

EN ENGLISH.....	5
CZ ČESKÝ.....	6
SK SLOVENSKÝ.....	8
PL POLSKI.....	9
BG БЪЛГАРСКИ.....	11
RO ROMÂNĂ.....	13
HU MAGYAR.....	15
RU РУССКИЙ.....	17
UA УКРАЇНСЬКА.....	19

CE	22
-----------------	----

EN Translation of the original operating manual
CZ Překlad původního návodu k použití
SK Preklad pôvodného návodu na použitie
PL Tłumaczenie oryginalnej instrukcji obsługi
BG Превод на оригиналните инструкции за употреба
RO Traducere manual de utilizare
HU Az eredeti használati utasítás fordítása
RU Перевод оригинальной инструкции по эксплуатации
UA Переклад оригінальної інструкції з експлуатації

EN | Caution!

It is essential that you read the instructions in this manual before assembling, operating, and maintaining the product.

CZ | Upozornění!

Neinstalujte, neprovádějte údržbu ani nepoužívejte tento výrobek dříve, než si přečtete pokyny uvedené v tomto návodu.

SK | Upozornenie!

Je dôležité, aby ste si pred montážou, údržbou a obsluhou produktu prečítali pokyny v tomto návode.

PL | Uwaga!

Należy koniecznie przeczytać instrukcje oraz wskazówki zawarte w niniejszym podręczniku przed montażem, obsługą oraz konserwacją produktu.

BG | Важно!

Изключително важно е да прочетете инструкциите в настоящото ръководство, преди да преминете към сглобяване, поддръжка или работа с продукта.

RO | Atenție!

Este esențial să citiți instrucțiunile din acest manual înainte de asamblare, efectuarea întreținerii și operarea produsului.

HU | Figyelem!

Fontos, hogy a termék összeszerelése, karbantartása és használata előtt elolvassa a kézikönyvben található utasításokat.

RU | Внимание!

Необходимо прочитать инструкции в данном руководстве перед сборкой, обслуживанием и эксплуатацией данного изделия.

UA | Увага!

Дуже важливо, щоб ви прочитали інструкції в цьому керівництві перед складанням, обслуговуванням та експлуатацією цієї машини.

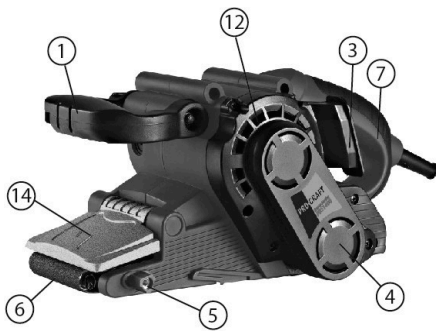

PBS1400

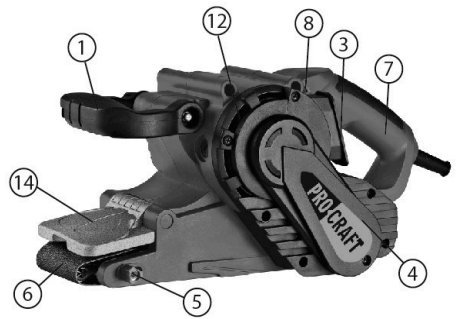

PBS1600

* Pic. 1 / Výkres / Kreslenie / Obrazek / Рисуване / Desen / Кёр / Рис. / Мал.

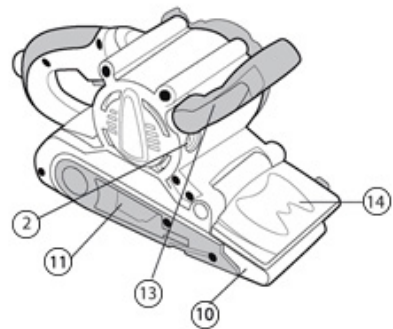
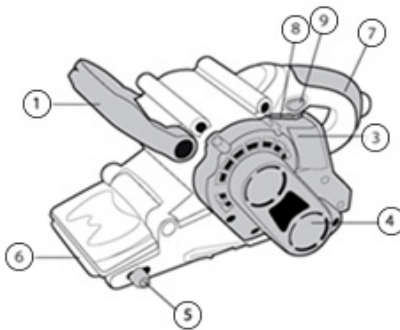

* Pic. 1.1-1.2 / Výkres / Kreslenie / Obrazek / Рисуване / Desen / Кёр / Рис. / Мал.

Pic. 1 / Výkres 1 / Kreslenie 1 / Obrazek 1 / Рисуване 1 / Desen 1 / Кёр 1 / Рис. 1 / Мал. 1

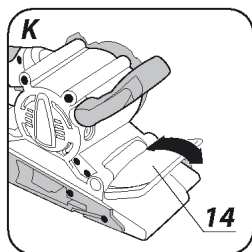
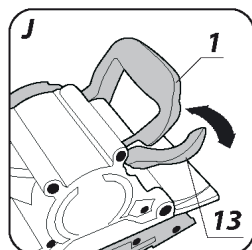
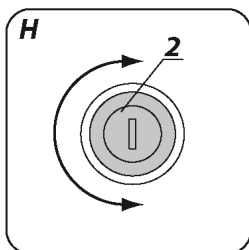
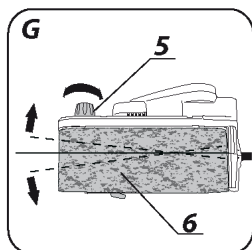
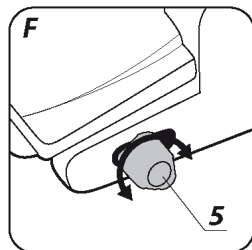
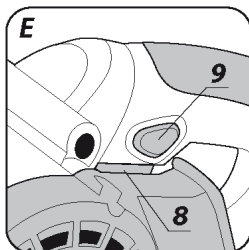
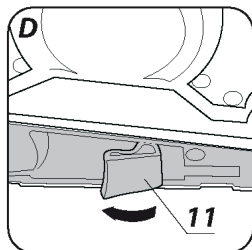
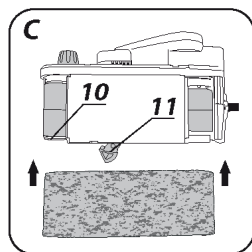
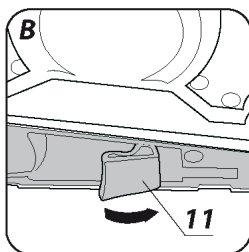
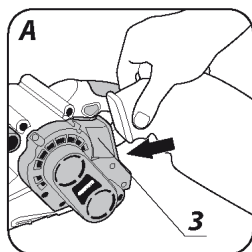

**Pic. A-K / Výkres / Kreslenie / Obrazek / Рисуване / Desen / Kép / Рис. / Мал.

EN|ENGLISH
BELT SANDER
PBS1400, PBS1600
MANUAL

TECHNICAL SPECIFICATIONS

Model	PBS1400	PBS1600
Input voltage (V AC)	220-240	
Frequency (Hz)	50	
Rated power (W)	800	1010
Size of sanding belt (mm)	76x457	76x533
Range of sanding belt speed without load (m/min)	120-260	120-380
Speed adjustment	•	•
Vibration total values and uncertainty K determined according to EN 62841-2-4:		
Vibration level (m/s ²)	ah=4,49	ah=5,1
Error K (m/s ²)	K=1,5	K=1,5
Noise emission values determined according to EN 62841-2-4:		
Sound pressure level (dB(A))	LpA=85	LpA=90
Sound power level (dB(A))	LwA=96	LwA=101
Error K (dB(A))	K=3	K=3
Protection class	II	
Protection category	IP20	
Weight EPTA, kgs	3,3	3,5

Description (Pic. 1, 1.1, 1.2)*

- | | |
|--------------------------------------|---|
| 1. Additional handle | 8. Switch |
| 2. Carbon brush cover | 9. Switch lock button |
| 3. Dust extraction outlet | 10. Guiding roller |
| 4. Driving belt cover | 11. Sanding belt tension lever |
| 5. Wheel for sanding belt adjustment | 12. Air ventilation |
| 6. Sanding belt | 13. Locking lever for additional handle |
| 7. Main handle | 14. Cover of sanding belt |

Differences may appear between the product and drawing.

⚠ WARNING! Read all safety warnings, instructions, illustrations and specifications provided with this power tool. Failure to follow all instructions listed below may result in electric shock, fire and/or serious injury.

Save all warnings and instructions for future reference.

The term "power tool" in the warnings refers to your mainsoperated (corded) power tool or battery-operated (cordless) power tool.

SAFETY INSTRUCTIONS FOR BELT SANDERS



Always wear protective goggles



Wear a dust mask



Wear ear protectors

- ◊ Hold power tool by insulated gripping surfaces, because the belt may contact its own cord. Cutting a "live" wire may make exposed metal parts of the power tool "live" and could give the operator an electric shock.
- ◊ Use the belt sander for sanding only.
- ◊ Do not use the belt sander when it is held in fixed position, by moving processed material.
- ◊ Inhalation of dust, such as lead based, metal or of certain wood

species (e.g. oak), is dangerous to your health. Therefore it is necessary to always work with device for dust extraction.

- ◊ Do not use the sander for materials that contain asbestos.
- ◊ Fix processed material to prevent it from slipping. You can fix the material e.g. using a vice.
- ◊ Use sanding belts of recommended size only.
- ◊ Before starting to replace sanding belt, disconnect the sander from power supply by removing power cord plug from mains socket.
- ◊ During operation, move the sander when holding it firmly with both hands.
- ◊ Always follow instructions contained in general and detailed safety regulations for using hand-held power tools.

⚠ CAUTION

This device is designed to operate indoors.

The design is assumed to be safe, protection measures and additional safety systems are used, nevertheless there is always a small risk of operational injuries.

CONSTRUCTION AND USE

Belt sander is a power tool driven by a single-phase commutator motor. The sander does not require earth lead (insulation class II).

Belt sander is designed for surface sanding of wood products, polishing wood surfaces with lacquer coating, fine polishing of lacquered metal surfaces, removal of rust or specks of lacquer before applying new lacquer, finishing of concrete surfaces etc. Range of use covers repair and building works, woodworking and any work from the scope of individual, amateur activities (tinkering).

Use the power tool according to the manufacturer's instructions only.

PREPARATION FOR OPERATION

Dust extraction

Equipment of belt sander includes dust bag that helps to maintain the processed surface clean. The dust bag can be installed on the dust outlet (3) (**pic. A).

Empty the dust bag regularly, it will ensure efficient operation of the sander. It is recommended to empty the dust bag when it is half full.

1. Slide the dust bag onto the dust outlet (3) to install it.
2. Pull the dust bag gently to check if it is well fixed.
3. Deinstallation of the dust bag is similar to installation, only the sequence of actions is reversed.

Installation of sanding belt

Prior to sanding belt installation ensure the switch is in the off position and that power cord is disconnected from mains network.

1. Move the sanding belt tension lever (11) to the end in the direction shown by the arrow (**pic. B).
2. Put sanding belt on rollers (**pic. C).
3. Move the sanding belt tension lever (11) to its original position (**pic. D).
4. Ensure the direction of the arrow located on the sanding paper back surface matches direction of the arrow located on the belt sander body.

Additional handle

Additional handle (1) makes it easier to hold the sander safely and guide it when sanding.

It is possible to set the additional handle to a position comfortable for the work being performed.

1. Pull away the locking lever for additional handle (13).
2. Set the additional handle (1) to desired position (**pic. J).
3. Press in the locking lever for additional handle (13).

OPERATION / SETTINGS

Switching on/switching off

Before connecting the belt sander to a power supply network, always check that power supply voltage matches rated voltage shown on the rating plate that is fixed to the power tool, and that switch is in the off position.

During operation hold the sander firmly with both hands. Switch on the belt sander only when it is lifted above the material that you plan to process.

Switching on - press the switch button (8) and hold in this position.

Switching off - release pressure on the switch button (8).

Locking the switch (continuous operation)

Switching on:

1. Press the switch button (8) and hold in this position.
2. Press the switch lock button (9) (**pic. E).
3. Release pressure on the switch (8).

Switching off:

1. Press and release the switch button (8).

Adjustment of sanding belt position (setting the guide rollers parallel)

1. Switch the sander on.
2. During sanding belt movement turn the sanding belt adjustment wheel (5) (**pic. F) so the sanding belt runs smoothly and does not move aside (**pic. G).

If you allow the sanding belt to shift to the side (which would mean that roller axes are not parallel), the belt will be damaged soon.

When using the belt sander try to position the belt surface and surface of processed material in parallel. Hold the additional grip (1) and main handle (7) firmly and move the sander back and forth smoothly.

Do not press the belt sander too hard. Pressure must be moderate and uniform on the whole surface of contact of belt and processed material. Applying too big pressure causes undesirable drop of belt speed, motor over-heating, damage of processed material and parts of the sander. Make periodic breaks in operation.

Cover of sanding belt

When lifted, the removable sanding belt cover (14) allows to process with front upper part of the sanding belt, which facilitates operation in hardly accessible places (**pic. K).

OPERATION AND MAINTENANCE

Remove the power cord plug from mains socket before commencing any activities related to installation, adjustment, maintenance or repair of power tool.

- ◊ Always keep the sander and ventilation holes clean.
- ◊ Use brush to remove sanding dust.
- ◊ Clean the belt sander regularly, optimally after each use.
- ◊ Do not use abrasive objects for cleaning the sander.
- ◊ Use soft cloth for cleaning the body.
- ◊ For cleaning never use petrol, solvents or detergents that could damage plastic parts of the sander.
- ◊ When the work is finished empty the dust bag, wash it in warm water with soap and dry it thoroughly.

Replacement of driving belt

Belt sander will not work properly if driving belt is worn. Belt replacement is necessary.

1. Use screwdriver to unscrew fixing screw of driving belt cover (4) and remove the cover.
2. Remove the driving belt by turning the wheels manually and pulling the belt off.
3. To install new driving belt do as follows:
4. Put the belt onto bigger drive wheel,
5. Rotate wheels to draw the driving belt over smaller drive wheel.
6. Install driving belt cover (4) and tighten fixing screw.
7. Ensure the driving belt is correctly set on both drive wheels.

Checking sanding belt

Due to loss in efficiency after long time of using the same sanding belt, replace the belt immediately when you see it is excessively worn.

Replacement of carbon brushes

Replace immediately used up (shorter than 5 mm), burnt or cracked motor carbon brushes. Always replace both brushes at a time.

1. Unscrew brush covers (2) (**pic. H).
2. Remove used brushes.
3. Remove any carbon dust with compressed air.
4. Insert new carbon brushes (brushes should easily move into brush-holders).
5. Install brush covers (2).

After the brushes are replaced start the sander with no load and wait until the brushes fit to the motor commutator. Entrust replacement of carbon brushes only to a qualified person. Only original parts should be used.

All faults should be repaired by service workshop authorized by the manu-

facturer.

ENVIRONMENTAL PROTECTION

Out of concern for the environment, power tools, accessories and packaging should be recycled in accordance with applicable environmental protection regulations. Power tools must not be disposed into household waste!

EU countries only:

In accordance with the European Directive 2012/19/EU on waste electrical and electronic equipment and its implementation in national legislation, damaged or used electrical equipment must be separated and recycled in accordance with environmental regulations.

If disposed incorrectly, waste electrical and electronic equipment may have harmful effects on the environment and human health due to the potential presence of hazardous substances.

CZ|ČESKÝ
BRUSKA PÁSOVÁ
PBS1400, PBS1600
MANUÁL

TECHNICKÉ SPECIFIKACE

Model	PBS1400	PBS1600
Jmenovité napětí (V AC)	220-240	
Frekvence (Hz)	50	
Jmenovitý výkon (W)	800	1010
Velikost brusného pásu (mm)	76x457	76x533
Rychlost protahování pásu je (m/min)	120-260	120-380
Regulace otáček	•	•
Celkové hodnoty vibrací a nejistota K stanoveny podle EN 62841-2-4:		
Hladina vibrací (m/s ²) Chyba K (m/s ²)	ah=4,49 K=1,5	ah=5,1 K=1,5
Hodnoty emisí hluku stanovené podle EN 62841-2-4:		
Hladina akustického tlaku (dB(A)) Hladina akustického výkonu (dB(A)) Chyba K (dB(A))	LpA=85 LwA=96 K=3	LpA=90 LwA=101 K=3
Stupeň krytí	II	
Kategorie ochrany	IP20	
Hmotnost EPTA, kg	3,3	3,5

Popis (Výkres 1, 1.1, 1.2)

- | | |
|----------------------------|---|
| 1. Pomocná rukojeť | 9. Zámek tlačítka napájení |
| 2. Uhlíkový kartáčový kryt | 10. Vodičí válec |
| 3. Montáž prachového boxu | 11. Páka mechanismu napnutí brusného pásu |
| 4. Kryt hnacího řemene | 12. Větrací otvory |
| 5. Seřizovač brusného pásu | 13. Páka aretace pomocné páky |
| 6. Brusný pás | 14. Kryt brusného pásu |
| 7. Zadní držadlo | |
| 8. Tlačítko napájení | |

Vzhled zakoupeného elektrického nářadí se může mírně lišit od vzhledu zobrazovaného na obrázcích.

⚠ VÝSTRAHA! Prostudujte si všechny bezpečnostní výstrahy, pokyny, ilustrace a specifikace k tomuto elektrickému nářadí. Nedodržování všech níže uvedených pokynů může mít za následek úraz elektrickým proudem, požár a/nebo těžké poranění.

Všechna varovná upozornění a pokyny do budoucna uschovejte.

V upozorněních použitý pojem „elektrické nářadí“ se vztahuje na elektrické nářadí napájené ze sítě (se síťovým kabelem) a na elektrické nářadí napájené akumulátorem (bez síťového kabelu).

BEZPEČNOSTNÍ POKYNY PRO PÁSOVÉ BRUSKY



Vždy noste ochranné brýle



Doporučuje se používat protiprachovou masku



Používejte ochranu sluchu

- ◊ Elektrické nářadí držte pouze za izolované uchopovací plochy, jelikož může dojít ke kontaktu brusných částí s napájecím kabelem. Při řezu do živého vodiče může nechráněnými kovovými částmi elektrického nářadí vést elektrický proud a způsobit úraz obvodu.
- ◊ Brusku lze použít pouze pro broušení.
- ◊ Pásová bruska není určena pro stacionární použití.
- ◊ Vdechnutí prachu při práci s elektrickým nářadím je zdraví škodlivé. V tomto případě máme na mysli vypařování barev a laků obsahujících olovo, prach některých druhů dřeva (například dub), jakož i kovový prach. Proto byste měli pracovat se zařízením pro sběr prachu.
- ◊ Neřezejte materiály obsahující azbest bruskou.
- ◊ Doporučuje se, aby zpracovávaný materiál byl během provozu pevně upevněn, například ve svéraku.
- ◊ Používejte brusné pásy doporučených velikostí.
- ◊ Při výměně brusného pásu odpojte brusku ze sítě odpojením zástrčky.
- ◊ Během provozu držte brusku oběma rukama bezpečně.
- ◊ Při práci s ručním elektrickým nářadím dodržujte obecné bezpečnostní požadavky.

⚠ POZOR

Nástroj se používá pro vnitřní použití.

Navzdory bezpečné konstrukci, přijatým ochranným opatřením a používání ochranných prostředků existuje během provozu vždy určité zbytkové riziko zranění osob.

NÁVRH A APLIKACE

Pásová bruska je elektrické nářadí poháněné jednofázovým komutátorovým motorem. Bruska nevyžaduje ochranné uzemnění (třída izolace II).

Pásová bruska je určena pro dokončování broušení dřevěných výrobků, leštění dřevěných a kovových povrchů lakem, odstraňování zbytků koroze a starých laků, dokončování betonových povrchů atd. Předmětem tohoto nástroje je konstrukce, opravy, tesařství a veškerá ruční práce prováděná amatérskými řemeslníky.

Používání elektrického nářadí k jiným účelům je zakázáno.

PŘÍPRAVA K PRÁCI

Odstraňování prachu

Pro udržení čistoty povrchu je pásová bruska vybavena sběračem prachu. Sběrač prachu je připevněn k armatuře (3) (**výkres A). Sběrač prachu by měl být pravidelně vyprazdňován, což zajistí efektivní provoz brusky. Doporučujeme vyprázdnit napůl naplněnou nádobu na prach.

1. Připojte sběrač prachu k armatuře (3).
2. Jemným usazením zkontrolujte, zda je sběrač prachu bezpečně upevněn.
3. Demontáž prachové skříně se provádí v opačném pořadí, než je její instalace.

Změna brusného pásu

Při instalaci brusného pásu se ujistěte, že je tlačítko napájení elektrického nářadí v poloze „vypnuto“ a že je napájecí kabel odpojen.

1. Posuňte páku napínacího mechanismu brusného pásu až na doraz (11) ve směru šipky (**výkres B).
2. Umístěte brusný pás na válečky (**výkres C)
3. Vraťte páku napínacího mechanismu brusného pásu (11) do původní polohy (**výkres D).
4. Ujistěte se, že směr označený šipkou na vnitřní ploše brusného pásu odpovídá směru označenému šipkou na těle brusky.

Pomocná manipulace

Pomocná rukojeť (1) pomáhá bezpečně držet a řídit brusku během provozu. Pomocnou rukojeť lze uzamknout ve zvolené poloze v závislosti na provedené práci.

1. Zatáhnete za zajišťovací páku pro přidavnou rukojeť (13)
2. Namontujete přidavnou rukojeť (1) do vybrané polohy (**výkres J).
3. Stisknete zajišťovací páku pro přidavnou rukojeť (13).

PRÁCE / NASTAVENÍ

On/Off

Před připojením brusky k síti se ujistěte, že síťové napětí odpovídá jmenovitému napětí uvedenému na panelu elektrického nářadí a tlačítko napájení je v poloze „vypnuto“.

Před zapnutím brusky vezměte nástroj oběma rukama. Nástroj lze zapnout, pouze pokud se nedotýká materiálu určeného ke zpracování.

Zapnutí - stisknete vypínač (8) a přidržte jej v zapnuté poloze.

Vypnutí - uvolníte tlačítko spínače (8).

Zámek tlačítka napájení (dlouhodobý provoz)

Shrnutí:

1. Stisknete vypínač (8) a držte jej v zapnuté poloze.
2. Stisknete pojistné tlačítko (9) (**výkres E).
3. Uvolníte tlačítko napájení (8).

Vypnutí:

1. Stisknete a uvolníte tlačítko napájení (8).

Nastavení polohy brusící pásky

1. Zapněte brusku.
2. Když se brusný pás pohybuje, otáčejte seřizovačem (5) (**výkres F) tak, aby se brusný pás pohyboval hladce a nepochyboval se na jedné straně (**výkres G).

Pokud se brusný pás postupně posune na jednu stranu (což znamená, že osy vodičích válečků nejsou rovnoběžné), dojde k rychlému poškození nástroje.

Při práci s bruskou se pokuste zajistit, aby brusný pás byl rovnoběžný s povrchem zpracovávaného materiálu. S jistotou přidržujte nástroj za přední (1) a zadní držadlo (7), bruska by se měla pohybovat dopředu a dozadu rovnoměrnými pohyby.

Netlačte na brusku přílišnou silou. Rovnoměrné přitlačte mezi brusný pás a obrobek v kontaktu. Přílišný tlak na brusku způsobí nepříznivý pokles rychlosti pohybu brusného pásu, nadměrné přehřátí motoru, poškození zpracovaného materiálu a prvků nástroje. Doporučuje se pravidelné přerušovat práci.

Příprava brusného pásu

Skládací plášť brusného pásu (14) ve zvednutém stavu umožňuje broušení přední horní části brusného pásu, což výrazně usnadňuje práci na těžko přístupných místech (**výkres K).

ÚDRŽBA A PÉČE

Před prováděním jakýchkoli úkonů souvisejících s montáží, seřizením, opravou nebo údržbou odpojte napájecí kabel od elektrického nářadí.

- ◊ Udržujte brusku a její větrací otvory čisté.
- ◊ K odstranění prachu použijte štětec.
- ◊ Pravidelně čistěte pokudžde po dokončení práce.
- ◊ K čištění brusky nepoužívejte žádné abrazivní produkty/předměty.
- ◊ Tělo nástroje čistěte měkkým hadříkem.
- ◊ K čištění nepoužívejte benzín, ředidlo ani saponáty, které by mohly poškodit plastové prvky brusky.
- ◊ Po dokončení práce vyprázdněte nádobu na prach, opláchněte teplou mýdlovou vodou a důkladně osušte.

Výměna hnacího pásu

V případě opotřebení hnacího řemene nebo nesprávné funkce brusky je nutný náhradní hnací řemen.

1. Pomocí šroubovaku vyjměte šroub zajišťující kryt hnacího řemene (4) a sejměte kryt.
2. Vyjměte hnací řemen z hnacích kol ručním otáčením kol.
3. Nainstalujte nový hnací řemen následujícím způsobem.
4. nasadíte hnací řemen na větší hnací kolo.
5. Nasuňte hnací řemen na menší hnací kolo.
6. Kryt hnacího řemene (4) upevněte upevňovacím šroubem.
7. Ujistěte se, že je hnací řemen správně umístěn na hnacích kolech.

Kontrola brusného pásu

Protože produktivita klesá během stejného provozu se stejným brusným pásem, musí být pás vyměněn, jakmile zjistíte nadměrné opotřebení.

Zmena uhlíků uhlí

Opotřebované uhlíkové kartáče motoru (méně než 5 mm dlouhé), kartáče s spáleným povrchem nebo škrábance by měly být okamžitě vyměněny. Vyměňte oba kartáče současně.

1. Odšroubujte kryty kartáčů (2) (**výkres H.)
2. Vyměňte opotřebované kartáče.
3. Odstraňte uhlíkový prach stlačeným vzduchem.
4. Vložte nové uhlíkové kartáče (kartáče by se měly volně pohybovat v držácích kartáčů).
5. Připevňte kryty kartáčů (2).

Po výměně uhlíkových kartáčů by měla být bruska volnoběžná, aby se pracovní část kartáčů přizpůsobila rozdělovači motoru. Výměna uhlíkových kartáčů by měla být svěřena výhradně kvalifikovanému odborníkovi; Používejte pouze originální náhradní díly.

Všechny problémy musí být vyřešeny autorizovaným servisem výrobce.

OCHRANA ŽIVOTNÍHO PROSTŘEDÍ

Elektrické nářadí, příslušenství a obaly by měly být recyklovány způsobem šetrným k životnímu prostředí. Nevyhazujte elektrické nářadí do domovního odpadu!

Pouze pro země EU:

V souladu s evropskou směrnicí 2012/19/EU o odpadních elektrických a elektronických zařízeních a příslušnými vnitrostátními právními předpisy musí být vadné nebo vyřazené elektronická zařízení shromazďovány za účelem ekologicky bezpečné recyklace.

Při nesprávné likvidaci mohou mít použítá elektrická a elektronická zařízení škodlivé účinky na životní prostředí a lidské zdraví v důsledku možné přítomnosti nebezpečných látek.

SK|SLOVENSKÝ**PÁSOVÁ BRÚSKA****PBS1400, PBS1600****POUŽÍVATELSKÁ PŘÍRUČKA****TECHNICKÉ ŠPECIFIKÁCIE**

Model	PBS1400	PBS1600
Menovité napätie (V AC)	220-240	
Frekvencia (Hz)	50	
Menovitý výkon (W)	800	1010
Veľkosť brúsneho pásu (mm)	76x457	76x533
Rýchlosť preťahovania pásu je (m/min)	120-260	120-380
Regulácia otáčok	•	•
Celkové hodnoty vibrácií a neistota K stanovené podľa EN 62841-2-4:		
Hladina vibrácie (m/s ²)	ah=4,49	ah=5,1
Chyba K (m/s ²)	K=1,5	K=1,5
Hodnoty emisií hluku stanovené podľa EN 62841-2-4:		
Hladina akustického tlaku (dB(A))	LpA=85	LpA=90
Hladina akustického výkonu (dB(A))	LwA=96	LwA=101
Chyba K (dB(A))	K=3	K=3
Stupeň krytia	II	
Kategória ochrany	IP20	
Hmotnosť EPTA, kg	3,3	3,5

Popis zariadenia (Kreslenie 1, 1.1, 1.2)

- | | |
|---------------------------|-----------------------------|
| 1. Pomocná rukoväť | 5. Nastavovač brúsneho pásu |
| 2. Uhlíkový kefový kryt | 6. Brúsný pás |
| 3. Montáž prachového boxu | 7. Zadné držadlo |
| 4. Kryt hnacieho remeňa | 8. Tlačidlo napájania |

- | | |
|---|---------------------------------|
| 9. Zámok tlačidla napájania | 12. Vetracie otvory |
| 10. Vodiaci valec | 13. Páka aretácie pomocnej páky |
| 11. Páka mechanizmu napnutia búsneho pásu | 14. Kryt brúsneho pásu |

Vzhľad zakúpeného elektrického náradia sa môže mierne líšiť od vzhľadu zobrazeného na obrázkoch.

⚠ VÝSTRAHA! Prečítajte si všetky bezpečnostné výstrahy a všetky pokyny. Nedodržanie výstrah a pokynov môže viesť k zasiahnutiu elektrickým prúdom, požiaru a/alebo vážnemu poraneniu.

Všetky výstrahy a pokyny uschovajte pre možnú potrebu v budúcnosti.

Výraz „elektrický nástroj“ vo varovaniach označuje nástroj napájaný z elektrickej siete (drôtový) alebo nástroj napájaný z batérií (bezdrôtový).

BEZPEČNOSTNÉ OPATRENIA PRE PÁSOVÉ BRÚSKY

Vždy noste ochranné okuliare



Odporúča sa používať protiprachovú masku



Používajte ochranu sluchu

- ♦ Držte elektrické náradie za izolované uchopovacie plochy, pretože brúsne časti by sa mohli dostať do kontaktu s napájacím káblom. Rezacie príslušenstvo pri kontakte s fázou môže prepojiť odhalené kovové časti náradia s fázou a používateľ môže byť zasiahnutý elektrickým prúdom.
- ♦ Brúsku je možné použiť na brúsenie.
- ♦ Pásová brúska nie je určená na stacionárne použitie.
- ♦ Vdýchnutie prachu pri práci s elektrickým náradím je zdraviu škodlivé. V tomto prípade máme na mysli vyparovanie farieb a lakov obsahujúcich olovo, prach niektorých druhov dreva (napríklad dub), a tiež kovový prach. Preto by ste mali pracovať so zariadením na zber prachu.
- ♦ Nerezte materiály obsahujúce azbest brúskou.
- ♦ Odporúča sa, aby sa spracovávaný materiál bol počas prevádzky pevne upevnený, napríklad vo zveráku.
- ♦ Používajte brúsne pásy odporúčaných veľkostí.
- ♦ Pri výmene brúsneho pásu odpojte brúsku zo siete odpojením zástrčky.
- ♦ Počas prevádzky držte brúsku bezpečne obidvoma rukami.
- ♦ Pri práci s ručným elektrickým náradím dodržiavajte všeobecné bezpečnostné požiadavky.

⚠ POZOR

Nástroj sa používa na vnútorné použitie.

Napriek bezpečnej konštrukcii, prijatým ochranným opatreniam a používaniu prostriedkov existuje počas prevádzky vždy určité zostatkové riziko zranenia osôb.

NÁVRH A APLIKÁCIA

Pásová brúska je elektrické náradie poháňané jednofázovým komutátorovým motorom. Brúska nevyžaduje ochranné uzemnenie (trieda izolácie II).

Pásová brúska je určená na dokončovanie brúsenia drevených výrobkov, leštenie drevených a kovových povrchov lakom, odstraňovanie zvyškov korózie a starých lakov, dokončovanie betónových povrchov atď. Predmetom tohoto nástroja je konštrukcia, opravy, tesárska a všetka ručná práca vykonávaná amatérskymi remeselníkmi.

Používanie elektrického náradia na iné účely je zakázané.

PRÍPRAVA NA PRÁCU**Odstraňovanie prachu**

Pre udržanie čistoty povrchu je pásová brúska vybavená zberačom prachu. Zberač prachu je pripojený k armatúre (3) (**kres. A). Zberač prachu by mal byť pravidelne vyprázdňovaný, čo zaisťuje efektívnu prevádzku brúsky. Od-púročame vyprázdniť napol naplnenú nádobu na prach.

1. Pripojte zberač prachu k armatúre (3).
2. Jemným pohybom skontrolujte, či je zberač prachu bezpečne pripojený.
3. Demontáž prachovej skrinky sa vykonáva v opačnom poradí, ako je jej inštalácia.

Zmena brúsneho pásu

Pri inštalácii brúsneho pásu sa uistite, že je tlačidlo napájania elektrického náradia v polohe „vypnuté“ a že je napájací kábel odpojený.

1. Posuňte páku napínacieho mechanizmu brúsneho pásu až na doraz (11) vo smere šípky (**kres. B).
2. Umiestnite brúsný pás na valčeky (**kres. C)
3. Vráťte páku napínacieho mechanizmu brúsneho pásu (11) do pôvodnej po-lohy (**kres. D)
4. Uistite sa, že smer označený šípkou na vnútornej ploche zodpovedá smeru označenom šípkou na tele brúsky.

Pomocná manipulácia

Pomocná rukoväť (1) pomáha bezpečne držať a riadiť brúsku počas prevádzky. Pomocnú rukoväť je možné uzamknúť vo zvolenej polohe na vykonanej práci.

1. Potiahnite zaisťovaciu páku pre prídavnú rukoväť (13).
2. Namontujte prídavnú rukoväť(1) do vybranej polohy (**kres. J).
3. Stlačte zaisťovaciu páku pre prídavnú rukoväť (13).

PRÁCE / NASTAVENIE

On/Off

Pred pripojením brúsky k sieti sa uistite, že sieťové napätie zodpovedá meno-vitému napätiu uvedenému na paneli elektrického náradia a tlačítko na-pájania je v polohe „vypnuté“.

Pred zapnutím vbrúsky vezmite nástroj oboma rukami. Nástroj je možné zapnúť iba ak sa nedotýka meterálu určeného na spracovanie.

Zapnutie – stlačte vypínač (8) a pridržte ho v zapnutej polohe. Vypnúť - uvoľníť tlačidlo spínača. (8).

Zámok tlačidla napájania (dlhodobá prevádzka)

Zhrnutie:

1. Stlačte vypínač (8) a držte ho v zapnutej polohe.
2. Stlačte poistné tlačidlo (9) (**kres. E).
3. Uvoľnite tlačidlo napájania (8).

Vypnuté:

1. Stlačte a uvoľnite tlačidlo napájania (8).

Nastavenie polohy brúsnej pásy

1. Zapnite brúsku.
2. Keď sa brúsný pás pohybuje, otáčajte nastavovačom (5) (**kres. F) tak, aby sa brúsný pás pohyboval hladko a nepolyhoval sa na jednej strane (**kres. G).

Ak sa brúsný pás postupne posunie na jednu stranu (čo znamená, že osi vo-diacich valčekov nie sú rovnobežné), dôjde k rýchlemu poškodeniu.

Pri práci s brúskou sa pokúste zabezpečiť, aby bol brúsný pás rovnobežný s povrchom spracovávaného materiálu. S istotou pridržujte nástroj za pred-né (1) a zadné držadlo (7), brúsa by sa mala pohybovať dopredu a dozadu rovnomernými pohybmi.

Netlačte na brúsku príliš silno. Rovnomerne pritlačte medzi brúsný pás na obrobok kontaktu. Silný tlak na brúsku spôsobí neprirodzený pokles rýchlos-ti pohybu brúsneho pásu, nadmerné prehriatie motora, poškodenie spraco-vaného materiálu a prvkov nástroja. Odporúča sa previedne prerušovať prácu.

Príprava brúsneho pásu

Skladací plášť brúsneho pásu (14) vo zdvihnutom stave umožňuje brúsenie prednej hornej časti brúsneho pásu, čo výrazne uľahčuje prácu na ťažko prís-tupných miestach (**kres. K).

ÚDRŽBA A STAROSTLIVOSŤ

Pred vykonávaním akýchkoľvek úkonov súvisiacich s motázou, nastavením, opravou alebo údržbou odpojte napájací kábel od elektrického náradia.

- ♦ Udržujte brúsku a jej vetracie otvory čisté.
- ♦ Na odstránenie prachu použite štetec.
- ♦ Pravidelne čistite zakaždým po dokončení práce.
- ♦ Na čistenie brúsky nepoužívajte žiadne abrazívne produkty / predmety.
- ♦ Telo nástroja čistite mäkkou handričkou.
- ♦ Na čistenie nepoužívajte benzín, riedidlo ani saponáty, ktoré by mohli po-škodiť plastové prvky brúsky.
- ♦ Po dokončení práce vyprázdňte nádobu na prach, opláchnite teplotu mydlo-vou vodou a dôkladne osušte.

Výmena hnacieho pásu

V prípade opotrebenia hnacieho remeňa alebo nesprávnej funkcie brúsky je nutný nhradný hnací remeň.

1. Pomocou šroubáku vymeňte skrutku zaisťujúcu kryt hnacieho remeňa (4) avyberte kryt.
2. Vymeňte hnací remeň z hnacích kolies ručným otáčaním kolies.
3. Nainštalujte nový hnací remeň nasledujúcim spôsobom.
4. Nasadte hnací remeň na väčšie koleso.
5. Nasadte hnací remeň na menšie hnacie koleso.
6. Kryt hnacieho remeňa (4) upevnite upevňovacíou skrutkou.
7. Uistite sa, že je hnací remeň správne umiestnený na hnacích kolesách.

Kontrola brúsneho pásu

Protože produktivita klesá během stejného provozu se stejným brusným pásem, musí být pás vyměněn, jakmile zjistíte nadměrné opotřebení.

Výmena uhlíkovéj kefy

Opotrebované uhlíkové kefy motora (menej než 5 mm dlhé), kefy so spále-ným povrchom alebo škrabancami by mali byť okamžite vymenené. Vymeň-te obidve kefy naraz.

1. Odšroubujte kryty kief (2) (**kres. H.)
2. Vymeňte opotrebované kefy.
3. Odstráňte uhlíkový prach stlačeným vzduchom.
4. Vložte nové uhlíkové kefy (kefy by sa mali pohybovať v držiacich kapkách).
5. Pripevnite kryty kief (2).

Po výmene uhlíkových kief by mala byť brúsa voľnobežná, aby sa pracovná časť prísobilca rozdeľovača motora. Výmena uhlíkových kief by mala byť zverená kvalifikovanému odborníkovi; Používajte iba originálne náhradné diely.

Všetky problémy musia byť vyriešené autorizovaným servisom.

OCHRANA ŽIVOTNÉHO PROSTREDIA



Elektrické náradie, príslušenstvo a obaly by mali byť recyklované elektrických a elektronických zariadeniach a príslušnými vnútroštátnymi právnymi predpismi musia byť chýbné alebo vyradené elektronické zariadenia zhromažďované za účelom ekologickej bezpečnej recyklácie.

Len pre krajiny EÚ:



V súlade s európskou smernicou 2012/19/EÚ o odpadových elektrických a elektronických zariadeniach a príslušnými vnútroštátnymi právnymi predpismi musia byť chýbné alebo vyradené elektronické zariadenia zhromažďované za účelom ekologickej bezpečnej recyklácie.

Pri nesprávnej likvidácii môžu mať použité elektrické a elektronické zariadenia škodlivé účinky na životné prostredie a ľudské zdravie v dôsledku novej prítomnosti nebezpečných látok.

PL|POLSKI SZLIFIERKA TAŚMOWA PBS1400, PBS1600 INSTRUKCJA OBSŁUGI

DANE TECHNICZNE

Model	PBS1400	PBS1600
Napięcie znamionowe (V AC)	220-240	
Częstotliwość (Hz)	50	
Moc znamionowa (W)	800	1010
Rozmiar taśmy szlifierskiej (mm)	76x457	76x533
Prędkość przesuwu taśmy (m/min)	120-260	120-380
Regulacja prędkości obrotowej	•	•
Wartości łączne wibracji i niepewność pomiaru K oznaczone zgodnie z EN 62841-2-4.		

Poziom wibracji (m/s ²) Błąd K (m/s ²)	ah=4,49 K=1,5	ah=5,1 K=1,5
Wartości emisji hałasu określone zgodnie z EN 62841-2-4:		
Poziom ciśnienia akustycznego (dB(A)) Poziom mocy akustycznej (dB(A)) Błąd K (dB(A))	LpA=85 LwA=96 K=3	LpA=90 LwA=101 K=3
Klasa ochrony	II	
Kategoria ochrony	IP20	
Waga EPTA, kg	3,3	3,5

Opis (Obrazek 1, 1.1, 1.2)*

- | | |
|----------------------------------|--|
| 1. Rękojeść dodatkowa | 9. Blokada przycisku zasilania |
| 2. Osłona szczotki węglowej | 10. Rolka prowadząca |
| 3. Króciec odpylacza | 11. Dźwignia napinacza pasa |
| 4. Osłona paska napędowego | 12. Otwory wentylacyjne |
| 5. Regulator taśmy szlifierskiej | 13. Dźwignia blokady uchwytu dodatkowego |
| 6. Taśma szlifierska | 14. Osłona taśmy szlifierskiej |
| 7. Rękojeść tylna | |
| 8. Przycisk włącznika | |

Wygląd zakupionego elektronarzędzia może nieznacznie różnić się od pokazanego na rysunku.

! OSTRZEŻENIE! Należy zapoznać się ze wszystkimi ostrzeżeniami i wskazówkami dotyczącymi bezpieczeństwa użytkowania oraz ilustracjami i danymi technicznymi dostarczonymi wraz z niniejszym elektronarzędziem. Nieprzestrzeganie podanych niżej ostrzeżeń dotyczących bezpieczeństwa i wskazówek dotyczących bezpieczeństwa może być przyczyną porażenia prądem elektrycznym, pożaru i/lub poważnych obrażeń.

Zachowaj wszystkie ostrzeżenia i wskazówki dotyczące bezpieczeństwa, aby móc skorzystać z nich w przyszłości.

W podanych niżej ostrzeżeniach wyrażenie „elektronarzędzie” oznacza elektronarzędzie zasilane z sieci (z przewodem zasilającym) lub elektronarzędzie zasilane z akumulatora (bezwolnowodowe).

OGÓLNE OSTRZEŻENIA DOTYCZĄCE BEZPIECZEŃSTWA UŻYTKOWNIA SZLIFIEREK TAŚMOWYCH



Należy nosić okulary ochronne



Zaleca się noszenie maski przeciwpyłowej



Należy zakładać ochronniki słuchu

- ♦ Urządzenie należy trzymać wyłącznie za zaizolowane powierzchnie gumowe, ponieważ taśma ścierna może uszkodzić własny przewód zasilający. Uszkodzenie przewodu zasilającego może spowodować pojawienie się napięcia na metalowych elementach urządzenia i doprowadzić do porażenia prądem.
- ♦ Szlifierki taśmowej można używać wyłącznie do szlifowania.
- ♦ Szlifierka taśmowa nie jest przeznaczona do pracy stacjonarnej.
- ♦ Wdychanie pyłów powstających podczas pracy elektronarzędzi jest niebezpieczne dla zdrowia. W tym przypadku mamy na myśli odparowywanie farb i lakierów zawierających ołów, pyły niektórych gatunków drewna (np. dębu), a także pyły metalowe. Dlatego należy pracować z urządzeniami do zbierania kurzu.
- ♦ Zabrania się szlifowania szlifierką materiałów zawierających azbest.
- ♦ Zaleca się, aby obrabiany materiał był bezpiecznie zamocowany podczas pracy, na przykład w imadle.
- ♦ Używaj pasów szlifierskich o zalecanych rozmiarach.
- ♦ Przystępując do wymiany taśmy szlifierskiej należy odłączyć szlifierkę od sieci poprzez wyciągnięcie wtyczki z gniazdka.
- ♦ Podczas pracy trzymaj i pewnie poruszaj szlifierką obiema rękami.
- ♦ Należy przestrzegać wskazówek zawartych w ogólnych zasadach bezpieczeństwa pracy z elektronarzędziami ręcznymi.

! UWAGA

Narzędzie jest przeznaczone do użytku w pomieszczeniach.

Pomimo bezpiecznej konstrukcji, zastosowanych środków ochronnych i wyposażenia ochronnego, zawsze istnieje pewne ryzyko odniesienia obrażeń podczas pracy.

KONSTRUKCJA I ZASTOSOWANIE

Szlifierka taśmowa to elektronarzędzie napędzane jednofazowym silnikiem komutatorowym. Szlifierka nie wymaga uziemienia ochronnego (II klasa izolacji).

Szlifierka taśmowa przeznaczona jest do wykańczającego szlifowania wyrobów z drewna, polerowania powierzchni drewnianych i metalowych z malowaniem, usuwania śladów korozji i starego lakieru, wykańczania powierzchni betonowych itp. Zakres narzędzia to wykonywanie prac budowlano-remontowych, stolarskich, a także wszelkich prac ręcznych wykonywanych przez rzemieślników-amatorów.

Nie używaj elektronarzędzi do celów innych niż te, do których zostały przeznaczone.

PRZYGOTOWANIE DO PRACY

Usuwanie pyłu

Aby utrzymać powierzchnię roboczą w czystości, szlifierka taśmowa jest wyposażona w odpylacz.

Pojemnik na kurz mocuje się do króćca (3) (**obr. A)

Pojemnik na kurz należy regularnie opróżniać, aby zapewnić sprawne działanie szlifierki.

Zaleca się opróżnianie napełnionego do połowy pojemnika na kurz.

1. Podłącz odpylacz do złączki (3).
2. Sprawdź, czy pojemnik na kurz jest dobrze zamocowany, lekko go pociągając.
3. Demontaż odpylacza odbywa się w odwrotnej kolejności do jego montażu.

Wymiana taśmy szlifującej

Podczas zakładania taśmy szlifierskiej upewnij się, że przycisk zasilania elektronarzędzia znajduje się w pozycji „wyłączono”, a przewód zasilający jest odłączony.

1. Przesuń maksymalnie dźwignię naprężenia taśmy szlifierskiej do ogranicznika ruchu (11) w kierunku strzałki (**obr. B).
2. Załóż taśmę szlifierską na rolki (**obr. C)
3. Ustaw dźwignię naciągu taśmy szlifierskiej (11) w pierwotnym położeniu (**obr. D).
4. Upewnij się, że kierunek wskazany przez strzałkę na wewnętrznej powierzchni taśmy szlifierskiej odpowiada kierunkowi wskazanemu przez strzałkę na korpusie szlifierki.

Rękojeść dodatkowa

Rękojeść pomocnicza (1) pomaga bezpiecznie trzymać i prowadzić szlifierkę podczas pracy.

Rękojeść pomocniczą można zablokować w wybranej pozycji, w zależności od wykonywanej pracy.

1. Pociągnij dźwignię blokady rękojeści dodatkowej (13).
2. Ustaw uchwyt pomocniczy (1) w wybranej pozycji (**obr. J).
3. Naciśnij dźwignię blokady rękojeści dodatkowej (13).

PRACA / USTAWIENIA

Włączono/wyłączono

Przed podłączeniem szlifierki do sieci należy upewnić się, że napięcie w sieci odpowiada napięciu znamionowemu podanemu na etykiecie elektronarzędzia, a przycisk zasilania jest w pozycji „wyłączony”.

Przed włączeniem szlifierki trzymaj narzędzie obiema rękami. Narzędzie można włączyć tylko wtedy, gdy nie ma kontaktu z obrabianym materiałem.

Włączanie - nacisnąć przycisk włącznika (8) i przytrzymać w tej pozycji.

Wyłączanie - zwolnić nacisk na przycisk wyłącznika (8).

Blokada przycisku zasilania (praca ciągła)

Włączenie:

1. Naciśnij przycisk zasilania (8) i przytrzymaj go w pozycji włączonej.
2. Naciśnij przycisk zwalnający (9) (**obr. E).
3. Zwolnij przycisk zasilania (8).

Wyłączenie:

1. Naciśnij i zwolnij przycisk wyłączenia (8).

Regulacja położenia taśmy ścierniej (regulacja osi równoległej rolek prowadzących)

1. Włóż szlifarkę.
2. Podczas ruchu taśmy szlifierskiej obróć pokrętko (5) (**obr. F) tak, aby taśma szlifierska poruszała się płynnie i nie zjeżdżała na jedną stronę (**obr. G).

Jeśli taśma szlifierska stopniowo zjeżdżała na bok (co wskazuje, że osie rolek prowadzących nie są równoległe), spowoduje to szybkie uszkodzenie narzędzia.

Podczas pracy szlifarką staraj się utrzymywać taśmę szlifierską równoległą do powierzchni obrabianego materiału.

Trzymając mocno narzędzie za przednią (1) i tylną rękojście (7), przesuwaj szlifarkę w przód i w tył równomiernymi ruchami.

Nie naciskaj szlifarki z nadmierną siłą. Dociśnij równomiernie w miejscu styku taśmy szlifierskiej z obrabianym materiałem z umiarkowaną siłą. Nadmierny nacisk na szlifarkę spowoduje nienaturalny spadek prędkości taśmy szlifierskiej, nadmierne przegrzanie silnika, uszkodzenie przedmiotu obrabianego i elementów narzędzia. Od czasu do czasu zaleca się robienie przerw.

Ochrona taśmy szlifującej

Odcylana osłona taśmy szlifierskiej (14) po podniesieniu umożliwia szlifowanie przednią górną częścią taśmy ścierniej, co znacznie ułatwia pracę w trudno dostępnych miejscach (**obr. K).

KONSERWACJA I PIELĘGNACJA

Pamiętaj, aby odłączyć elektronarzędzie od gniazdka przed przystąpieniem do montażu, regulacji, naprawy lub konserwacji.

- ◊ Utrzymuj szlifarkę i jej otwory wentylacyjne w czystości.
- ◊ Użyj pędzla, aby usunąć kurz.
- ◊ Czyszczenie należy przeprowadzać systematycznie, każdorazowo po zakończeniu prac.
- ◊ Do czyszczenia szlifarki nie używaj żadnych produktów/ przedmiotów ściernych.
- ◊ Wyczyść korpus instrumentu miękką ściereczką.
- ◊ Do czyszczenia nie używaj benzyny, rozcieńczalników ani detergentów, które mogą uszkodzić plastikowe części szlifarki.
- ◊ Po zakończeniu opróżnij pojemnik na kurz, spłucz ciepłą wodą z mydłem i dokładnie wysusz.

Wymiana paska napędowego

Jeśli pasek napędowy jest zużyty lub szlifarka nie działa prawidłowo, należy go wymienić.

1. Za pomocą śrubokręta odkręć śrubę mocującą osłonę paska napędowego (4) i zdejmij osłonę.
2. Zdejmij pasek napędowy z kół napędowych, obracając koła ręcznie.
3. Zamontuj nowy pasek napędowy w następujący sposób:
4. Założyć pasek napędowy na większe koło napędowe
5. Założyć pasek napędowy na mniejsze koło napędowe.
6. Zamocować osłonę paska napędowego (4) za pomocą śruby mocującej.
7. Upewnij się, że pasek napędowy jest prawidłowo ułożony na kołach napędowych.

Kontrola taśmy szlifującej

Ponieważ wydajność spada przy dłuższym użytkowaniu tej samej taśmy szlifierskiej, należy ją wymienić, gdy tylko zauważone zostanie nadmierne zużycie.

Wymiana szczotek węglowych

Zużyte szczotki węglowe silnika (mniej niż 5 mm długości), szczotki o spalonej powierzchni lub porysowane należy natychmiast wymienić. Obie szczotki należy wymieniać jednocześnie.

1. Odkręcić osłony szczotek (2) (**obr. H.)
2. Wyjmij zużyte szczotki.
3. Usuń pył węglowy sprężonym powietrzem.
4. Załóż nowe szczotki węglowe (szczotki muszą się swobodnie poruszać w uchwytych).
5. Załóż osłony szczotek (2).

Po wymianie szczotek węglowych szlifarkę należy pozostawić w biegu jałowym w celu dopasowania części roboczej szczotek do kolektora silnika.

Szczotki węglowe wymieniać wyłącznie przez wykwalifikowanego specjalistę; używać wyłącznie oryginalnych części zamiennych.

OCHRONA ŚRODOWISKA

W trosce o przyrodę, elektronarzędzia, osprzęt i opakowania należy oddać do powtórnego przetworzenia zgodnego z obowiązującymi przepisami w zakresie ochrony środowiska.

Tylko państwa UE:

Zgodnie z europejską dyrektywą 2012/19/UE w sprawie zużytego sprzętu elektrycznego i elektronicznego oraz jej implementacją w prawodawstwie krajowym, uszkodzony lub zużyty sprzęt elektryczny należy segregować i poddawać odzyskowi surowców wtórnych zgodnie z przepisami o ochronie środowiska.

W przypadku nieprawidłowej utylizacji zużyty sprzęt elektryczny i elektroniczny może mieć szkodliwe skutki dla środowiska i zdrowia ludzkiego, wynikające z potencjalnej obecności substancji niebezpiecznych.

BG|БЪЛГАРСКИ
ЛЕНТОВА ШЛАЙФМАШИНА
PBS1400, PBS1600

РЪКОВОДСТВО ЗА ЕКСПЛОАТАЦИЯ**ТЕХНИЧЕСКИ ХАРАКТЕРИСТИКИ**

Модел	PBS1400	PBS1600
Номинално напрежение (V AC)	220-240	
Честота (Hz)	50	
Номинална мощност (W)	800	1010
Размер на шlif. лент (мм)	76x457	76x533
Скорост на лентата (м/мин)	120-260	120-380
Регулиране на скоростта	•	•
Общите стойности на вибрациите и несигурността K са определени съгласно EN 62841-2-4:		
Ниво на вибрация (m/s ²) Грешка K (m/s ²)	a _h =4,49 K=1,5	a _h =5,1 K=1,5
Стойностите на шумовите емисии са определени съгласно EN 62841-2-4:		
Ниво на звуково налягане (дБ(A)) Ниво на звукова мощност (дБ(A)) Грешка K (дБ(A))	L _p A=85 L _W A=96 K=3	L _p A=90 L _W A=101 K=3
Клас на електрозащита	II	
Категория на защита	IP20	
Тегло ЕРТА, кг	3,3	3,5

Описание на частите (*Рис. 1, 1.1, 1.2)*

- | | |
|-------------------------------------|--|
| 1. Спомагателна дръжка | 9. Блокировка на бутон за включване |
| 2. Капак на въглеродната четка | 10. Водеща ролка |
| 3. Изход за монтаж на праховловител | 11. Лост на механизма на опъване на шlifовъчната лента |
| 4. Капак на задвижващия ремък | 12. Вентилационни отвори |
| 5. Регулатор на шlifовъчната лента | 13. Лост за блокировка на спомагателната дръжка |
| 6. Шlifовъчна лента | 14. Капак за шlifовъчната лента |
| 7. Задната дръжка | |
| 8. Бутон за включване | |

Външният вид на закупения електроинструмент може леко да се различава от показвания на рисунките.

⚠ ПРЕДУПРЕЖДЕНИЕ! Прочетете всички предупреждения за безопасност инструкции, илюстрации и спецификации, предоставени с този **електрически инструмент**. Неспазването на инструкциите и предупрежденията може да доведе до електрически удар, пожар и/или сериозни наранявания.

Съхранявайте всички предупреждения и инструкции за бъдещи справки.

Терминът „електрически инструменти“, използван в предупрежденията за безопасност, се отнася до електро захранвани (с кабел) от мрежата, или захранвани на батерии (безжични) електрически инструменти.

ПРЕДУПРЕЖДЕНИЯ ЗА БЕЗОПАСНОСТ ПРИ РАБОТА С ЛЕНТОВА ШЛАЙФАШИНА



Винаги носете защитни очила



Използвайте маска за лице



Носете защита за слуха

- ♦ Дръжте електроинструмента за изолираните повърхности за хващане, защото повърхността може да влезе в контакт със собствения си кабел. При контакт с проводник под напрежение е възможно напрежението да се предаде по металните детайли на електроинструмента и това да предизвика токов удар.
- ♦ Шлифовъчната машина може да се използва само за шлайфане.
- ♦ Шлифовъчната машина не е проектирана за стационарна употреба.
- ♦ Вдишването на прах в резултат на работа с електроинструмента е опасно за здравето. В случая имаме предвид изпаряването на бои и лакове, съдържащи олово, прах от някои видове дървесина (например дъб), както и метален прах. Затова трябва да работите с оборудване за събиране на прах.
- ♦ Не шлайфайте азбест съдържащи материали с машината.
- ♦ Препоръчва се обработваният материал да се фиксира здраво по време на работа, например, в менгеме.
- ♦ Използвайте шлифовъчни ленти с препоръчаните от производителя размери.
- ♦ Когато сменяте шлифовъчната лента, изключете машината от мрежата, като извадите щепсела.
- ♦ По време на работа дръжте и местете машината уверено с двете си ръце.
- ♦ Следвайте инструкциите в общите изисквания за безопасност, когато работите с ръчни електрически инструменти.

ВНИМАНИЕ

Инструментът е предназначен за ползване в помещения.

Въпреки безопасния дизайн, предприетите защитни мерки и използването на защитно оборудване, винаги съществува някакъв остатъчен риск от телесни наранявания по време на работа.

КОНСТРУКЦИЯ И ПРИЛОЖЕНИЕ

Шлифовъчната машина е електроинструмент, задвижван от еднофазен колекторен двигател. Шлайфмашината не изисква защитно заземяване (клас на изолация II).

Шлифовъчната машина е предназначена за довършителни работи: шлайфане на дървени изделия, полиране на дървени и метални повърхности, покрити с боя и лак, премахване на следи от корозия и стара боя, довършителни работи по бетонни повърхности и др. Обхватът на инструмента е строителството, ремонта, дърводелството, както и всички ръчни работи, извършвани от любители майстори. Забранено е използването на електроинструмента за други цели.

ПОДГОТОВКА ЗА РАБОТА

Премахване на прах

За да поддържа обработваемата повърхността чиста, машината за шлайфане е снабдена с прахоуловител. Прахоуловителят се прикрепя към изхода (3) (**рис. А).

Прахоуловителят трябва да се изпразва редовно, това ще гарантира ефективната работа на машината. Препоръчва се да изпразвате контейнера за прах, когато е наполовина пълен.

1. Свържете прахоуловителя към изхода (3).
2. Проверете дали прахоуловителят е здраво закрепен, като леко го опънете.

3. Премахването на прахоуловителя се извършва в обратен ред на мон-тажа му.

Смяна на шлифовъчната лента

Когато започнете да монтирате шлифовъчната лента, уверете се, че бутонът за захранване на електроинструмента е в положение „изключено“ и захранваният кабел е изключен.

1. Преместете лоста на механизма за опъване на шлифовъчната лента до край (11) в посоката, обозначена от стрелката (**рис. В).
2. Поставете шлифовъчната лента върху ролките (**рис. В)
3. Върнете лоста на механизма за опъване на шлифовъчната лента (11) в първоначалното му положение (**рис. D).
4. Уверете се, че посоката, обозначена със стрелката на вътрешната по-върхна на шлифовъчната лента съответства на посоката, посочена със стрелката върху корпуса на шлифовъчната машина.

Спомагателна дръжка

Спомагателната дръжка (1) помага за безопасното задържане и задвижване на машината по време на работа. Спомагателната дръжка може да се фиксира в избраното положение, в зависимост от извършената работа.

1. Издърпайте лоста за фиксиране на спомагателната дръжка (13).
2. Поставете помощната дръжка (1) в избраното положение (**рис. J).
3. Натиснете лоста за фиксиране на спомагателната дръжка (13).

РАБОТА / НАСТРОЙКА

Включване/изключване

Преди да свържете шлифовъчната машина към електрическата мрежа, уверете се, че мрежовото напрежение съответства на номиналното напрежение, посочено на панела на електроинструмента, и че бутонът за захранване е в положение „изключено“.

Преди да включите машината, вземете инструмента с две ръце. Инструментът може да бъде включен само ако не докосва материала, предназначен за обработка.

Включване - натиснете бутона за захранване (8) и го задръжте в положение включено.

Изключване - освободете бутона за захранване (8).

Фиксатор на бутона за захранване (при дълго ползване на машината)

Включване:

1. Натиснете бутона за захранване (8) и го задръжте в положение включено.
2. Натиснете бутона за фиксиране (9) (**рис. E).
3. Освободете бутона за захранване (8).

Изключване:

1. Натиснете и освободете бутона за захранване (8).

Регулиране на позицията на шлифовъчната лента (регулиране на паралелността на осите на ролките)

1. Включете машината.
2. Докато шлифовъчната лента се движи, завъртете регулатора (5) (**рис. F), така че шлифовъчната лента да се движи точно и да не се измества на една страна (**рис. G).

Ако шлифовъчната лента постепенно се мести на една страна (което показва, че осите на водещите ролки не са успоредни), това бързо ще повреди инструмента.

Когато работите с шлифовъчната машина, опитайте се да гарантирате, че шлифовъчната лента е успоредна на повърхността на обработвания материал. Уверено държейки инструмента за предната (1) и задната дръжка (7), трябва равномерно да движите шлифовъчната машина напред и назад.

Не натискайте машината с прекомерна сила. Натискайте равномерно в зоната, където шлифовъчната лента и детайла са в контакт. Прекомерното налягане върху шлифовъчната машина ще доведе до неестествен спад в скоростта на движение на шлифовъчната лента, прекомерно прегряване на двигателя, повреда на обработения материал и елементи на инструмента. Препоръчва се периодично да се правят почивки.

Капак на шлифовъчната лента

Подвижният капак на шлифовъчната лента (14) в повдигнато състояние позволява да се шлайфа с предната горна част на шлифовъчната лента, което значително улеснява работата на труднодостъпни ме-

ста (**рис. К).

ТЕХНИЧЕСКО ОБСЛУЖВАНЕ И ГРИЖИ

Преди да продължите с каквито и да е действия, свързани със сглобяването, настройката, ремонта или поддръжката, не забравяйте да изключите захранващия кабел на електроинструмента от мрежата.

- ♦ Поддържайте машината и нейните вентилационни отвори чисти.
- ♦ Използвайте четка за отстраняване на прах.
- ♦ Почиствайте редовно, всеки път след приключване на работата.
- ♦ Не използвайте абразивни продукти / предмети за почистване на машината.
- ♦ Почиствайте корпуса на инструмента с мека кърпа.
- ♦ Не използвайте бензин, разределител или почистващи препарати за почистване, които могат да повредят пластмасовите елементи на машината.
- ♦ След приключване на работата изпразнете контейнера за прах, изплакнете го с топла сапунена вода и го изсушете добре.

Смяна на задвижващия ремък

В случай на износване на задвижващия ремък или неизправна работа на шлифовъчната машина, е необходима замяна на задвижващия ремък.

1. С помощта на отвертка извлекете болта, закрепващ капака на задвижващия ремък (4) и отстранете капака.
2. Извадете задвижващия ремък от задвижващите коелета, като завъртате коелетата ръчно.
3. Инсталирайте новия задвижващ ремък, както следва:
4. поставете задвижващия ремък на по-голямото задвижващо коелело
5. плъзнете задвижващия ремък върху по-малкото задвижващо коелело.
6. Закрепете капака на задвижващия ремък (4) с фиксиращия болт.
7. Уверете се, че задвижващият ремък е правилно поставен на задвижващите коелета.

Контрол на шлифовъчната лента

Тъй като производителността намалява по време на продължителна работа със същата шлифовъчна лента, тя трябва да бъде сменена веднага щом се забележи нейното прекомерно износване.

Смяна на въглеродните четки

Износените въглеродни четки на двигателя (с дължина по-малко от 5 мм), четките с обгоряла повърхност или драстично трябва да бъдат сменени незабавно. Сменете и двете четки едновременно.

1. Развийте капачетата на четките (2) (**рис. 3.)
2. Извадете износените четки.
3. Премахнете въглеродния прах със състен въздух.
4. Поставете нови въглеродни четки (четките трябва да се движат свободно в държачите).
5. Закрепете капачетата на четките (2).

След подмяна на въглеродните четки, машината трябва да поработи на празен ход, за да се нагласи работната част на четките към колектора на двигателя. Подмяната на въглеродните четки трябва да бъде поверена изключително на квалифициран специалист. Използвайте само оригинални резервни части.

Всички проблеми трябва да бъдат разрешени от оторизирания сервиз на производителя.

ЗАЩИТА НА ОКОЛНАТА СРЕДА

За да се защити околната среда, електроинструментите, аксесоарите и опаковките трябва да се рециклират по екологичен начин. Не извърляйте електроинструментите в битовите отпадъци!

Само за страни от ЕС:

В съответствие с Европейската директива 2012/19/UE относно отпадъците от електрическо и електронно оборудване и съответното национално законодателство, дефектните или излезли от употреба електронно оборудване трябва да се събират за екологично рециклиране.

Отпадъчното електрическо и електронно оборудване може да бъде вредно за околната среда и човешкото здраве, ако бъде изхвърлено неправилно поради възможното наличие на опасни вещества.

RO|ROMÂNĂ
MASINA DE SLEFUIT CU BANDA
PBS1400, PBS1600
INSTRUCȚIUNI DE OPERARE

SPECIFICAȚII TEHNICE

Model	PBS1400	PBS1600
Tensiune nominală (V AC)	220-240	
Frecvență nominală (Hz)	50	
Putere nominală (W)	800	1010
Dimensiunile benzii de șlefuire (mm)	76x457	76x533
Gama de viteză fără sarcină (m/min)	120-260	120-380
Controlul vitezei	•	•
Valorile totale ale vibrațiilor și incertitudinea K determinate conform EN 62841-2-4:		
Nivelul vibrațiilor (m/s ²) Eroare K (m/s ²)	ah=4,49 K=1,5	ah=5,1 K=1,5
Valori ale emisiilor de zgomot determinate conform EN 62841-2-4:		
Nivelul de presiune al sunetului (dB(A)) Nivelul de putere acustică (dB(A)) Eroare K (dB(A))	LpA=85 LwA=96 K=3	LpA=90 LwA=101 K=3
Clasa de protecție	II	
Nivelul de protecție	IP20	
Greutate EPTA, kg	3,3	3,5

Descriere (Des. 1, 1.1, 1.2)*

- | | |
|---|---|
| 1. Mâner auxiliar | 9. Butonul pentru fixarea poziției de lucru |
| 2. Capac perilor de carbon | 10. Rolă de ghidare |
| 3. Uniune de aspirare a prafului | 11. Reglarea de tensionare a curelei de șlefuit |
| 4. Capac curelei de transmisie | 12. Ventilarea aerului |
| 5. Roată pentru reglarea curelei de șlefuit | 13. Pârghie de blocare pentru mâner suplimentar |
| 6. Banda de șlefuit | 14. Capac curelei de șlefuit |
| 7. Mâner principal | |
| 8. Butonul de pomire | |

Pot apărea diferențe între produs și desen.

⚠ AVERTISMENT! Cititi toate avertizările, instrucțiunile, ilustrațiile și specificațiile puse la dispoziție împreună cu această sculă electrică. Nerespectarea avertismentelor și a instrucțiunilor poate avea ca efect producerea de șocuri electrice, incendii și/sau vătămări grave.

Пăstrați toate аvertismentele și toate instrucțiunile, pentru а le puteа consulta pe viitor.

Termenul „sculă electrică”/„mașină electrică” prezent în toate аvertismentele de mai jos се referă а sculа dumneаvоаstră electrică аlimentată а прізă (cu каблу de аlimentare) sau а sculа electrică аlimentată cu асumulаtоri (fără каблу de аlimentare).

MĂSURI DE SECURITATE SPECIFICE MASINA DE SLEFUIT CU BANDA

Purtați întotdeauna ochelari de protecție



Este recomandat să utilizați o mască de protecție împotriva prafului



Purtați protecție auditivă

- ♦ Prinдеți sculа electrică de mânerе isolate, deoarece suprafața de șlefuire аr puteа intrа în contact cu propriul каблу de аlimentare. Тăierea unui conductor "sub tensiune" poate pune sub tensiune

componentele metalice ale sculei electrice și provoca electrocutarea operatorului.

- ◇ Utilizați șlefuitorul cu bandă numai pentru șlefuire.
- ◇ Nu folosiți șlefuitorul cu bandă atunci când este ținut în poziție fixă, prin mutarea materialului prelucrat.
- ◇ Inhalarea materialului, cum ar fi pe bază de plumb, metal sau anumite specii de lemn (de exemplu stejarul), este periculoasă pentru sănătatea dumneavoastră. Prin urmare, este necesar să lucrați întotdeauna cu dispozitivul de aspirare a prafului.
- ◇ Nu folosiți șlefuitorul pentru materiale care conțin azbest.
- ◇ Fixați materialul prelucrat pentru a preveni alunecarea acestuia. Puteți repara materialul de ex. folosind un viciu.
- ◇ Utilizați numai benzi de șlefuit de dimensiunea recomandată.
- ◇ Înainte de a începe să înlocuiți cureaua de șlefuit, deconectați mașina de șlefuit de la sursa de alimentare, scoțând ștecherul cablului de alimentare din priză.
- ◇ În timpul funcționării, mutați mașina de șlefuit când o țineți ferm cu ambele mâini.
- ◇ Urmați întotdeauna instrucțiunile conținute în reglementările generale și detaliate de siguranță pentru utilizarea uneltelor electrice portabile.

⚠ PRUDENTĂ

Acest dispozitiv este conceput pentru a funcționa în interior.

Se presupune că proiectarea este sigură, sunt utilizate măsuri de protecție și sisteme de siguranță suplimentare, cu toate acestea, există întotdeauna un risc mic de răniri operaționale.

⚠ ESTE interzis

Funcționarea aparatului de șlefuit este interzisă

- ◇ În încăperi cu un mediu exploziv, precum și mediu activ, chimic, oxidant sau metalic și a izolației.
- ◇ Sub influența picăturilor și stropilor, pe zone deschise în timpul zăpezii sau a ploii.
- ◇ Încalzul deteriorării ștecherului sau al izolației cablului de alimentare.
- ◇ Cu un întrerupător defect sau o operație fuzzy.
- ◇ Atunci când perile de pe collector fac scântei, care este însoțită de apariția unui foc circular pe suprafața sa.
- ◇ Când există fum sau miros, caracteristic izolării de ardere.
- ◇ Când există un zgomot crescut, bateria sau vibrația.
- ◇ Cu spargere sau crăpare în părțile corpului.
- ◇ Dacă banda de șlefuire este deteriorată.

CONSTRUCȚIE ȘI UTILIZARE

Slefuitorul cu bandă este o unealtă electrică acționată de un motor comutator monofazat. Slefuitorul nu necesita plumb de pamant (clasa de izolare II).

Slefuitorul cu bandă este conceput pentru șlefuirea suprafețelor produselor din lemn, lustruirea suprafețelor din lemn cu strat de lac, lustruirea fină a suprafețelor metalice lăcuite, îndepărtarea ruginii sau a petelor de lac înainte de aplicarea lacului nou, finisarea suprafețelor din beton etc. Domeniul de utilizare acoperă repararea și lucrări de construcții, prelucrarea lemnului și orice lucrare din sfera activităților individuale, de amatori (bricolaje).

Utilizați unealta electrică numai conform instrucțiunilor producătorului.

INSTRUCȚIUNI DE PREGĂTIRE PENTRU MUNCĂ

Durata de funcționare fără probleme depinde în mare măsură de întreținerea corespunzătoare, înlăturarea defectelor la timp, pregătirea atentă pentru muncă, respectarea regulilor de depozitare.

Înainte de a începe, când aparatul este deconectat de la rețea, trebuie de verificat:

- ◇ Conformitatea tensiunii și frecvenței curentului în rețea cu datele mașinii.
- ◇ Fiabilitatea pieselor de fixare și strângerea tuturor îmbinărilor filetate.
- ◇ Cablul de alimentare și fișa electrică de serviciu, integritatea carcasei.
- ◇ Bandă integrată.

După efectuarea tuturor verificărilor de mai sus, prin comutarea șlefuitorului prin rotirea scurtă a acestuia trebuie verificată funcționalitatea sa în gol. În acest caz, mașina de șlefuit trebuie să fie ținută în siguranță de mâini, ca atunci când porniți mașina.

Banda se instalează când aparatul de șlefuit este deconectat de la rețea.

Pentru a înlocui și a instala banda 9 (Desen 1) - trageți pârghia 5 (Desen 1) a blănii reducăți tensiunea din priza din carcasă, puneți banda pe role și, mișcați tensiunea centurii.

⚠ Atenție!

Dirjecția de mișcare a benzii, indicată pe sută din interior ar trebui să coincidă cu direcția săgeții pe corpul mașinii.

Se verifică condiția tehnică generală, inclusiv absența de zgomot, lovituri și vibrații, fum sau mirosul de izolare de ardere.

INSTRUCȚIUNI DE UTILIZARE

- ◇ După instalarea instrumentului de lucru (bandă de șlefuit), puteți începe lucrul. Porniți mașina de șlefuit și ajustați caseta de rulare de pe rol reglarea tensiunii 8 (Desen 1). Banda mobilă nu trebuie să se extindă dincolo de suportul 3 (Desen 1).
- ◇ În timpul funcționării, verificați periodic poziția benzii. Aveți grijă, suportul 3 (Desen 1) este foarte fierbinte. După fiecare 5-10 minute de funcționare continuă, este necesară o pauză de cel puțin 5 minute pentru a permite răcirea instrumentului.
- ◇ Șlefuirea se efectuează printr-o mișcare uniformă a aparatului de lungul centurii. Greutatea reală a mașinii de șlefuit este suficientă pentru șlefuire. Puteți pune mașina de șlefuit pe suprafața de tratat numai după ce banda este complet dispersată, ținând cu ambele mâini.
- ◇ La locul de muncă se formează mult praf. Vă recomandăm să utilizați un strângător de praf. Îndepărtarea calitativă a prafului din zona de lucru este posibilă numai prin curățarea regulată a sacului de praf.
- ◇ După terminarea lucrărilor, este necesar să deconectați mașina de șlefuit din rețea, să o curățați și să colectați praful și să cuplați cablul de alimentare.
- ◇ În timpul depozitării, mașina de șlefuit nu ar trebui să fie expusă la umezeală și activă chimic împotriva metalelor și izolației electrice a mediului.
- ◇ Locul de depozitare nu ar trebui să fie accesibil copiilor.

Extracția prafului

Echipamentul șlefuitorului cu bandă include un sac de praf care ajută la menținerea curată a suprafeței prelucrate. Sacul de praf poate fi instalat pe ieșirea de praf (3) (**des. A).

Goliți sacul de praf în mod regulat, aceasta va asigura funcționarea eficientă a șlefuitorului. Se recomandă să goliți sacul de praf atunci când acesta este pe jumătate plin.

1. Glišați sacul de praf pe orificiul de evacuare a prafului (3) pentru a-l instala.
2. Trageți ușor de sacul de praf pentru a verifica dacă este bine fixat.
3. Dezinstalarea sacului de praf este similară cu instalarea, doar că secvența de acțiuni este inversată.

Instalarea benzii de șlefuire

Înainte de instalarea benzii de șlefuire, asigurați-vă că întrerupătorul este în poziția oprit și că cablul de alimentare este deconectat de la rețeaua electrică.

1. Deplasați maneta de tensiune a benzii de șlefuit (11) la capăt, în direcția indicată de săgeată (**des. B).
2. Puneți cureaua de șlefuire pe role (**des. C).
3. Deplasați maneta de tensiune a benzii de șlefuire (11) în poziția inițială (**des. D).
4. Asigurați-vă că direcția săgeții situate pe suprafața posterioară a hărții de șlefuit coincide cu direcția săgeții situate pe corpul șlefuitorului cu bandă.

Măner suplimentar

Mănerul suplimentar (1) facilitează ținerea în siguranță a șlefuitorului și ghidarea acestuia în timpul șlefuirii. Este posibil să setați mânerul suplimentar într-o poziție confortabilă pentru munca efectuată.

5. Trageți de maneta de blocare pentru mânerul suplimentar (13).
6. Reglați mânerul suplimentar (1) în poziția dorită (**des. J).
7. Apăsăți maneta de blocare pentru mânerul suplimentar (13).

FUNCȚIONARE / SETĂRI

Pornit/oprit

Înainte de a conecta șlefuitorul cu bandă la o rețea de alimentare cu energie electrică, verificați întotdeauna dacă tensiunea de alimentare corespunde tensiunii nominale indicate pe plăcuța de identificare care este fixată pe scula electrică și dacă întrerupătorul este în poziția oprit.

În timpul funcționării, țineți șlefuitorul ferm cu ambele mâini. Porniți șlefuitorul cu bandă numai atunci când acesta este ridicat deasupra

materialului pe care intenționați să îl prelucrați.

Pornirea - apăsați butonul de comutare (8) și mențineți-l în această poziție.

Oprire - eliberați presiunea asupra butonului de comutare (8).

Blocarea comutatorului (funcționare continuă)

Pornit:

1. Apăsați butonul de comutare (8) apăsați și mențineți în această poziție.
2. Apăsați butonul de blocare a comutatorului (9) (**des. E).
3. Eliberați presiunea asupra comutatorului (8).

Oprit:

1. Apăsați și eliberați butonul de comutare (8).

Reglarea poziției benzii de șlefuire (setarea rolor de ghidare în paralel)

1. Poniți mașina de șlefuit.
2. În timpul mișcării benzii de șlefuire, rotiți roata de reglare a benzii de șlefuire (5) (**des. F) astfel încât banda de șlefuire să ruleze fără probleme și să nu se deplaseze în lateral (**des. G).

Dacă lăsați banda de șlefuit să se deplaseze în lateral (ceea ce ar însemna că axele rolor nu sunt paralele), banda se va deteriora în curând.

Atunci când utilizați banda de șlefuit încercați să poziționați suprafața benzii și suprafața materialului prelucrat în paralel. Țineți ferm mânerul suplimentar (1) și mânerul principal (7) și deplasați șlefuitorul înainte și înapoi fără probleme.

Nu apăsați prea tare șlefuitorul cu bandă. Presiunea trebuie să fie moderată și uniformă pe întreaga suprafață de contact a benzii și a materialului prelucrat. Aplicarea unei presiuni prea mari cauzează scăderea nedorită a vitezei benzii, supraîncălzirea motorului, deteriorarea materialului prelucrat și a pieselor șlefuitorului. Faceți pauze periodice în timpul funcționării.

Capacul benzii de șlefuire

Atunci când este ridicat, capacul detașabil al benzii de șlefuire (14) permite prelucrarea cu partea superioară frontală a benzii de șlefuire, ceea ce facilitează operarea în locuri greu accesibile (**des. K).

FUNCȚIONARE ȘI ÎNTREȚINERE

Scoteți șteți fișa cablului de alimentare din priză de rețea înainte de a începe orice activitate legată de instalarea, reglarea, întreținerea sau repararea sculei electrice.

- ♦ Păstrați întotdeauna șlefuitorul și orificiile de ventilație curate.
- ♦ Folosiți peria pentru a îndepărta praful de șlefuire.
- ♦ Curățați șlefuitorul cu bandă în mod optim după fiecare utilizare.
- ♦ Nu utilizați obiecte abrazive pentru curățarea șlefuitorului.
- ♦ Utilizați o cârpă moale pentru curățarea corpului.
- ♦ Pentru curățare nu utilizați niciodată benzină, solventi sau detergenți care ar putea deteriora părțile din plastic ale șlefuitorului.
- ♦ La terminarea lucrului, goliți sacul de praf, spălați-l în apă caldă cu săpun și uscați-l bine.

Înlocuirea curelei de transmisie

Șlefuitorul cu bandă nu va funcționa corect dacă curea de transmisie este uzată. Este necesară înlocuirea curelei.

1. Folosiți o șurubelniță pentru a desuruba șurubul de fixare al capacului curelei de transmisie (4) și scoateți capacul.
2. Îndepărtați curea de transmisie prin rotirea manuală a roților și tragera curelei.
3. Pentru a instala noua curea de transmisie procedați după cum urmează:
4. Puneți curea pe roata de antrenare mai mare,
5. Rotiți roțile pentru a trage curea de transmisie peste roata de transmisie mai mică.
6. Montați capacul curelei de transmisie (4) și strângeți șurubul de fixare.
7. Asigurați-vă că curea de transmisie este așezată corect pe ambele roți de transmisie.

Verificarea benzii de șlefuire

Din cauza pierderii eficienței după o perioadă lungă de timp de utilizare a aceleiași benzii de șlefuire, înlocuiți banda imediat ce observați că este excesiv de uzată.

Înlocuirea periiilor de carbon

Înlocuiți imediat periiile de carbon ale motorului uzate (mai scurte de 5 mm), arse sau crăpate. Înlocuiți întotdeauna ambele perii deodată.

1. Deșurubați capacele periei (2) (**des. H).
2. Îndepărtați periiile folosite.
3. Îndepărtați orice praf de carbon cu aer comprimat.
4. Introduceți perii de carbon noi (perii trebuie să se mute ușor în suporturile pentru perii).
5. Montați capacele de perii (2).

După înlocuirea periiilor, porniți șlefuitorul fără sarcină și așteptați până când periiile se potriveșc la colectorul motorului. Încredințați înlocuirea periiilor de carbon numai unei persoane calificate. Trebuie utilizate numai piese originale.

Toate defecțiunile trebuie reparate de către un atelier de service autorizat de către producător.

PROTECȚIA MEDIULUI ÎNCONJURĂTOR

 Pentru protejarea mediului înconjurător, unelte electrice, accesoriu și ambalaje ar trebui să fie predate pentru reciclare ecologică. Nu eliminați unelte electrice împreună cu gunoii menajeri!

Numai pentru țările UE:

 în conformitate cu Directiva Europeană 2012/19/EU, despre dispozitivele electrice și electronice utilizate și legislație națională în vigoare, dispozitivele electronice utilizate sau care au ajuns la sfârșitul ciclului lor de viață sunt supuși colectării pentru reciclarea ecologică.

Dacă sunt eliminate în mod necorespunzător, dispozitivele electrice și electronice pot avea un efect dăunător asupra mediului înconjurător și sănătății umane datorită prezenței posibile a substanțelor periculoase în ele.

HU|MAGYAR SZALAGCSISZOLÓ PBS1400, PBS1600 HASZNÁLATI ÚTMUTATÓ

MŰSZAKI ADATOK

Model	PBS1400	PBS1600
Névleges feszültség (V AC)	220-240	
Frekvencia (Hz)	50	
Névleges teljesítmény (W)	800	1010
Csiszolószalag mérete (mm)	76x457	76x533
Szalagbehúzás sebesség (m/perc)	120-260	120-380
Sebességsszabályozás	•	•
Az EN 62841-2-4 szerint meghatározott rezgési összetértek és K bizonytalanság:		
Rezgés erősség (m/s ²) Hiba K (m/s ²)	ah=4,49 K=1,5	ah=5,1 K=1,5
Az EN 62841-2-4 szerint meghatározott zajkibocsátási értékek:		
Hangnyomásszint (dB(A)) Hangteljesítményszint (dB(A)) Hiba K (dB(A))	LpA=85 LwA=96 K=3	LpA=90 LwA=101 K=3
Védelmi osztály	II	
Védelmi kategória	IP20	
Súly EPTA (kg)	3,3	3,5

Az alkatrészek leírása (Kép 1, 1.1, 1.2)*

- | | |
|-----------------------------|---|
| 1. Segédfogantyú | 7. Hátsó fogantyú |
| 2. Szénkefe fedele | 8. Bekapcsológomb |
| 3. Porgyűjtő csatlakozó | 9. Bekapcsológomb fixáló |
| 4. Hajtósíj fedele | 10. Vezetőhenger |
| 5. Csiszolószalag-szabályzó | 11. Ékszíjfestítő kar a csiszolószalaghoz |
| 6. Csiszolószalag | |

12. Szellőzőnyílások 14. Csiszolószalag fedele

13. Kiegészítő fogantyú reteszelő karja

A megvásárolt elektromos szerszám kinézete kissé eltérhet az ábrától.

⚠ FIGYELMEZTETÉS! Olvassa el valamennyi biztonsági tájékoztatót, előírást, illusztrációt és adatot, amelyet az elektromos kéziszerszámmal együtt megkaptott. A figyelmeztetések és utasítások be nem tartása áramütést, tüzet és/vagy súlyos sérülést eredményezhet.

A figyelmeztetéseket és utasításokat tartalmazó útmutatót őrizze meg, hogy a jövőben is a rendelkezésére álljon.

Az alábbi biztonsági előírásokban az „elektromos szerszám”/„szerszámgép” kifejezés mind az elektromos háálzatra csatlakoztatható (normál kivitelűesű), mind a vezeték nélküli (akkumulátoros) szerszámot egyaránt jelöli.

A SZALAGCSISZOLÓ VONATKOZÓ SPECIFIKUS BIZTONSÁGI ELŐÍRÁSOK



Mindig viseljen védőszemüveget



Porvédő maszk használata ajánlott



Használjon hallásvédő eszközöket

- ◊ A gépet a szigetelt markolatnál fogva tartsa meg, mivel a csiszolószalag a saját elektromos vezetékébe vághat. A feszültség alatt álló vezeték károsodása a gép fém részeit feszültség alá helyezheti, és ez elektromos áramütést okozhat.
- ◊ A szalagcsiszoló csak csiszolóshoz használható.
- ◊ A szalagcsiszolót nem helyhez kötött használatra tervezték (hordozható).
- ◊ Az elektromos kéziszerszám által létrehozott por belégzése káros az egészségre. Ebben az esetben ölmot tartalmazó festékes lakkanyagok, bizonyos fafajtákból (például tölgyből) származó por, valamint fémpor elpárolgatását érijük. Ezért porgyűjtő berendezéssel kell dolgoznia.
- ◊ Tilos az eszközzel azbesztet tartalmazó anyagokat megmunkálni.
- ◊ A feldolgozásra kerülő anyagot ajánlatos biztonságosan rögzíteni működés közben, például egy sataban.
- ◊ Használjon ajánlott méretű csiszolószalagokat.
- ◊ A csiszolószalag cseréje előtt válassza le a csiszológépet az elektromos hálózatról, húzza ki a dugót a konnektorból.
- ◊ Munka közben mindkét kezével magabiztosan tartsa és mozgassa a csiszológépet.
- ◊ Tartsa be az általános biztonsági utasításokat, melyek a kézi elektromos szerszámokkal való munkavégzésre vonatkoznak.

⚠ FIGYELEM

Az eszközt beltéri munkákhoz használják.

A biztonságos tervezés, a megtett védőintézkedések és a védőfelszerelések használata ellenére a működés során mindig fennáll némi sérülésveszély.

FELÉPÍTÉS ÉS ALKALMAZÁS

A szalagcsiszoló egyfázisú kollektormotortól hajtott elektromos eszköz. A csiszoló nem igényel földelést (II. Szigetelési osztály).

A szalagcsiszolót fatermékek csiszolásának befejezésére, fa és fém felületek fényezésével történő csiszolására, a korrózió és a régi festések nyomainak eltávolítására, a betonfelületek becsiszolására stb. használják. Az eszköz alkalmazási területe az építési és javítási, ácsmunkák elvégzése, valamint az amatőr kézművesek által végzett minden kézi munka.

Ne használja az elektromos szerszámot más célokra.

A MUNKA ELŐKÉSZÍTÉSE

Por eltávolítása

A kezelt felület tisztán tartása érdekében a szalagcsiszoló porgyűjtővel van felszerelve. A porgyűjtő a csatlakozóhoz (3) van rögzítve (**A kép).

Rendszeresen ürítse ki a portartályt a csiszoló hatékony működésének biztosítása érdekében. Javasoljuk a félig megtelt portartály ürítését.

1. Csatlakoztassa a portartályt a csatlakozóhoz (3).
2. Óvatosan húzva ellenőrizze, hogy a portartály megfelelően van-e

rögzítve.

3. A porgyűjtő szétszerelését a telepítés fordított sorrendjében végezzük.

A csiszolószalag felszerelése

A csiszolószalag felszerelése előtt győződjön meg arról, hogy a kapcsoló kikapcsolt állapotban van, és hogy a tápkábel ki van húzva a hálózatról.

1. Mozgassa a csiszolószalag feszítőkarját (11) a nyíl által mutatott irányba (**B kép).
2. Tegye a csiszolószalagot a görgőkre (**C kép).
3. Mozgassa a csiszolószalag feszítőkart (11) az eredeti helyzetébe (**D kép).
4. Győződjön meg arról, hogy a csiszolópapír hátsó felületén található nyíl iránya megegyezik a szalagcsiszoló testén található nyíl irányával.

Segédfogantyú

A segédfogantyú (1) segíti a csiszoló biztonságos megtartását és vezetését működés közben.

A segédfogantyú az elvégzett munkától függően egy kiválasztott helyzetbe rögzíthető.

1. Húzza meg a kiegészítő fogantyú reteszelő karját (13).
2. Helyezze a kiegészítő fogantyút (1) a kiválasztott helyzetbe (**J kép).
3. Nyomja le a segédfogantyú reteszelő karját (13).

MŰKÖDÉS / BEÁLLÍTÁS

Be/ki kapcsolás

Mielőtt a csiszolót csatlakoztatja a hálózatra, ellenőrizze, hogy a hálózati feszültség megfelelő-e az elektromos kéziszerszám adattábláján szereplő feszültségnek, és a főkapcsoló kikapcsolt állapotban van.

A csiszoló bekapcsolása előtt mindkét kezével fogja meg a szerszámot. A szerszám csak akkor kapcsolható be, ha nem érinti a megmunkálandó felületet.

Bekapcsolás - nyomja meg a bekapcsológombot (8) és tartsa bekapcsolt állapotban.

Kikapcsolás - engedje fel a bekapcsológombot (8).

Bekapcsológomb zár (hosszú távú munkavégzés)

Bekapcsolni:

1. Nyomja meg a bekapcsológombot (8), és tartsa bekapcsolt állapotban.
2. Nyomja meg a kioldógombot (9) (**E kép).
3. Engedje el a bekapcsológombot (8).

Leállítás:

1. Nyomja meg és engedje fel a bekapcsológombot (8).

A csiszolószalag helyzetének szabályozása (a vezetó görgők párhuzamos tengelyének beállítására)

1. Kapcsolja be a csiszolót.
2. Amíg a csiszolószalag mozog, forgassa el az állítót (5) (**F kép) úgy, hogy a csiszolószalag függőlegesen haladjon és ne csúszson oldalra (**G kép).

Ha a csiszolószalag fokozatosan az egyik oldalra csúszik (jelezzve, hogy a szabadonfutó hengerek tengelyei nem párhuzamosak), az gyorsan megromlítja a szerszámot.

Amikor a csiszolóval dolgozik, próbálja meg a csiszolószalagot párhuzamosan tartani a feldolgozott anyag felületével. A szerszámot erősen tartva az előlő (1) és a hátsó fogantyúknál (7), egyenesltes mozdulatokkal mozgassa előre és hátra a csiszolót.

Ne nyomja túl nagy erővel a csiszolót. Mérsékelt nyomjon egyenletesen arra a területre, ahol a csiszolószalag megérinti a feldolgozandó anyagot. A csiszológépre nehezedő túlzott nyomás a csiszolószalag sebességének természetellenes csökkenését, a motor túlmelegedését, a feldolgozott anyag és a szerszámlemek károsodását idézi elő. Ajánlott időszakos szüneteket tartani a munkában.

A csiszolószalag védőtokja

Az elfordítható csiszolószalag-védőtokot (14) felemelve lehetővé teszi a csiszolást a csiszolószalag felső részével, ami nagyban megkönnyíti a munkát nehezen elérhető helyeken (**K kép).

KARBANTARTÁS / ÁPOLÁS

Minden szerelési, beállítási, javítási vagy karbantartási munka során mindig húzza ki az elektromos szerszámot a konnektorból.

- ◊ Tartsa tisztán a csiszolót és annak szellőzőnyílásait.
- ◊ Kéfével távolítsa el a port.

PRO-CRAFT

- ♦ A tisztítást szisztematikusan végezze, minden alkalommal, miután a munka befejeződött.
- ♦ A csiszoló tisztításához ne használjon súrolószert / tárgyat.
- ♦ Tisztítsa meg a szerszám felületét puha ruhával.
- ♦ Ne használjon benzint, hígítót vagy tisztítószert tisztításhoz, amelyek károsíthatják a csiszoló műanyag részeit.
- ♦ A munka befejezése után ürítse ki a portartályt, öblítse le meleg szappanos vízzel és alaposan szárítsa meg.

A hajtósíj cseréje

Ha a hajtósíj elhasználódott vagy a csiszoló meghibásodott, akkor a hajtósíjokat ki kell cserélni.

1. Csavarhúzóval távolítsa el a hajtósíj fedelét (4) rögzítő csavart, és távolítsa el a fedelet.
2. A kerekeket kézzel forgatva távolítsa el a hajtósíjait a meghajtó kerekekről.
3. Helyezzen be új hajtósíjait az alábbiak szerint:
4. tegye a hajtósíjait a nagyobb hajtókerekre
5. tegye a hajtósíjait a kisebb hajtókerekre
6. Rögzítse a hajtósíj védőburkolatot (4) a rögzítőcsavarral.
7. Ellenőrizze, hogy a hajtósíj megfelelően van-e elhelyezve a meghajtó kerekeken.

Csiszolászalag ellenőrzése

Mivel a teljesítmény ugyanazon csiszolászalaggal történő hosszabb használat során csökken, a szalagot ki kell cserélni, amint a túlzott kopás észlelhető.

Szénkefék cseréje

A motor elhasználódott szénkeféit (5 mm-nél rövidebbek), az égett felületű vagy káros keféket azonnal ki kell cserélni. Mindkét keféet egyidejűleg kell cserélni.

1. Csavarja le a kefefedőket (2) (**H lép)
2. Távolítsa el az elhasználódott keféket.
3. Távolítsa el a szénport sűrített levegővel.
4. Helyezzen be új szénkeféket (a keféknek szabadon mozogniuk kell a kefetartókban).
5. Rögzítse a kefefedőket (2).

A szénkefék cseréje után hagyja üresjáratban a csiszolót, hogy a kefék működő része illeszkedjen a motor elosztójához. A szénkeféket kizárólag képzett szakemberrel cseréltesse ki; csak eredeti pótalkatrészeket használjon.

Minden hibát a gyártó hivatalos szervizének kell orvosolnia.

KÖRNYEZETVÉDELME

A környezet védelme érdekében az elektromos szerszámokat, a tartozékokat és a csomagolást környezetbarát módon kell újrahasznosítani. Ne dobja az elektromos szerszámokat a háztartási hulladékokkal együtt!

Csak EU tagállamok számára:

Az elektromos és elektronikus berendezések hulladékairól szóló 2012/19/EU európai irányelvnek és a vonatkozó nemzeti jogszabályoknak megfelelően, a hibás vagy elhasznált elektronikus berendezéseket össze kell gyűjteni környezetbarát újrahasznosítás céljából.

A nem megfelelő ártalmatlanítás esetén az elhasznált elektromos és elektronikus berendezések káros hatással lehetnek a környezetre és az emberi egészségre, mivel veszélyes anyagokat tartalmazhatnak.

RU | РУССКИЙ ЛЕНТОЧНАЯ ШЛИФМАШИНА PBS1400, PBS1600 ИНСТРУКЦИЯ

ТЕХНИЧЕСКИЕ ХАРАКТЕРИСТИКИ

Модель	PBS1400	PBS1600
Номинальное напряжение (В постоянного тока)	220-240	

Частота (Гц)	50	
Номинальная мощность (Вт)	800	1010
Размер шлифовальной ленты (мм)	76x457	76x533
Скорость протяжки ленты (м/мин)	120-260	120-380
Регулировка оборотов	•	•
Суммарные значения вибрации и неопределенность K, определенные в соответствии с EN 62841-2-4:		
Уровень вибрации (м/с ²) Погрешность K (м/с ²)	ah=4,49 K=1,5	ah=5,1 K=1,5
Значения уровня шума определены в соответствии с EN 62841-2-4:		
Уровень звукового давления (дБ(A)) Уровень звуковой мощности (дБ(A)) Погрешность K (дБ(A))	LpA=85 LwA=96 K=3	LpA=90 LwA=101 K=3
Класс защиты	II	
Категория защиты	IP20	
Вес EPTA, кг	3,3	3,5

Описание частей (*Рис. 1, 1.1, 1.2)*

1. Вспомогательная рукоятка
2. Крышка угольной щетки
3. Штуцер пылесборника
4. Кожух приводного ремня
5. Регулятор шлифовальной ленты
6. Шлифовальная лента
7. Задняя рукоятка
8. Кнопка включения
9. Фиксатор кнопки включения
10. Направляющий ролик
11. Рычаг механизма натяжения шлифовальной ленты
12. Вентиляционные отверстия
13. Рычаг блокировки вспомогательной рукоятки
14. Кожух шлифовальной ленты

Внешний вид приобретенного электронного инструмента может незначительно отличаться от изображенного на рисунке.

⚠ ОСТОРОЖНО! Ознакомьтесь со всеми предупреждениями по безопасности, указаниями, иллюстрациями и техническими характеристиками, предоставленными вместе с данной электрической машиной. Невыполнение всех приведенных ниже указаний может привести к поражению электрическим током и (или) к тяжелому телесному повреждению.

Сохраните все предупреждения и инструкции для справки.

Термин «электрическая машина» или «электронный инструмент» в этих предупреждениях относится к вашей работающей от сети электрической машине или к аккумуляторной (беспроводной) электрической машине.

УКАЗАНИЯ ПО ТЕХНИКЕ БЕЗОПАСНОСТИ ДЛЯ ЛЕНТОЧНЫХ ШЛИФМАШИН



Всегда носите защитные очки



Рекомендуется использовать пылезащитную маску



Используйте средства защиты слуха

- ♦ Держите инструмент только за изолированные поверхности, так как абразивная лента может прийти в соприкосновение с сетевым кабелем инструмента. Повреждение токопроводящей части инструмента и стать причиной удара током.
- ♦ Ленточную шлифовальную машину можно использовать исключительно для шлифования.
- ♦ Ленточная шлифовальная машина не предназначена для стационарной работы.
- ♦ Вдыхание пыли, образующейся в результате работы с электроинструментом, опасно для здоровья. В данном случае имеются в виду испарения лакокрасочных материалов, содержащих свинец, пыль некоторых сортов древесины (например, дуба), а

также металлическая пыль. Поэтому следует работать с пылеулавливающим оборудованием.

- ♦ Запрещается обрабатывать шлифовальной машиной материалы, содержащие асбест.
- ♦ Обрабатываемый материал рекомендуется надежно закрепить во время работы, например, в тисках.
- ♦ Использовать шлифовальные ленты рекомендуемых размеров.
- ♦ Приступая к замене шлифовальной ленты, необходимо отключить шлифовальную машину от сети, вынимая вилку из розетки.
- ♦ Во время работы держать и перемещать шлифовальную машину уверенно, обеими руками.
- ♦ Соблюдать указания, содержащиеся в общих требованиях безопасности при работе с ручным электроинструментом.

⚠ ВНИМАНИЕ

Инструмент служит для работы внутри помещения.

Несмотря на безопасную конструкцию, предпринятые защитные меры и использование средств защиты, всегда существует некоторый остаточный риск получения травмы во время работы.

КОНСТРУКЦИЯ И ПРИМЕНЕНИЕ

Ленточная шлифовальная машина - это электроинструмент, приводимый в движение однофазным коллекторным двигателем. Шлифовальная машина не требует защитного заземления (II класс изоляции).

Ленточная шлифовальная машина предназначена для отделочного шлифования изделий из древесины, полирования деревянных и металлических поверхностей с лакокрасочным покрытием, удаления следов коррозии и старых лакокрасочных покрытий, отделки бетонных поверхностей и т.п. Сфера применения инструмента - выполнение строительно-ремонтных, столярных работ, а также всех ручных работ, выполняемых мастерами-любителями.

Запрещается применять электроинструмент не по назначению.

ПОДГОТОВКА К РАБОТЕ

Удаление пыли

Для сохранения обрабатываемой поверхности в чистоте, ленточная шлифовальная машина оснащена пылесборником. Пылесборник крепится к штуцеру (3) (**рис. А).

Следует регулярно опорожнять пылесборник, это обеспечит эффективную работу шлифовальной машины. Рекомендуется опорожнять наполненный пылесборник.

1. Подсоединить пылесборник к штуцеру (3).
2. Проверить надежное крепление пылесборника, слегка потягивая за него.
3. Демонтаж пылесборника осуществляется в последовательности, обратной его монтажу.

Замена шлифовальной ленты

Приступая к замене шлифовальной ленты убедиться, что кнопка включения электроинструмента находится в положении «выключено», а шнур питания отключен от сети.

1. Переместить рычаг механизма натяжения шлифовальной ленты до упора (11) в направлении, указанном стрелкой (**рис. В).
2. Надеть шлифовальную ленту на ролики (**рис. С).
3. Вернуть рычаг механизма натяжения шлифовальной ленты (11) в исходное положение (**рис. D).
4. Обратить внимание на то, чтобы направление, указываемое стрелкой на внутренней поверхности шлифовальной ленты, соответствовало направлению, указываемому стрелкой на корпусе шлифовальной машины.

Вспомогательная рукоятка

Вспомогательная рукоятка (1) помогает безопасно держать и вести шлифовальную машину во время работы.

Вспомогательную рукоятку можно зафиксировать в выбранном положении, в зависимости от выполняемой работы.

1. Потяните за рычаг блокировки вспомогательной рукоятки (13).
2. Установите вспомогательную рукоятку (1) в выбранном положении (**рис. J).
3. Нажмите на рычаг блокировки вспомогательной рукоятки (13).

РАБОТА / НАСТРОЙКА

Включение/выключение

Перед подключением шлифовальной машины к сети убедиться, что напряжение сети соответствует номинальному напряжению, указанному на щитке электроинструмента, а кнопка включения находится в положении «выключено».

Перед включением шлифовальной машины взять инструмент обеими руками. Инструмент можно включить только в случае, если он не прикасается к предназначенному для обработки материалу.

Включение - нажать кнопку включения (8) и удерживать во включенном положении.

Выключение - отпустить кнопку включения (8).

Фиксатор кнопки включения (длительная работа)

Включение:

1. Нажать кнопку включения (8) и удерживать во включенном положении.
2. Нажать кнопку фиксатора (9) (**рис. E).
3. Отпустить кнопку включения (8).

Выключение:

1. Нажать и отпустить кнопку включения (8).

Регулировка положения шлифовальной ленты (регулировка параллельности оси направляющих роликов)

1. Включить шлифовальную машину.
2. Во время движения шлифовальной ленты поворачивать регулятор (5) (**рис. F) так, чтобы шлифовальная лента двигалась ровно и не съезжала набок (**рис. G).

Если шлифовальная лента будет постепенно съезжать набок (что свидетельствует о том, что оси направляющих роликов не параллельны), это приведет к быстрому повреждению инструмента.

Работая со шлифовальной машиной, стараться, чтобы шлифовальная лента была параллельна поверхности обрабатываемого материала. Уверенно держа инструмент за переднюю (1) и заднюю рукоятку (7), следует равномерными движениями перемещать шлифовальную машину вперед и назад.

Запрещается нажимать на шлифовальную машину с чрезмерной силой. Нажимать в месте соприкосновения шлифовальной ленты с обрабатываемым материалом с умеренной силой, равномерно. Чрезмерный нажим на шлифовальную машину вызовет неестественное падение скорости перемещения шлифовальной ленты, чрезмерный перегрев двигателя, повреждение обрабатываемого материала и элементов инструмента. Рекомендуется периодически делать перерывы в работе.

Кожух шлифовальной ленты

Откидной кожух шлифовальной ленты (14) в поднятом состоянии дает возможность шлифования передней верхней частью шлифовальной ленты, что значительно облегчает работу в труднодоступных местах (**рис. K).

ТЕХНИЧЕСКОЕ ОБСЛУЖИВАНИЕ И УХОД

Приступая к каким-либо действиям, связанным со сборкой, регулировкой, ремонтом или обслуживанием, следует обязательно вынуть вилку шнура питания электроинструмента из розетки.

- ♦ Шлифовальную машину и ее вентиляционные отверстия содержать в чистоте.
- ♦ Для удаления пыли использовать щетку.
- ♦ Чистку проводить систематически, каждый раз после завершения работы.
- ♦ Запрещается использовать какие-либо абразивные средства/предметы для чистки шлифовальной машины.
- ♦ Корпус инструмента чистить мягкой тряпочкой.
- ♦ Запрещается применять для чистки бензин, растворитель либо детергенты, которые могут повредить пластмассовые элементы шлифовальной машины.
- ♦ После завершения работы опорожнить пылесборник, промыть теплой мыльной водой и тщательно высушить.

Замена приводного ремня

В случае износа приводного ремня либо неправильной работы шлифовальной машины, требуется замена приводного ремня.

1. С помощью отвертки вынуть болт, крепящий кожух приводного ремня (4) и снять кожух.
2. Снять приводной ремень с ведущих колес, поворачивая колеса вручную.

- Установку нового приводного ремня виконати наступним чином:
- надіти приводний ремень на ведуче колесо більшого розміра
- надіти приводний ремень на ведуче колесо меншого розміра.
- Зафіксувати кінці приводного ремня (4) за допомогою кріпильних болтів.
- Упевнитися, що приводний ремень правильно розташований на ведучих колесах.

Контроль шліфувальної ленти

Так як в час довгої роботи однієї і тієї ж шліфувальної ленти продуктивність зменшується, ленту необхідно замінювати негайно, як тільки буде помічено її надмірний знос.

Зміна угольних щеток

Зношені угольні щетки двигача (довжина менше 5 мм), щетки з обгорілою поверхнею або царапинами слід замінити негайно. Замінити слід обидві щетки одночасно.

- Відкрутити кришки щеток (2) (**рис. Н.)
- Вийняти зношені щетки.
- Видалити угольну пилу стиснутим повітрям.
- Вставити нові угольні щетки (щетки повинні вільно переміщатися в щеткодержателях).
- Зафіксувати кришки щеток (2).

Після заміни угольних щеток слід дати шліфувальній машині поробити на холостому ходу для підгонки робочої частини щеток до колектора двигача. Заміну угольних щеток поручати виключно кваліфікованому спеціалісту; використовувати тільки оригінальні запасні частини.

Всі неполадки повинні усуватися уповноваженою сервісною службою виробника.

ЗАЩИТА ОКРУЖАЮЩЕЙ СРЕДЫ



Забігаючи про природу, електродвигачі, належності та упакування потрібно здавати на екологічно чисту переробку. Не викидайте електродвигачі в побутові відходи!

Тільки для країн ЄС:



Відповідно до європейської директиви 2012/19/EU об використаних електричних та електронних пристроях і відповідному національному законодавству, дефектні або відслуживші свій термін акумуляторні батареї та електронні пристрої підлягають збору з метою їх подальшої екологічно безпечної переробки.

При неправильній утилізації використані електричні та електронні пристрої можуть мати шкідливі впливи на навколишнє середовище та здоров'я людини з-за наявності в них небезпечних речовин.

UA|УКРАЇНЬСЬКА СТРІЧКОВА ШЛІФМАШИНА PBS1400, PBS1600 ІНСТРУКЦІЯ

ТЕХНІЧНІ ХАРАКТЕРИСТИКИ

Модель	PBS1400	PBS1600
Номинальна напруга (В постійного струму)	220-240	
Частота (Гц)	50	
Номинальна потужність (Вт)	800	1010
Розмір шліфувальної стрічки (мм)	76x457	76x533
Швидкість протягання стрічки (м/хв)	120-260	120-380
Регулювання обертів	•	•
Сумарні значення вібрації та невизначеність К, визначені відповідно до EN 62841-2-4:		

Рівень вібрації (м/с ²) Похибка К (м/с ²)	ah=4,49 K=1,5	ah=5,1 K=1,5
Значення рівня шуму визначені відповідно до EN 62841-2-4:		
Рівень звукового тиску (дБ(A)) Рівень звукової потужності (дБ(A)) Похибка К (дБ(A))	LpA=85 LwA=96 K=3	LpA=90 LwA=101 K=3
Клас захисту	II	
Категорія захисту	IP20	
Вага ЕРТА, кг	3,3	3,5

Опис частин (Мал. 1, 1.1, 1.2)*

- | | |
|-----------------------------------|--|
| 1. Допоміжна рукоятка | 9. Фіксатор кнопки включення |
| 2. Кришка вугільної щітки | 10. Напрямний ролик |
| 3. Щуцер пиломірильника | 11. Важіль механізму натягу шліфувальної стрічки |
| 4. Кожух приводного ремня | 12. Вентиляційні отвори |
| 5. Регулятор шліфувальної стрічки | 13. Важіль блокування допоміжної рукоятки |
| 6. Шліфувальна стрічка | 14. Кожух шліфувальної стрічки |
| 7. Задня рукоятка | |
| 8. Кнопка включення | |

Зовнішній вигляд придбаного електродвигача може незначно відрізнятися від зображеного на малюнку.

⚠ ПОПЕРЕДЖЕННЯ! Прочитайте всі вказівки з техніки безпеки, інструкції, ілюстрації та специфікації, надані з цим електродвигачем. Невиконання усіх поданих нижче інструкцій може призвести до ураження електричним струмом, пожежі та/або серйозної травми. Збережіть всі інструкції і вказівки для майбутнього використання.

Термін «електродвигач» та «ручна машина» в цих застереженнях відноситься до вашого електродвигача, що працює від мережі (з електрокабелем) або від акумуляторної батареї (без електрокабелю).

ВКАЗІВКИ З ТЕХНІКИ БЕЗПЕКИ ДЛЯ СТРІЧКОВИХ ШЛІФМАШИН



Завжди надягайте захисні окуляри



Рекомендується використовувати пиломірильну маску



Надягайте захисні навушники

- Тримайте пристрій за ізолювані поверхні рукояток, оскільки шліфувальна стрічка може задіти власний мереживний кабель. Пошкодження електропроводки під напругою може призвести до передачі напруги також на металеві частини пристрою та спричинити ураження електричним струмом.
- Стрічкову шліфувальну машину можна використовувати виключно для шліфування.
- Стрічкова шліфувальна машина не призначена для стаціонарної роботи.
- Вдихання пилу, що утворюється в результаті роботи з електродвигачем, небезпечно для здоров'я. В даному випадку маються на увазі випаровування лакофарбових матеріалів, що містять свинець, пил деяких сортів деревини (наприклад, дуба), а також металевий пил. Тому слід працювати з пиловловлювальним обладнанням.
- Забороняється обробляти шліфувальною машиною матеріали, що містять азбест.
- Оброблюваний матеріал рекомендується надійно закріплювати під час роботи, наприклад, в лещатах.
- Використовувати шліфувальні стрічки рекомендованих розмірів.
- Під час заміни шліфувальної стрічки, необхідно відімкнути шліфувальну машину від мережі, виймаючи вилку з розетки.
- Під час роботи тримати і переміщати шліфувальну машину вправно, обома руками.

- ♦ Дотримуватися вказівок, що містяться в загальних вимогах безпеки при роботі з ручним електроінструментом.

⚠ УВАГА

Інструмент служить для роботи всередині приміщення.

Неважливою на безпечну конструкцію, вжиті захисні заходи і використання засобів захисту, завжди існує деякий залишковий ризик отримання травми під час роботи.

КОНСТРУКЦІЯ І ЗАСТОСУВАННЯ

Стрічкова шліфувальна машина - це електроінструмент, що приводиться в рух однофазним колекторним двигуном. Шліфувальна машина не вимагає захисного заземлення (II клас ізоляції).

Стрічкова шліфувальна машина призначена для оздоблювального шліфування виробів з деревини, полірування дерев'яних і металевих поверхень з лакофарбованим покриттям, видалення слідів корозії і старих лакофарбованих покриттів, обробки бетонних поверхонь і т.п. Сфера застосування інструменту - виконання будівельно-ремонтних, столярних робіт, а також всіх ручних робіт, виконуваних майстрами-аматорами.

Забороняється застосовувати електроінструмент не за призначенням.

ПІДГОТОВКА ДО РОБОТИ

Видалення пилу

Для збереження оброблюваної поверхні в чистоті, стрічкова шліфувальна машина оснащена пилозбірником. Пилозбірник прикріплюється до штуцера (3) (**мал. А).

Слід регулярно спорозняти пилозбірник, це забезпечить ефективну роботу шліфувальної машини. Рекомендується випорожнювати наповнену заповнений пилозбірник.

1. Приєднати пилозбірник до штуцера (3).
2. Перевірити надійне кріплення пилозбірника, злегка потягнувши за нього.
3. Демонтаж пилозбірника здійснюється в послідовності, зворотній його монтажу.

Заміна шліфувальної стрічки

Пристаюючи до установки шліфувальної стрічки переконайтеся, що кнопка ввімкнення електроінструменту знаходиться в положенні «ввімкнено», а шнур живлення від'єднаний від мережі.

1. Перемістити важіль механізму натягу шліфувальної стрічки до упору (11) в напрямку, вказаному стрілкою (**мал. В).
2. Одягати шліфувальну стрічку на ролик (**) (мал. С).
3. Повернути важіль механізму натягу шліфувальної стрічки (11) у вихідне положення (**мал. D).
4. Звернути увагу на те, щоб напрямком, що визначається стрілкою на внутрішній поверхні шліфувальної стрічки, відповідав напрямку, що вказується стрілкою на корпусі шліфувальної машини.

Допоміжна рукоятка

Допоміжна рукоятка (1) допомагає безпечно тримати її вести шліфувальну машину під час роботи.

Допоміжну рукоятку можна зафіксувати в обраному положенні, в залежності від виконуваної роботи.

1. Потягнути за важіль блокування допоміжної рукоятки (13).
2. Встановити допоміжну рукоятку (1) в обраному положенні (**мал. J).
3. Натиснути на важіль блокування допоміжної рукоятки (13).

РОБОТА / НАЛАШТУВАННЯ

Увімкнення/вимкнення

Перед підключенням шліфувальної машини до мережі переконайтеся, що напруга мережі відповідає номінальній напрузі, вказаній на щитку електроінструменту, а кнопка ввімкнення знаходиться в положенні «ввімкнено».

Перед увімкненням шліфувальної машини взяти інструмент обома руками. Інструмент можна увімкнути тільки в разі, якщо він не торкається до призначеного для обробки матеріалу.

Увімкнення - натиснути кнопку включення (8) і утримати у включеному положенні.

Вимкнення - відпустити кнопку включення (8).

Фіксатор кнопки ввімкнення (тривала робота)

Увімкнення:

1. Натиснути кнопку ввімкнення (8) і утримувати у ввімкнено-

му положенні.

2. Натиснути кнопку фіксатора (9) (**мал. Е).
3. Відпустити кнопку ввімкнення (8).

Вимкнення:

1. Натиснути і відпустити кнопку ввімкнення (8).

Регулювання положення шліфувальної стрічки (регулювання паралельно осі напрямних роликів)

1. Включити шліфувальну машину.
2. Під час руху шліфувальної стрічки повертати регулятор (5) (**мал. F) так, щоб шліфувальна стрічка рухалася рівно і не з'їжджала набік (**мал. G).

Якщо шліфувальна стрічка буде поступово з'їжджати набік (що свідчить про те, що осі напрямних роликів не паралельні), це призведе до швидкого пошкодження інструменту.

Працюючи зі шліфувальною машиною, намагатися, щоб шліфувальна стрічка була паралельна поверхні оброблюваного матеріалу.

Впевнено тримаючи інструмент за передню (1) і задню рукоятку (7), слід рівномірними рухами переміщати шліфувальну машину вперед і назад.

Забороняється натискати на шліфувальну машину з надмірною силою. Натискати в місці зіткнення шліфувальної стрічки з оброблюваним матеріалом з помірною силою, рівномірно. Надмірний тиск на шліфувальну машину викличе неприродне падіння швидкості переміщення шліфувальної стрічки, надмірний перегрів двигуна, пошкодження оброблюваного матеріалу і елементів інструменту.

Рекомендується періодично робити перерви в роботі.

Кожух шліфувальної стрічки

Відкидний кожух шліфувальної стрічки (14) в піднятому стані дає можливість шліфування передньою верхньою частиною шліфувальної стрічки, що значно полегшує роботу в важкодоступних місцях (**мал. К).

ТЕХНІЧНЕ ОБСЛУГОВУВАННЯ І ДОГЛЯД

Пристаюючи до будь-яких дій, пов'язаних зі складанням, регулюванням, ремонтом або обслуговуванням, слід обов'язково виняти вилку шнура живлення електроінструменту з розетки.

- ♦ Шліфувальну машину і її вентиляційні отвори утримувати в чистоті.
- ♦ Для видалення пилу використовувати щітку.
- ♦ Чистку проводити систематично, кожен раз після завершення роботи.
- ♦ Забороняється використання будь-яких абразивних засобів/предметів для чистки шліфувальної машини. Корпус інструмента чистити м'якою ганчіркою.
- ♦ Забороняється застосовувати для чищення бензин, розчинник або детергенти, які можуть пошкодити пластмасові елементи шліфувальної машини.
- ♦ Після завершення роботи спорозняти пилозбірник, протирати теплою мильною водою і ретельно висушити.

Заміна привідного ремня

У разі зносу привідного ремня або неправильної роботи шліфувальної машини, потрібна заміна привідного ремня.

1. За допомогою викрутки вийняти болт, що кріпить кожух привідного ремня (4) і зняти кожух.
2. Зняти привідний ремінь з ведучих коліс, повертаючи колеса вручну.
3. Установку нового привідного ремня виконати наступним чином:
4. надіти привідний ремінь на ведуче колесо більшого розміру.
5. надіти привідний ремінь на ведуче колесо меншого розміру.
6. Закріпити кожух привідного ремня (4) за допомогою кріпильного болта.
7. Переконайтеся, що привідний ремінь правильно розташований на ведучих колесах.

Контроль шліфувальної стрічки

Так як під час тривалої роботи однієї і тієї ж шліфувальною стрічкою продуктивність знижується, стрічку необхідно замінювати відразу, як тільки буде помічено її надмірне зношення.

Зміна вугільних щіток

Зношені вугільні щітки двигуна (довжиною менше 5 мм), щітки з обгорілою поверхнею або подряпинами слід негайно змінити. Змінити слід обидві щітки одночасно.

1. Відгвинтити кришки щіток (2) (мал. Н.)
2. Вийняти зношені щітки.
3. Видалити вугільний пил стисненим повітрям.
4. Вставити нові вугільні щітки (щітки повинні вільно переміщатися в щіткотримачах).
5. Закріпити кришки щіток (2).

Після заміни вугільних щіток слід дати шліфувальній машині попрацювати на холостому ходу для підгонки робочої частини щіток до колектора двигуна. Заміну вугільних щіток доручати виключно кваліфікованому спеціалісту; використовувати тільки оригінальні запчастини.

Всі несправності повинні усуватися уповноваженою сервісною службою виробника.

ЗАХИСТ НАВКОЛИШНЬОГО СЕРЕДОВИЩА



Дбаючи про природу, електроінструменти, приладдя та упаковку потрібно здавати на екологічно чисту переробку. Не викидайте електроінструменти в побутове сміття!

Тільки для країн ЄС:



Відповідно до європейської директиви 2012/19/UE про відпрацьовані електричні та електронні прилади та відповідних національних правових актів, дефектні або такі, які відслужили свій термін електронні прилади підлягають збору з ціллю подальшої екологічно безпечної переробки.

При неправильній утилізації відпрацьовані електричні та електронні прилади можуть мати шкідливий вплив на навколишнє середовище та здоров'я людини через можливу присутність у них небезпечних речовин.

EN CE DECLARATION OF CONFORMITY

We, Vega Trade Company Limited, as the responsible manufacturer declare Belt sander

TM Procraft: PBS1400, PBS1600

Are of series production¹ and confirm to the following European Directives and are manufactured in accordance with the following standards or standardized documents: ²

Technical documentation has been supported by: VEGA TRADE COMPANY LIMITED, add. Room 212, 2nd F., Building 11, No. 898 Lingshan Road, Shanghai, PRC. MADE IN PRC. E-mail: vegatools@163.com

³ Authorized representative able to compile the technical documentation

CZ PROHLÁŠENÍ O SHODĚ ES

My, Vega Trade Company Limited, jakožto zodpovědný výrobce prohlašujeme, že Bruska pásová

TM Procraft: PBS1400, PBS1600

Jsou ze sériové výroby¹ a v souladu s těmito evropskými směrnici, a vyrobeny v souladu s následujícími normami nebo standardizovanými dokumenty: ²

Technická dokumentace byla podpořena: VEGA TRADE COMPANY LIMITED, add. Room 212, 2nd F., Building 11, No. 898 Lingshan Road, Shanghai, PRC. VYROBENO V PRC. E-mail: vegatools@163.com

CZECH REPUBLIC, IMPORTER VEGA TOOLS s.r.o.

IČO: 07594470 DIČ: CZ07594470

Sídlo firmy: Křížovnická 86/6, Staré Město, 110 00 Praha.

Sklad a prodejna: Klejnarská 92, 280 02 Kolín IV

Tel: +420 778 752 534 E-mail: info@procraft.cz Web: www.procraft.cz

³ Autorizovaná osoba pověřena schvalováním technické dokumentace

SK VYHLÁŠENIE O ZHODE ES

My, Vega Trade Company Limited, ako zodpovedný výrobca vyhlasujeme, že Pásová brúska

TM Procraft: PBS1400, PBS1600

Sú zo sériovej výroby¹ a v súlade s týmito európskymi smernicami, a vyrobené v súlade s nasledujúcimi normami alebo standardizovanými dokumentmi: ²

Technická dokumentácia bola podoporená: VEGA TRADE COMPANY LIMITED, add. Room 212, 2nd F., Building 11, No. 898 Lingshan Road, Shanghai, PRC. VYROBENO V CLR. E-mail: vegatools@163.com

³ Autorizovaný zástupca schopný predložiť technickú dokumentáciu

PL DEKLARACJA ZGODNOŚCI WE

My, Vega Trade Company Limited, jako odpowiedzialny producent oświadczamy, że Szlifierka taśmowa

TM Procraft: PBS1400, PBS1600

Są produkowane seryjnie¹ i są zgodne z następującymi dyrektywami europejskimi, wyprodukowano zgodnie z następującymi normami lub znormalizowanymi dokumentami: ²

Dokumentację techniczną dostarcza firma: VEGA TRADE COMPANY LIMITED, add. Room 212, 2nd F., Building 11, No. 898 Lingshan Road, Shanghai, PRC. WYPRODUKOWANO W PRC. E-mail: vegatools@163.com

³ Upoważniony przedstawiciel posiadający dostęp do dokumentacji technicznej

BG ДЕКЛАРАЦИЯ ЗА СЪОТВЕТСТВИЕ

Ние, Vega Trade Company Limited, декларираме на своя лична отговорност, че Лентова шлайфмашина

TM Procraft: PBS1400, PBS1600

Съгласно даденото техническо описание отговаря на всички приложими изисквания на следните директиви и хармонизирани стандарти, продукта¹ отговаря на стандартите: ²

Техническа документация: VEGA TRADE COMPANY LIMITED, add. Room 212, 2nd F., Building 11, No. 898 Lingshan Road, Shanghai, PRC. ПРОИЗВЕДЕНО В КИТАЙ. E-mail: vegatools@163.com

ВНОСИТЕЛ: Елефант Тулс ООД. Адрес по регистрация: България, 1799 София, Младост 2, бл. 261А, вх. 2, ет. 4, ап. 12. Адрес на склад и сервиз: Гр. Божурище, бул. „Европа“ 10, 2227, склад №15.

³ Оторизиран представител, който може да съставя техническата документация

RO DECLARAȚIA CE DE CONFORMITATE

Noi, Vega Trade Company Limited, în calitate de producător, declarăm Masina de slefuit cu banda

TM Procraft: PBS1400, PBS1600

Sunt fabricate in serie¹ și confirmă următoarele directive europene, sunt fabricate în conformitate cu următoarele standarde sau documente standardizate: ²

Documentația tehnică a fost susținută de: VEGA TRADE COMPANY LIMITED, add. Room 212, 2nd F., Building 11, No. 898 Lingshan Road, Shanghai, PRC. FABRICATE ÎN PRC. E-mail: vegatools@163.com

³ Reprezentantul autorizat în masura sa întocmească documentația tehnică

HU CE MEGFELELŐSÉGI NYILATKOZAT

Mi, Vega Trade Company Limited, mint felelős gyártó, ezennel kijelentjük, hogy az Szalagcsiszoló

TM Procraft: PBS1400, PBS1600

Sorozatgyártásban kerül¹ gyártásra és megfelel a következő EK direktívák előírásainak: Következő szabványoknak vagy szabványosított dokumentumoknak megfelelően kerül gyártásra: ²

Műszaki dokumentáció VEGA TRADE COMPANY LIMITED, add. Room 212, 2nd F., Building 11, No. 898 Lingshan Road, Shanghai, PRC. FABRICATE ÎN PRC. E-mail: vegatools@163.com

³ Műszaki dokumentáció összeállítására jogosult képviselő

RU CE ДЕКЛАРАЦИЯ СООТВЕТСТВИЯ

Мы, Vega Trade Company Limited, как ответственный производитель заявляем, что Ленточная шлифмашина

TM Procraft: PBS1400, PBS1600

Производятся серийно¹ и соответствуют следующим европейским директивам, и изготавливаются в соответствии со следующими стандартами или стандартизированными документами: ²

Техническая документация предоставляется компанией: VEGA TRADE COMPANY LIMITED, адрес: Оф. 212, 2-й этаж, зд. 11, №898, Лингшан Род, Шанхай, КНР. ПРОИЗВЕДЕНО В КИТАЕ E-mail: vegatools@163.com

³ Авторизованный представитель, способный предоставить техническую документацию

UA CE ДЕКЛАРАЦІЯ ВІДПОВІДНОСТІ

Ми, Vega Trade Company Limited, як відповідальний виробник заявляємо, що Стричкова шліфмашина

TM Procraft: PBS1400, PBS1600

Виробляється серійно¹ і відповідає наступним європейським директивам та виробляється відповідно до таких стандартів або стандартизованих документах: ²

Технічна документація надається компанією: VEGA TRADE COMPANY LIMITED, адреса: Оф. 212, 2-й поверх, буд. 11, №898, Лингшан Род, Шанхай, КНР. ВИРОБЛЕНО В КНР. E-mail: vegatools@163.com

³ Авторизований представник, який здатний надати технічну документацію

¹: 00000001-99999999

²: 2006/42/EC

EN 62841-1:2015+AC:2015+A11:2022
EN 62841-2:4.2014+AC:2015

Mr Bao Junhua
Production Line Manager

²: Jan Paluchnik
VEGA TOOLS s.r.o.,
Křížovnická 86/6,
Staré Město,
110 00 Prague,
Czech Republic

2014/30/EU

EN IEC 55014-1:2021
EN IEC 55014-2:2021
EN IEC 61000-3-2:2019+A1:2021
EN 61000-3-3:2013+A1:2019+A2:2021

Bao Junhua

2011/65/EU
(and its amendment 2015/863/EU)

EN IEC 63000:2018

Shanghai, 10.05.2025

PRO-CRAFT