

EN ENGLISH.....	5
CZ ČESKÝ.....	6
SK SLOVENSKÝ.....	8
PL POLSKI.....	10
BG БЪЛГАРСКИ.....	12
RO ROMÂNĂ.....	14
HU MAGYAR.....	16
RU РУССКИЙ.....	18
UA УКРАЇНСЬКА.....	20

CE	23
-----------------	----

EN Translation of the original operating manual
CZ Překlad původního návodu k použití
SK Preklad pôvodného návodu na použitie
PL Tłumaczenie oryginalnej instrukcji obsługi
BG Превод на оригиналните инструкции за употреба
RO Traducere manual de utilizare
HU Az eredeti használati utasítás fordítása
RU Перевод оригинальной инструкции по эксплуатации
UA Переклад оригінальної інструкції з експлуатації

EN | Caution!

It is essential that you read the instructions in this manual before assembling, operating, and maintaining the product.

CZ | Upozornění!

Neinstalujte, neprovádějte údržbu ani nepoužívejte tento výrobek dřive, než si přečtete pokyny uvedené v tomto návodu.

SK | Upozornenie!

Je dôležité, aby ste si pred montážou, údržbou a obsluhou produktu prečítali pokyny v tomto návode.

PL | Uwaga!

Należy koniecznie przeczytać instrukcje oraz wskazówki zawarte w niniejszym podręczniku przed montażem, obsługą oraz konserwacją produktu.

BG | Важно!

Изключително важно е да прочетете инструкциите в настоящото ръководство, преди да преминете към сглобяване, поддръжка или работа с продукта.

RO | Atenție!

Este esențial să citiți instrucțiunile din acest manual înainte de asamblare, efectuarea întreținerii și operarea produsului.

HU | Figyelem!

Fontos, hogy a termék összeszerelése, karbantartása és használata előtt elolvassa a kézikönyvben található utasításokat.

RU | Внимание!

Необходимо прочитать инструкции в данном руководстве перед сборкой, обслуживанием и эксплуатацией данного изделия.

UA | Увага!

Дуже важливо, щоб ви прочитали інструкції в цьому керівництві перед складанням, обслуговуванням та експлуатацією цієї машини.

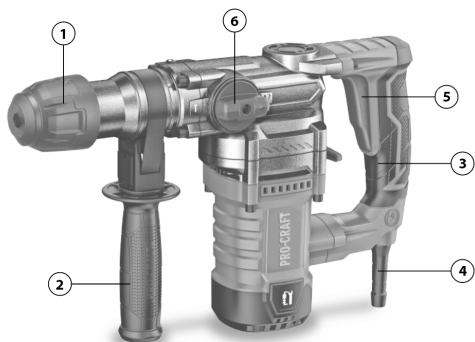

BH1300

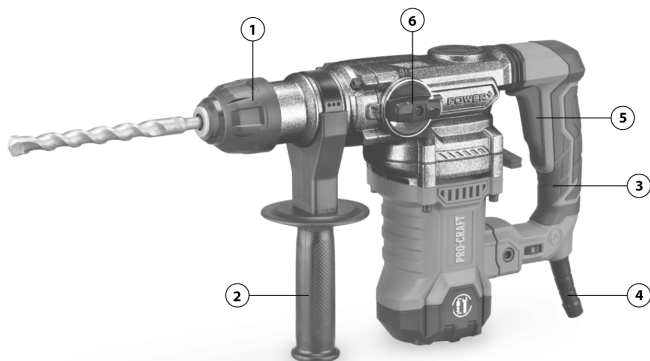

BH1800

1

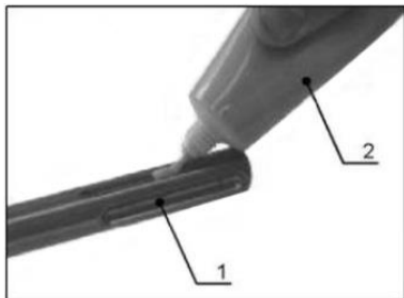

2

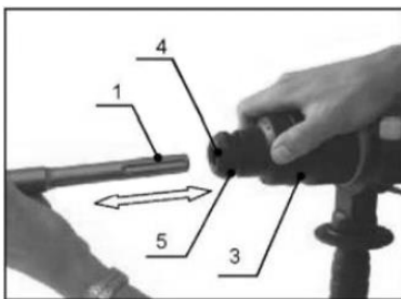

3

*Рис. 1-3/ Мал. / Pic. / Desen / Рисуване / Výchres / Kreslenie / Obrazek / Kép

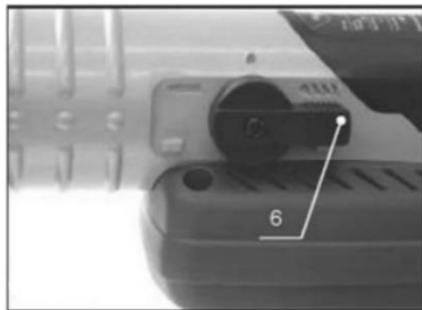

4

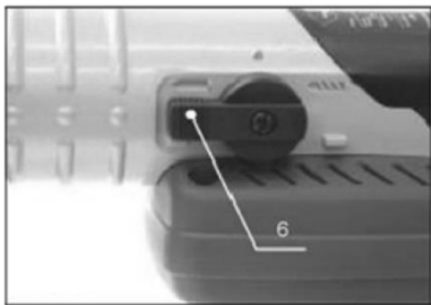

5

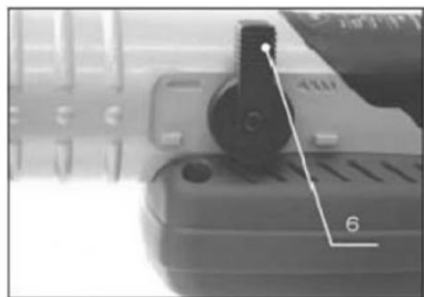

6

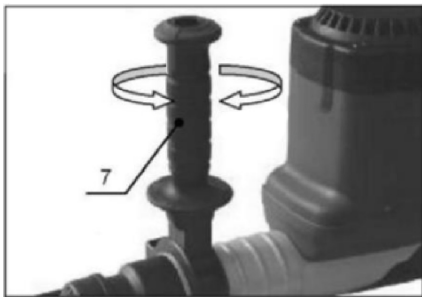

7



8

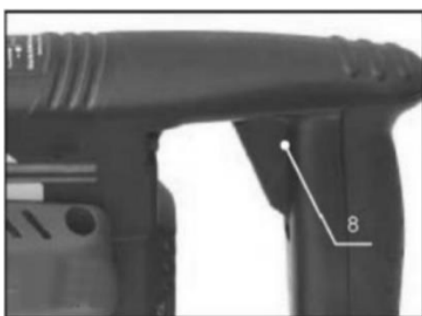

9



10

*Рис. 4-10/ Мал. / Pic. / Desen / Рисуване / Vŕkres / Kreslenie / Obrazek / Kép

PRO-CRAFT

EN|ENGLISH
ROTARY HAMMER
BH1300, BH1800
MANUAL

TECHNICAL SPECIFICATIONS

Model	BH1300	BH1800
Rated voltage (V AC)/ Frequency (Hz)	220-240/50	
Rated power (W)	1050	1500
No-load speed (min ⁻¹)	0-1050	0-930
Impact energy (J)	4,5	5,5
Impact rate (min ⁻¹)	0-4200	0-4300
Chuck	SDS Plus	
Max. drilling diameter (mm)		
metal	13	13
concrete	26	32
wood	30	42
Function modes	3	3
Noise emission values determined according to EN 62841-2-6:		
Sound pressure level (dB(A))	LpA=90,4	LpA=91,0
Sound power level (dB(A))	LwA=98,4	LwA=99,0
Uncertainty K (dB(A))	K=3	K=3
Vibration total values and uncertainty K determined according to EN 62841-2-6:		
Vibration level (m/s ²)		
- hammer drilling	23,56	11,69
- chiselling	21,89	14,24
Uncertainty K (m/s ²)	K=1,5	K=1,5
Protection level	IPX0	
Protection class	II	
Weight EPTA, kgs	4,30	5,20
Weight (incl. accessories), kgs	6,90	7,50

DESCRIPTION (PIC. 1)*

- | | |
|-------------------|--|
| 1. Closing sleeve | 5. Power switch |
| 2. Side stick | 6. Mode switch "impact", "drilling",
"drilling with impact" |
| 3. Rear handle | |
| 4. Power cord | |

Rotary hammer Procraft - a reliable tool that can operate in three modes: drilling, drilling with impact, hammer drilling. The tool is intended for breaking, drilling, scraping in concrete and other similar materials, such as piping, cables, installation of plumbing products, other materials

SAFETY WARNINGS

⚠ WARNING! Read all safety warnings, instructions, illustrations and specifications provided with this power tool. Failure to follow all instructions listed below may result in electric shock, fire and/or serious injury.

Save all warnings and instructions for future reference.

The term "power tool" in the warnings refers to your mainsoperated (corded) power tool or battery-operated (cordless) power tool.

SPECIFIC SAFETY RULES FOR ROTARY HAMMERS

SAFETY INSTRUCTIONS FOR ALL OPERATIONS



Always wear protective goggles



Wear a dust mask



Wear ear protectors

- ◊ Use the additional handle supplied with the machine. Loss of control can cause personal injury.
- ◊ Hold the power tool by insulated gripping surfaces, when performing an operation where the cutting accessory or fasteners may contact hidden wiring. Cutting accessory or fasteners contacting a "live" wire may make exposed metal parts of the power tool "live" and could give the operator an electric shock.

SAFETY INSTRUCTIONS WHEN USING LONG DRILL BITS

- ◊ Never operate at higher speed than the maximum speed rating of the drill bit. At higher speeds, the bit is likely to bend if allowed to rotate freely without contacting the workpiece, resulting in personal injury.
- ◊ Always start drilling at low speed and with the bit tip in contact with the workpiece. At higher speeds, the bit is likely to bend if allowed to rotate freely without contacting the workpiece, resulting in personal injury.
- ◊ Apply pressure only in direct line with the bit and do not apply excessive pressure. Bits can bend causing breakage or loss of control, resulting in personal injury.

ADDITIONAL SAFETY WARNINGS

- ◊ Hold the power tool firmly during operation.
- ◊ Before starting work, make sure that the drill bit is securely fastened in the holder.
- ◊ Before operating, check the degree of tightening the screws. In normal operation, the machine vibrates. Screws can come in a weakened state, and this can cause an accident or an accident.
- ◊ In the cold season or after long storage before work give Hammer a few minutes to work with no load, it will loosen grease without which the work is in the mode of attack would be impossible.
- ◊ Secure the workpiece properly. A workpiece clamped with clamping devices or in a vice is held more secure than by hand.
- ◊ Always watch footing. When working at height, ensure the absence of someone under you.
- ◊ Do not touch the rotating parts of the instrument.
- ◊ Do not point the hammer in the direction of living objects.
- ◊ Do not leave the tool running unattended.
- ◊ Avoid damage to gas or water pipes, electrical cables and load-bearing walls. Use suitable detectors.
- ◊ Wait until all moving parts have completely stopped before putting the power tool down. The work tool may jam and cause you to lose control of the power tool.
- ◊ Do not touch working tools immediately after finishing work, allow them to cool down.
- ◊ Switch off the power tool immediately if the working tool becomes jammed.
- ◊ Accessories must be stored and handled with care in accordance with the manufacturer's instructions.

POWER SUPPLY

The instrument must be connected to the voltage corresponding to the voltage indicated on the marking label. Using a low voltage current can overload the tool. Type of current - AC, single phase. In accordance with European standards, the tool has a dual degree of protection against electric shock and, therefore, can be connected to an ungrounded outlet.

To install the tool:

1. Clean the tool shank (item 1. Figure 2) and lightly grease with grease grease (Item 2, Figure 2).
2. Pull back the locking sleeve (item.2. Figure 3)
3. With the simultaneous rotation of the tool in the tool, enter the slot (Item 4. Figure 3) until it stops.
4. Loosen the locking sleeve.
5. Check the strength of the planting tool.
6. Check for damage dust cover (item.5. Figure 3).

⚠ WARNING!

If the dust cover is damaged, it must necessarily be replaced! To remove the

tool take away the locking sleeve (Item.2. Figure 3) back and pull out the tool.

Depending on the model, two or three operating modes are available:

1. Impact drilling - this mode is designed for drilling concrete, brick, stone and hollow brick.
2. Drilling without impact - this mode is used for drilling without impact in fragile materials, aerated concrete, metal or wood.
3. Impact mode - this mode is designed for demolition work, chiseling in materials such as brick, concrete, hollow brick, aerated concrete and demolition work, such as dismantling tiles, old plaster.

Impact drilling

To set the impact drilling mode, turn the mode switch (item 6. Figure 4) to the "hammer and drill" symbol.

Drilling without impact

To set the impact drilling mode, turn the switch (item 6. Figure 4) of the impact mechanism to the "drill" symbol.

Impact mode

To set the impact drilling mode, you need to turn the switch (item 6. Figure 4) of the impact mechanism to the "hammer" position.

⚠ ATTENTION!

- ◇ Switch mode can only be in a position to a full stoppunch.
- ◇ In the process of drilling, hammering action is prohibited to put a lot of effort hammer, it can only slightly be sent. The increased effort does not increase the force of impact, and only creates unnecessary extra load on the engine!
- ◇ For maximum performance in drilling, hammering action should be to work at maximum speed.
- ◇ In order to avoid rapid wear of the striking mechanism, make sure that the switch lever was always fixed in either of perating positions. mode of attack

⚠ ATTENTION!

If you feel that the gears are not included in the link, turn the chuck by hand. Do not apply excessive force to the switch.

Setting the bit

Before you install the bit, make sure that the drill is turned off and unplugged.

The lever mechanism of the shock set in an intermediate position. Now, the bit You can manually rotate to the desired position. Then against the lever mechanism of the shock to position "bit". Chisel locks into position. If the switch is latched in this position, a littlerotate the drill bit by hand.

The lever mechanism of the shock must be accurately set in position. Not use a hammer as a scrap! After working in the mode of attack should be allowed to work in the hammer drilling mode to break up grease. Bounce only small particles of material, so your work will be more productive.

When chiseling work before you start be sure to check out securely whether the bit is fixed in the working position. Install of the side handle

⚠ ATTENTION!

To ensure safe drilling always set a sideknob (position 7, Figure 7). To hold any position in the punch when drilling side handle can be mounted on the hammer in any position. Loosen the knob by turning it counterclockwise. Then set it in position and tighten by turning clockwise.

USING THE TOOL

The inclusion of punch

⚠ ATTENTION!

Before operating the tool, always check the efficiency ofswitch, after releasing it should easily return to the position "Off"

To activate the tool, simply click on the switch (position 8, Figure 8). To turn off the machine release the switch (position 8,9).

⚠ ATTENTION!

As soon as the dutch worked, immediately turn off the machine. This will allow You to avoid overload of the motor.

The work of a jackhammer

Put the lever mechanism of the shock to the "bit". Keep the car firmly with both hands. Turn on the machine and apply a slight effort to keep the machines in the selected impact location. Much pressure on the drill is not necessary, since it does not give the best results.

Depth stop

Depth stop is used for drilling holes of uniform depth. Loosen the clamp button, located on tire side of the handle and insert tire depth gauge into the hole at the base of tire clamp. Adjust the depth stop to the desired depth and tighten tire clamp button.

CARE OF TOOLS

Cleaning

Engine running (when you press tire switch) blow dirt and dust from all the vents. External plastic parts can be cleaned with a damp cloth and light detergent. Never use a solvent.

⚠ ATTENTION!

Prior to the use of cleaning solutions, disconnect the tool from the network.

MAINTENANCE

Always before performing preventive maintenance work and ensure that the tool is switched off and unplugged from the outlet.

For safe and reliable operation of the instrument, keep in mind that the repair. Maintenance and adjustment of the instrument should be in service centers using only original spare parts and consumables.

ENVIRONMENTAL PROTECTION

 Out of concern for the environment, power tools, accessories and packaging should be recycled in accordance with applicable environmental protection regulations. Power tools must not be disposed into household waste!

EU countries only:

 In accordance with the European Directive 2012/19/EU on waste electrical and electronic equipment and its implementation in national legislation, damaged or used electrical equipment must be separated and recycled in accordance with environmental regulations.

If disposed incorrectly, waste electrical and electronic equipment may have harmful effects on the environment and human health due to the potential presence of hazardous substances.

CZ|ČESKÝ SEKACÍ KLADIVO BH1300, BH1800 MANUÁL

TECHNICKÉ SPECIFIKACE

Model	BH1300	BH1800
Jmenovité napětí (V AC)/ Frekvence (Hz)	220-240/50	
Jmenovitý výkon (W)	1050	1500
Jmenovitá otáčky (min ⁻¹)	0-1050	0-930
Síla úderu (J)	4,5	5,5
Počet příklepů (min ⁻¹)	0-4200	0-4300
Typ upínací hlavy	SDS Plus	
Max. průměr vrtání (mm)		
ocel	13	13
beton	26	32
dřevo	30	42
Počet funkcí	3	3
Hodnoty emisí hluku stanovené podle EN 62841-2-6:		
Hladina akustického tlaku (dB(A))	LpA=90,4	LpA=91,0
Hladina akustického výkonu (dB(A))	LwA=98,4	LwA=99,0
Chyba K (dB(A))	K=3	K=3
Celkové hodnoty vibrací a nejistota K stanoveny podle EN 62841-2-6:		

Hladina vibrací (m/s ²)		
- vrtání s příklepem	23,56	11,69
- sekání	21,89	14,24
Chyba K (m/s ²)	K=1,5	K=1,5
Kategorie ochrany	IPX0	
Stupeň krytí	II	
Hmotnost EPTA, kg	4,30	5,20
Hmotnost (včetně příslušenství) (kg)	6,90	7,50

POPIS (VÝKRES 1)

1. Uzavírací pouzdro
2. Doplnitelná rukojeť
3. Zadní rukojeť
4. Kabel elektriky
5. Tlačítko spuštění
6. Přepínání různých režimů - vrtání, úder

POPIS

Vrtáčka s příklepem rychlostní Procraft – je to spolehlivý nástroj, který může pracovat ve třech režimech: vrtání, úder, vrtání s úderem. Tento nástroj je určen pro rozbíjení, vrtání, škrábání v betonu a dalších podobných materiálech, například při pokládce potrubí, kabelů, instalaci, instalatérské zbrozi, jiných pracích.

BEZPEČNOSTNÍ PŘEDPISY

⚠ VÝSTRAHA! Prostudujte si všechny bezpečnostní výstrahy, pokyny, ilustrace a specifikace k tomuto elektrickému nářadí. Nedodržování všech níže uvedených pokynů může mít za následek úraz elektrickým proudem, požár a/nebo těžké poranění.

Všechna varovná upozornění a pokyny do budoucna uschovejte.

V upozorněních použitý pojem „elektrické nářadí“ se vztahuje na elektrické nářadí napájené ze sítě (se síťovým kabelem) a na elektrické nářadí napájené akumulátorem (bez síťového kabelu).

ZVLÁŠTNÍ BEZPEČNOSTNÍ PŘEDPISY PRO KLAĐIVA

BEZPEČNOSTNÍ POKYNY K VEŠKERÝM ÚKONŮM



Vždy noste ochranné brýle.



Doporučuje se používat protiprachovou masku.



Používejte ochranu sluchu.

- ♦ Musíte použít volitelnou rukojeť dodanou se strojem. Ztráta kontroly může způsobit zranění.
- ♦ Pokud by nástroj nebo spojovací materiál mohl přijít do styku se skrytými vodiči pod napětím, držte nářadí během používání pouze na izolovaných plochách. Jestliže by se vrtací či řezací příslušenství dotkly vodiče „pod proudem“, mohly by se „pod proud“ dostat i neizolované kovové části elektrického nářadí a způsobit tak obsluhu úraz elektrickým proudem.

BEZPEČNOSTNÍ POKYNY PRO POUŽÍVÁNÍ DLOUHÝCH VRTÁKŮ

- ♦ Nikdy nepoužívejte vyšší otáčky nářadí, než jsou jmenovité maximální otáčky vrtáku. Při vyšších rychlostech může dojít k ohnutí vrtáku, který se otáčí volně bez kontaktu s obrobkem, a k následnému zranění.
- ♦ Vždy začínejte vrtat nižšími rychlostmi a se špičkou vrtáku dotýkající se obrobku. Při vyšších otáčkách se vrták pravděpodobně ohne, pokud se volně otáčí bez styku s obrobkem, a způsobí úraz.
- ♦ Tlačte pouze v podélné ose vrtáku a netlačte na něj nadměrně. Vrták se může ohnout a způsobit prasknutí nebo ztrátu kontroly nad vrtáním a úraz.

DODATEČNÉ BEZPEČNOSTNÍ POKYNY

- ♦ Během práce držte elektrické nářadí pevně.
- ♦ Před zahájením prací se ujistěte, že vrták bezpečně pevně v držáku.
- ♦ Před prací zkontrolujte stupeň utažení šroubů. Při běžném provozu

stroj vibruje. Šrouby mohou přijít ve zhoršené kondici, a to může způsobit nehodu nebo úraz.

- ♦ V chladném období nebo po delším skladování, před prací, dejte přístroji několik minut běžet bez zátěže, je to mazivo, bez níž se práce v režimu nárazu bude nemožná.
- ♦ Obrobek řádně upevněte. Upinání obrobku do přípravku nebo svěráku je bezpečnější než držení obrobku rukou.
- ♦ Vždy udržujte stabilní postavení nohou. Při práci ve výškách ujistěte se, že v nepřítomnosti někoho pod Vámi.
- ♦ Nedotýkejte se rukama k rotujícím částem nástroje.
- ♦ Neukazují děrovače ve směru živých objektů.
- ♦ Nenechávejte nástroj pracující bez dozoru.
- ♦ Vyvarujte se poškození plynového a vodovodního potrubí, elektrických kabelů a nosných zdí. Používejte vhodné detektory.
- ♦ Před odložením elektrického nářadí počkejte, až se všechny pohyblivé části zcela zastaví. Elektrické nářadí se může zaseknout a vy můžete ztratit kontrolu nad elektrickým nářadím.
- ♦ Nedotýkejte se pracovních nástrojů ihned po skončení práce, nechte je vychladnout.
- ♦ Pokud se nářadí zasekne, okamžitě jej vypněte.
- ♦ Pracovní nástroj musí být skladován a musí se s ním manipulovat v souladu s pokyny výrobce.

NAPÁJENÍ

Nástroj by měl být připojen do sítě s napětím, odpovídajícím napětí, uvedené na štítku. Použití ac podpětí může vést k přetížení nástroje. Rod proudu – střídavý, jednofázový. V souladu s evropskými normami nástroj má dvojitý stupeň ochrany před úrazem proudem, a proto může být připojen k nezaznamenaným zásuvkám.

NÁVOD K OBSLUZE

Pro nastavení nástroje:

1. Očistíte stopku nástroje (pos.1, obr.2) a lehce promazat mazivem (pos.2, obr.2).
2. Odtáhněte zpět uzavírací vrtulku (pos.Breakfast. obr.H)
3. Se současnou rotací zadejte nástroj v instrumentální hnízdo (pos.4. obr.H) až na doraz.
4. Uvolněte uzavírací vrtulku.
5. Zkontrolujte pevnost přistání nástroje.
6. Zkontrolujte, zda není poškozen, zda prachotěsný uzávěr (pos.5, obr.H).

⚠ POZOR !

Pokud prachotěsný uzávěr poškozen, pak je třeba nutně vyměnit! Pro extrakci nástroj můžete nechat uzavírací vrtulku (pos.Sz, obr.H) dozadu a vytáhněte nástroj.

V závislosti na modelu jsou k dispozici dva nebo tři provozní režimy:

1. Vrtání s příklepem – tento režim je určen pro vrtání do betonu, cihel, kamene a dutých cihel.
2. Vrtání bez příklepu – tento režim se používá pro vrtání bez příklepu do křehkých materiálů, pórabetonu, kovu nebo dřeva.
3. Režim sekání – tento režim je určen pro bourací práce, kování a sekání v materiálech jako cihla, beton, duté cihly, pórabeton a bourací práce, jako je demontáž dlaždic, staré omítky.

Vrtání s příklepem

Chcete-li nastavit režim příklepového vrtání, otočte přepínač (položka 6. Obrázek 4) příklepového mechanismu na symbol „kladiva a vrtáku“.

Vrtání bez příklepu

Chcete-li nastavit režim příklepového vrtání, otočte přepínač (položka 6. Obrázek 4) příklepového mechanismu na symbol „vrtáku“.

Režim sekání

Chcete-li nastavit režim příklepového vrtání, musíte přepnout přepínač (položka 6. Obrázek 4) příklepového mechanismu do polohy „kladiva“.

⚠ POZOR !

- ♦ Přepínací režimu je možné pouze ve stavu úplné zastavení děrování.
- ♦ V procesu vrtání s perkusní akce je zakázáno klást velké úsilí k vrtáče, to může jen lehce nasměrovat. Zvýšené úsilí není zvyšuje sílu nárazu, a pouze vytváří zbytečné dodatečné zatížení motoru!
- ♦ Pro maximální výkon v procesu vrtání s perkusní akce je třeba pracovat na maximálních otáčkách.

- ♦ Aby se předešlo rychlému opotřebení šok mechanismus pozor, aby řadič vždy nacházel zaznamenaných v každém ze pracovních podmínek.

⚠ POZOR!

Pokud Máte pocit, že ozubená kola nejsou zahrnuty v zápletkách, prostrčte sklídlo rukou. Nepoužívejte nadměrně velkého úsilí.

Nastavení sekáče:

- ♦ Před instalací sekáče ujistěte, že vrtáčka je vypnutý a odpojený od sítě. Páka šok mechanismus nastavte do střední polohy. Nyní dláto lze ručně otočit do požadované pracovní polohy. Poté znovu nastavte páku šok mechanismus do polohy "sekáč". Sekáč zapadne do správné polohy.
- ♦ Pokud přepínač není zafixovaný v této poloze, trochu odbočit dláto-ruka.
- ♦ Páka šok mechanismus by měl být přesně nastaven do polohy. Nepoužívejte vrtáčku jako šrot! Po práci v režimu nárazu je třeba dát pracovat nepřepátopy v režimu vrtání pro přetaktování mazání.
- ♦ Odbourávejte pouze malé částice materiálu, takže Vaše práce bude více produktivní. Při sekání pracích před spuštěním je třeba určitě vykoušet, bezpečně, seká je zakotvena sekáč v pracovní pozici.

Nastavení boční rukojeti

⚠ POZOR!

- ♦ Pro zajištění bezpečné vrtání vždy nastavte boční rukojeť (pos.7, obr.7).
- ♦ Pro konání děrování v libovolné poloze. Postranní rukojeť lze instalovat na vrtání v jakékoliv poloze. Uvolněte kliku, otočila proti směru hodinových ručiček. Pak nastavte ji na nastavené poloze a znovu utáhněte otáčením ve směru hodinových ručiček.

PRÁCE S NÁSTROJEM

Zapnutí vrtáčky

⚠ POZOR!

Před zapnutím nástroje vždy zkontrolujte funkčnost spínače, po pouštění musí se snadno vrací do polohy "off".

Povolit nástroj, stačí kliknout na přepínač (pos.8, obr.8). Pro vypnutí stroje uvolněte spínač (pos.8, obr.9).

⚠ POZOR!

Jakmile je spojka fungovala, okamžitě vypněte stroj. To vám Pomůže vyhnout overdrive elektromotoru.

Práce sbíječky:

Dejte páku šok mechanismus do polohy "sekáč". Držte stroj pevně oběma rukama. Zapněte stroj, přikládejte bez námahy úsilí pro udržení stroje ve zvolené nárazu na místě. Silné zatlačení na vrtáčku není nutné, protože to vám dá nejlepší výsledek.

Omezovač hloubky vrtání:

Omezovač hloubky vrtání se používá pro vrtání otvorů stejné hloubky. Uvolněte tlačítko svorky, která se nachází na boční rukojeti a vložte omezovač hloubky otvoru v na upnutí. Nastavte omezovač hloubky vrtání až do požadované hloubky a utáhněte na tlačítko upnutí.

PEČE O NÁSTROJ

Čištění:

Pracující motor (kliknutím na spínač) profoukněte nečistoty a prach ze všech otvorů.Vnější plastové díly lze čistit vlhkým hadrem a mírným čisticím prostředkem. Nikdy nepoužívejte rozpouštědlo.

SERVIS

Vždy před provedením preventivních a servisních prací se ujistěte, že je přístroj vypnutý a odpojen z elektrické zásuvky.Pro bezpečný a spolehlivý pracovní nástroj pamatujte si, že opravy, údržba a seřízení nástroje musí být prováděny v podmínkách servisních center s použitím pouze originálních náhradních dílů a spotřebního materiálu.

OCHRANA ŽIVOTNÍHO PROSTŘEDÍ

 Elektrické nářadí, příslušenství a obaly by měly být recyklovány způsobem šetrným k životnímu prostředí. Nevyhazujte elektrické nářadí do domovního odpadu!

Pouze pro země EU:

 V souladu s evropskou směrnicí 2012/19/EU o odpadních elektrických a elektronických zařízeních a příslušnými

vnitrostátními právními předpisy musí být vadné nebo vyřazené elektrická zařízení shromažďovány za účelem ekologicky bezpečné recyklace.

Při nesprávné likvidaci mohou mít použítá elektrická a elektronická zařízení škodlivé účinky na životní prostředí a lidské zdraví v důsledku možné přítomnosti nebezpečných látek.

SK|SLOVENSKÝ

ROTAČNÉ KLDIVO

BH1300, BH1800

POUŽIVATELSKÁ PŘÍRUČKA

TECHNICKÉ ŠPECIFIKÁCIE

Model	BH1300	BH1800
Menovité napätie (V AC)/ Frekvencia (Hz)	220-240/50	
Menovitý výkon (W)	1050	1500
Menovitý otáčky (min ⁻¹)	0-1050	0-930
Energia úderu (J)	4,5	5,5
Frekvencia príklepu (min ⁻¹)	0-4200	0-4300
Upínanie nástroja	SDS Plus	
Max. priemer vrtania (mm)		
kov	13	13
betón	26	32
drevo	30	42
Počet funkcií	3	3
Hodnoty emisií hluku stanovené podľa EN 62841-2-6:		
Hladina akustického tlaku (dB(A))	LpA=90,4	LpA=91,0
Hladina akustického výkonu (dB(A))	LwA=98,4	LwA=99,0
Nepresnosť merania K (dB(A))	K=3	K=3
Celkové hodnoty vibrácií a neistota K stanovené podľa EN 62841-2-6:		
Vibrácie (m/s ²)		
- vrtanie s príklepom	23,56	11,69
- sekanie	21,89	14,24
Nepresnosť merania K (m/s ²)	K=1,5	K=1,5
Kategória ochrany	IPX0	
Stupeň krytia	II	
Váha EPTA, kg	4,30	5,20
Váha (vč. príslušenstvo) kg	6,90	7,50

POPIS ZARIADENIA (KRESLENIE 1)

1. Blokovaná objímka
2. Boční střípek
3. Zadná rukojeť
4. Napájacia šnúra
5. Vypínač
6. Přepínač režimov „příklep“, „vrtanie“, „vrtanie s príklepom“

Rotačné kladivo Procraft – spolehlivý nástroj, ktorý je možné používať v troch režimoch: vrtanie, vrtanie s príklepom a nárazové vrtanie. Nástroj je určený na rozbitie, vrtanie a oškrabávanie betónu alebo podobných materiálov, napríklad pri montáži potrubia, káblov, vodoinštalaterských výrobkov a iného materiálu

BEZPEČNOST

⚠ VÝSTRAHA! Prečítajte si všetky bezpečnostné výstrahy a všetky pokyny. Nedodržanie výstrah a pokynov môže viesť k zasiahnutiu elektrickým prúdom, požiaru a/alebo vážnemu poraneniu.

Všetky výstrahy a pokyny uschovajte pre možnú potrebu v budúcnosti.

Výraz „elektrický nástroj“ vo varovaniach označuje nástroj napájaný z

elektrickej siete (drôtovej) alebo nástroj napájaný z batérií (bezdrôtovej).

OSOBNÉ BEZPEČNOSTNÉ PREDPISY PRE KLADIVÁ

BEZPEČNOSTNÉ POKYNY PRE VŠETKY OPERÁCIE



Vždy noste ochranné okuliare.



Odporúča sa používať protiprachovú masku.



Používajte ochranu sluchu.

- ♦ Musíte použiť voľiteľnú rukoväť dodanú so strojom. Strata kontroly môže spôsobiť telesné poranenia.
- ♦ Pri vykonávaní činnosti, kedy môže rezný nástroj alebo upínací prvok prísť do kontaktu so skrytými kabeľmi, držte elektrické náradie za izolované povrchy na uchopenie. Rezací nástroj, ktorý príde do kontaktu s vodičom pod napätím, môže vytvoriť nechránené kovové časti elektrického obvodu pod napätím a môže operátorovi spôsobiť úraz elektrickým prúdom.

BEZPEČNOSTNÉ POKYNY PRI POUŽÍVANÍ DLHÝCH VRTÁKOV

- ♦ Nikdy neprevádzkujte pri rýchlosti vyššej než maximálna rýchlosť vrtáka. Pri vyšších otáčkach sa vrták ohne, ak sa bude otáčať bez kontaktu s obrobkom, čo môže mať za následok osobné poranenie.
- ♦ Vždy začinite vrtáť pri nízkych otáčkach tak, aby sa koniec vrtáka dotýkal obrobku. Ak sa vrták pri vyšších rýchlostiach môže voľne otáčať bez kontaktu s obrobkom, je pravdepodobné, že sa ohne, čo môže spôsobiť osobné poranenie.
- ♦ Tlak vyvíjajte len v línii vrtáka a nevyvíjajte nadmerný tlak. Vrtáky sa môžu ohnúť a spôsobiť nehodu alebo stratu kontroly, čo môže mať za následok osobné poranenie.

ĎALŠIE BEZPEČNOSTNÉ POKYNY

- ♦ Počas práce držte elektrické náradie pevne.
- ♦ Pred začatím práce skontrolujte, či je vrták pevne usadený v držiaku.
- ♦ Pred začatím práce skontrolujte mieru dotiahnutia skrutiek. Náradie za normálnej prevádzky vibruje. Skrutky sa môžu povolíť, čo by mohlo spôsobiť nehodu alebo úraz.
- ♦ V chladnom období alebo po dlhom skladovaní spustíte kladivo na niekoľko minút naprázdno. Uvoľní sa mazivo, bez ktorého by nebola možná práca v príklepovom režime.
- ♦ Obrobok riadne upevnite. Upinanie obrobku do prípravku alebo zveráka je bezpečnejšie ako držanie obrobku rukou.
- ♦ Nikdy si nestúpajte na špičky. Ak pracujete vo výškach, dajte na to, aby sa pod vami nikto nezdržoval.
- ♦ Nedotýkajte sa rotujúcich častí nástroja.
- ♦ Nemierte kladivom na živé cieľe.
- ♦ Nenechávajte nástroj bežať bez dozoru.
- ♦ Vyvarujte sa poškodeniu plynového a vodovodného potrubia, elektrických káblov a nosných múrov. Používajte vhodné detektory.
- ♦ Pred odložením elektrického náradia počkajte, až sa všetky pohyblivé časti úplne zastavia. Elektrické náradie sa môže zaseknúť a vy môžete stratiť kontrolu nad elektrickým náradím.
- ♦ Nedotýkajte sa pracovných nástrojov ihneď po skončení práce, nechajte ich vychladnúť.
- ♦ Pokiaľ sa náradie zasekne, okamžite ho vypnite.
- ♦ Pracovný nástroj musí byť skladovaný a musí sa s ním manipulovať v súlade s pokynmi výrobcu.

NAPAJANIE

Náradie musí byť pripojené ku zdroju napájania s napätím zodpovedajúcim napätiu uvedenému na štítku s označením. Použite prúdu s nízkym napätím môže viesť k preťaženiu nástroja. Typ prúdu – striedavý (AC), jednofázový V súlade s európskymi normami má nástroj dvojitý stupeň ochrany pred zásahom elektrickým prúdom, a preto sa môže pripojiť do neuzemnenej zásuvky.

Montáž nástroja

1. Vycištite hriadeľ nástroja (položka 1, obrázok 2) a zľahka ho namažte mazivom (položka 2, obrázok 2).
2. Potiahnite dozadu blokovaciu objímku (položka 2, obrázok 3)

3. Otáčajte nástrojom v nástroji a zároveň ho zasúvajte do otvoru (položka 4, obrázok 3), kým sa nezastaví.
4. Uvoľnite blokovaciu objímku.
5. Overtte pevnosť zariadenia nástroja.
6. Skontrolujte, či nie je poškodený prachový kryt (položka 5, obrázok 3).

VAROVANIE!

Ak je prachový kryt poškodený, musí sa vymeniť! Ak chcete nástroj vytiahnuť, zatiahnite dozadu blokovaciu objímku (položka 2, obrázok 3) a nástroj vytiahnite.

V závislosti od modelu sú k dispozícii dva alebo tri prevádzkové režimy:

1. Vrtanie s príklepom – tento režim je určený na vrtanie do betónu, tehál, kameňa a dutých tehál.
2. Vrtanie bez príklepu – tento režim sa používa na vrtanie bez príklepu do krehkých materiálov, pórobetónu, kovu alebo dreva.
3. Režim kosenia – tento režim je určený pre búracie práce, kovanie a kosenie v materiáloch ako tehla, betón, duté tehly, pórobetón a búracie práce, ako je demontáž dlaždíc, staré omietky.

Vrtanie s príklepom

Ak chcete nastaviť režim príklepového vrtania, otočte prepínač (položka 6, Obrázok 4) príklepového mechanizmu na symbol „kladiva a vrtáka“.

Vrtanie bez príklepu

Ak chcete nastaviť režim príklepového vrtania, otočte prepínač (položka 6, Obrázok 4) príklepového mechanizmu na symbol „vrtáka“.

Režim kosenia

Ak chcete nastaviť režim príklepového vrtania, musíte prepnúť prepínač (položka 6, Obrázok 4) príklepového mechanizmu do polohy „kladiva“.

V závislosti od modelu sú k dispozícii dva alebo tri prevádzkové režimy:

1. Vrtanie s príklepom – tento režim je určený na vrtanie do betónu, tehál, kameňa a dutých tehál.
2. Vrtanie bez príklepu2 – tento režim sa používa na vrtanie bez príklepu do krehkých materiálov, pórobetónu, kovu alebo dreva.
3. Režim kosenia – tento režim je určený pre búracie práce, kovanie a kosenie v materiáloch ako tehla, betón, duté tehly, pórobetón a búracie práce, ako je demontáž dlaždíc, staré omietky.

² Režim nie je k dispozícii pri BH2350.

Vrtanie s príklepom

Ak chcete nastaviť režim príklepového vrtania, otočte prepínač (položka 6, Obrázok 4) príklepového mechanizmu na symbol „kladiva a vrtáka“.

Vrtanie bez príklepu

Ak chcete nastaviť režim príklepového vrtania, otočte prepínač (položka 6, Obrázok 4) príklepového mechanizmu na symbol „vrtáka“.

Režim kosenia

Ak chcete nastaviť režim príklepového vrtania, musíte prepnúť prepínač (položka 6, Obrázok 4) príklepového mechanizmu do polohy „kladiva“.

⚠ **POZOR!**

Stikalo za način je ľahko samo v položení popolne ustaviť.

- ♦ Med vrtaním se prepričí popoln zagon funkcie udarca. Na kladivo ne pritiskajte premočno, le rahl mu pomagajte. Povečan pritisk na kladivo ne bo povečale síle kladiva in po nepotrebnem povečale obremenitve motorja.
- ♦ Za največjo zmogljivost vrtanja morajo biti udarci pri največji hitrosti.
- ♦ Da se izognete hitri obrabi mehhanizma kladiva, poskrbite, da je izbirna ročica vedno pritrjena v enem od delovnih položajev. način kapi

Vstavitev svedra

Preden vstavite sveder, se prepričajte, da je naprava izklopljena in odklopljena od napajanja. Mehhanizem udarne ročice postavite v srednji položaj. Zdj lahko vrtalnik ročno obrnete v zeleni položaj. Nato mehhanizem udarne ročice ponovno nastavite v položaj "vrtanje". Dleto se bo zaskočilo. Če je stikalo zaklenjeno v tem položaju, sveder rahl zavrtite ročno. Mehhanizem udarne ročice natančno nastavite na določen položaj. Kladiva ne uporabljajte kot strgala! Po delu v udarnem načinu se mora oprema zagnati v načinu udarnega vrtanja, da razprši mazivo. Odsevalje je majhne koščke materiala, da bo delo bolj produktivno. Pred košnjo se prepričajte, da je orodje zaskočeno v delovnem položaju. Sklop stranskega ročaja.

⚠ POZOR!

V zájme bezpečnosti vrtania vždy nastavte bočný gombík (poloha 7, obrázok 7).

Na udržanie polohy v otvore pri vrtaní je možné namontovať na kladivo bočnú rukoväť v ľubovoľnej polohe. Uvoľnite gombík tak, že nim otočíte proti smeru chodu hodinových ručičiek. Potom ho nastavte do požadovanej polohy a utiahnite otočením v smere chodu hodinových ručičiek.

POUŽÍVANIE NÁSTROJA

Použitie špicatého sekáča (oškrtu)

⚠ POZOR!

Pred uvedením nástroja do prevádzky vždy skontrolujte účinnosť vypínača: po uvoľnení by sa mal bez problémov vrátiť do polohy „Off“ (Vypnuté). Obr. 8

⚠ POZOR!

Takoj, ko se zašiljeno dleto zaskoči, takoj izklopite orodje. To bo preprečilo preobremenitev motorja. Delo s kladivom Mehanizem udarne ročice nastavite v položaj "vrtanje". Orodje trdno primate z obema rokama. Vklpite ga in ga nežno potisnite, da se drži. Na orodje ni treba prevec pritiskati, saj s tem ne bomo dosegili najboljših rezultatov.

Ak chcete nástroj aktivovať, stlačte vypínač (poloha 8, obrázok 8). Ak chcete nástroj vypnúť, uvoľnite vypínač (poloha 8, obrázok 9).

Hĺbková zarážka

Hĺbková zarážka sa používa pri vrtaní otvorov s rovnakou hĺbkou. Sprostite gumb objemke, ki se nahaja na pnevmatski strani ročaja, in vstavite merilnik globline v luknjo na dnu pnevmatske objemke. Nastavitev globline nastavite na želeno globlino in zategnite gumb pnevmatske objemke.

STAROSTLIVOSŤ O NÁSTROJE**Čistenie**

Spustený motor (keď stlačíte pneumatický spínač) vyfúka nečistoty a prach zo všetkých vetracích otvorov. Vonkajšie plastové časti je možné vyčistiť vlhko handričkou a jemným saponátom. Nikdy nepoužívajte rozpúšťadlo.

⚠ POZOR!

Pred použitím čistiacich roztokov odpojte nástroj od siete.

ÚDRŽBA

Pred každou preventívnu údržbou skontrolujte, či je nástroj vypnutý a odpojený zo zásuvky. Za varno in zanesljivo delovanje orodja naj orodje popravijo, servisirajo in prilagodijo servisni centri, ki uporabljajo samo originalne nadomestne dele in potrošni material.

OCHRANA ŽIVOTNÉHO PROSTREDIA

 Elektrické náradie, príslušenstvo a obaly by mali byť recyklované spôsobom šetrným k životnému prostrediu. Nevyhadzujte elektrické náradie do domového odpadu!

Len pre krajiny EÚ:

 V súlade s európskou smernicou 2012/19/EÚ o odpadových elektrických a elektronických zariadeniach a príslušnými vnútroštátnymi právnymi predpismi musia byť chybné alebo vyradené elektronické zariadenia zhromažďované za účelom ekologickej bezpečnej recyklácie.

Pri nesprávnej likvidácii môžu mať použité elektrické a elektronické zariadenia škodlivé účinky na životné prostredie a ľudské zdravie v dôsledku možnej prítomnosti nebezpečných látok.

PLIPOLSKI
MŁOT UDAROWO-OBROTOWY
BH1300, BH1800
INSTRUKCJA OBSŁUGI

SPECYFIKACJE

Model	BH1300	BH1800
Napięcie znamionowe (V AC)/ Częstotliwość (Hz)	220-240/50	
Moc znamionowa (W)	1050	1500

Prędkość bez obciążenia (min ⁻¹)	0-1050	0-930
Energia uderu (J)	4,5	5,5
Częstotliwość uderów (min ⁻¹)	0-4200	0-4300
Uchwyt	SDS Plus	
Maks. średnica wiercenia (mm)		
metal	13	13
beton	26	32
drewno	30	42
Ilość funkcji	3	3
Wartości emisji hałasu określone zgodnie EN 62841-2-6:		
Poziom ciśnienia akustycznego (dB(A))	LpA=90,4	LpA=91,0
Poziom mocy akustycznej (dB(A))	LwA=98,4	LwA=99,0
Bląk K (dB(A))	K=3	K=3
Wartości łącznej wibracji i niepewność pomiaru K oznaczone zgodnie EN 62841-2-6:		
Poziom wibracji (m/s ²)		
- wiercenie z udarem	23,56	11,69
- dłutowanie	21,89	14,24
Bląk K (m/s ²)	K=1,5	K=1,5
Kategoria ochrony	IPX0	
Klasa ochrony	II	
Waga EPTA, kg	4,30	5,20
Waga (wraz z akcesoriami), kg	6,90	7,50

OPIS (OBRAZEK 1)*

1. Tuleja blokująca;
2. Rękojeść dodatkowa
3. Uchwyt główny
4. Przewód zasilający;
5. Włącznik
6. Przełącznik trybu pracy: wiercenie bez udaru¹ wiercenie z udarem podkuwanie pozycjonowanie dłuta

OPIS

Młoty udarowo-obrotowe marki Procraft to niezawodne, wysokiej jakości elektronarzędzia, które w zależności od modelu mogą pracować w dwóch lub trzech trybach: wiercenie bez udaru, wiercenie z udarem, podkuwanie. Głównym przeznaczeniem młotów udarowo-obrotowych jest do wiercenia w betonie, cegle, kamieniu; kucia i podkuwania betonu i innych podobnych materiałów. Urządzenia tego typu są niezastąpione przy pracach takich jak układanie rur, kabli, wykonywaniu hydroizolacji, montażu instalacji c.o. czy wodo-kanalizacyjnej.

Ogólny widok elektronarzędzi zaprezentowano na obrazku 1.

ZASADY BEZPIECZEŃSTWA

⚠ OSTRZEŻENIE Należy zapoznać się ze wszystkimi ostrzeżeniami i wskazówkami dotyczącymi bezpieczeństwa użytkownika oraz ilustracjami i danymi technicznymi dostarczonymi wraz z niniejszym elektronarzędziem. Nieprzestrzeganie podanych niżej ostrzeżeń dotyczących bezpieczeństwa i wskazówek dotyczących bezpieczeństwa może być przyczyną porażenia prądem elektrycznym, pożaru i/lub poważnych obrażeń.

Zachowaj wszystkie ostrzeżenia i wskazówki dotyczące bezpieczeństwa, aby móc skorzystać z nich w przyszłości.

W podanych niżej ostrzeżeniach wyrażenie „elektronarzędzie” oznacza elektronarzędzie zasilane z sieci (z przewodem zasilającym) lub elektronarzędzie zasilane z akumulatora (beprzewodowe).

SZCZEGÓLNE OSTRZEŻENIA BEZPIECZEŃSTWA DOTYCZĄCE MŁOTÓW UDAROWO-OBROTOWYCH

ZALECENIA DOTYCZĄCE BEZPIECZEŃSTWA PODCZAS WYKONYWANIA WSZYSTKICH PRAC



Należy nosić okulary ochronne.



Zaleca się noszenie maski przeciwpyłowej.



Należy zakładać ochronniki słuchu.

- ◊ Należy używać dodatkowy uchwyt dostarczony z maszyną. Utrata kontroli może spowodować obrażenia ciała.
- ◊ Podczas wykonywania prac, przy których narzędzie robocze mogłoby natrafić na ukryte przewody elektryczne, elektronarzędzie należy trzymać wyłącznie za izolowane powierzchnie rękojści. Kontakt z przewodem pod napięciem może spowodować przekazanie napięcia na części metalowe elektronarzędzia, co mogłoby spowodować porażenie prądem elektrycznym.

WSKAZÓWKI DOTYCZĄCE BEZPIECZEŃSTWA PRACY Z DŁUGIMI WIERTŁAMI

- ◊ Nie wolno pracować z prędkością obrotową przekraczającą maksymalną dopuszczalną prędkość dla danego wiertła. Przy wyższych prędkościach obrotowych wiertło obracające się swobodnie, bez kontaktu z materiałem, ma tendencję do wyginania się, co może skutkować obrażeniami ciała.
- ◊ Należy zawsze rozpoczynać wiercenie od niskiej prędkości i z końcem wiertła przyłożonym do powierzchni materiału. Przy wyższych prędkościach obrotowych wiertło obracające się swobodnie, bez kontaktu z materiałem, może się wygiąć, co może skutkować obrażeniami ciała.
- ◊ Nacisk należy wywierać wyłącznie w jednej linii z pracującym wiertłem. Nie należy wywierać nadmiernego nacisku. Wskutek zbyt dużego nacisku, wiertła mogą się wygiąć, co może doprowadzić do ich złamania lub utraty kontroli nad narzędziem, prowadząc do obrażeń ciała.

DDATKOWE WSKAZÓWKI DOTYCZĄCE BEZPIECZEŃSTWA

- ◊ Należy mocno trzymać elektronarzędzie podczas pracy.
- ◊ Przed rozpoczęciem pracy upewnij się, że wiertło jest bezpiecznie zamocowane w uchwycie.
- ◊ Przed przystąpieniem do pracy sprawdź dokręcenie śrub. Maszyna wibruje podczas normalnej pracy. Śruby mogą się poluzować, co może spowodować wypadek lub wypadek.
- ◊ W zimnych porach roku lub po długim okresie przechowywania, przed pracą pozwól urządzeniu popracować przez kilka minut bez obciążenia, to zmiękczy smar, bez którego praca w trybie udarowym będzie niemożliwa.
- ◊ Należy odpowiednio zamocować obrabiany przedmiot. Zamocowanie obrabianego przedmiotu w urządzeniu mocującym lub imadło jest bezpieczniejsze niż trzymanie przedmiotu w ręce.
- ◊ Zawsze trzymaj stopy stabilnie. Podczas pracy na wysokości upewnij się, że pod tobą nie ma nikogo.
- ◊ Nie dotykaj rękoma obracających się części narzędzia.
- ◊ Nie kieruj narzędzia w kierunku ludzi czy zwierząt.
- ◊ Nie pozostawiaj pracującego narzędzia bez nadzoru.
- ◊ Należy unikać uszkodzeń rur gazowych i wodociągowych, kabli elektrycznych i ścian nośnych. Użyj odpowiednich detektorów.
- ◊ Przed odłożeniem elektronarzędzia, należy poczekać, aż narzędzie robocze znajdzie się w bez ruchu. Narzędzie robocze może się zablokować i doprowadzić do utraty kontroli nad elektronarzędziem.
- ◊ Nie należy dotykać narzędzi roboczych bezpośrednio po zakończeniu pracy, należy pozwolić im ostygnąć.
- ◊ W razie zablokowania się narzędzia roboczego należy natychmiast wyłączyć elektronarzędzie.
- ◊ Narzędzia robocze należy przechowywać i obchodzić się z nimi ostrożnie, zgodnie z instrukcjami producenta.

ZASILANIE ELEKTRYCZNE

Narzędzie musi być podłączone do napięcia sieciowego odpowiadającego

napięciu wskazanemu na tabliczce znamionowej. Używanie prądu podnapięciowego może przeciążyć narzędzie. Rodzaj prądu - zmienny, jednofazowy. Zgodnie z normami europejskimi narzędzie posiada podwójny stopień ochrony przed porażeniem elektrycznym, dzięki czemu może być podłączane do niezziemionych gniazdek.

INSTRUKCJA OBSŁUGI

Aby zainstalować narzędzie robocze:

1. Oczyszczyć chwyt narzędzia (poz.1, Obrazek.2) i lekko nasmarować smarem zestaliny (poz.2, Obrazek.2).
2. Odstąpić tuleję blokującą (poz.3, Obrazek.3)
3. Przy jednoczesnym obrocie włożyć narzędzie robocze do gniazda elektronarzędzia (poz.4, Obrazek.3), aż się zatrzyma.
4. Zwolnij tuleję blokującą.
5. Sprawdź gniazdo elektronarzędziopod kątem dokręcenia.
6. Sprawdź, czy osłona przeciwpyłowa (poz.5, Obrazek.3) nie jest uszkodzona.

⚠ UWAGA!

Jeśli kapłur pyłoszczelny jest uszkodzony, należy go bezwarunkowo wymienić!

Aby wyjąć narzędzie robocze, pociągnij tuleję blokującą (poz.3, Obrazek.3) do tyłu i wyciągnij narzędzie.

W zależności od modelu dostępne są dwa lub trzy tryby pracy:

1. Wiercenie z udarem - ten tryb jest przeznaczony do wiercenia w betonie, cegle, kamieniu i pustakach.
2. Wiercenie bez udaru - ten tryb służy do wiercenia bez udaru w materiałach kruchych, w metalu czy drewnie.
3. Podkuwanie - ten tryb jest przeznaczony do prac rozbiórkowych, kucia, skuwania, podkuwania, żłobienia w materiałach takich jak gęta, beton, pustaki, bloczki.

Wiercenie z udarem

Aby ustawić tryb wiercenia z udarem należy przekręcić przełącznik (poz. 6, Obrazek. 4) mechanizmu udarowego na symbol „wiertła z młotkiem”.

Wiercenie bez udaru

Aby ustawić tryb wiercenia z udarem należy przekręcić przełącznik (poz. 6, Obrazek. 4) mechanizmu udarowego na symbol „wiertła”.

Podkuwanie

Aby ustawić tryb wiercenia z udarem należy przekręcić przełącznik (poz. 6, Obrazek. 4) mechanizmu udarowego na symbol „młotka”.

⚠ UWAGA!

- ◊ Zmianę trybu pracy należy dokonywać wyłącznie po całkowitym zatrzymaniu się urządzenia.
- ◊ W trakcie wiercenia z udarem zabrania się przykładania dużej siły i nacisku na urządzenie, należy wyłącznie delikatnie kierować urządzenie. Przyłożenie zwiększonej siły nie zwiększa siły uderzenia, a jedynie niepotrzebnie obciąża silnik oraz mechanizm udarowy!
- ◊ Aby uzyskać najlepszą wydajność w trakcie wiercenia z udarem, należy pracować z maksymalną prędkością.
- ◊ Aby uniknąć szybkiego zużycia mechanizmu udarowego, upewnij się, że przełącznik zmiany trybu pracy jest zawsze zablokowany w jednej z pozycji roboczych.

⚠ UWAGA!

Jeśli występuje problem z przełączeniem trybu pracy, należy obrócić narzędzie robocze ręcznie, w celu właściwego ząbienia się mechanizmu. Nie należy przykładać zbyt dużej siły do przełącznika.

Montaż dłuta

- ◊ Upewnij się przed instalacją dłuta, że młot udarowo-obrotowy jest wyłączony i odłączony od sieci.
- ◊ Ustaw przełącznik trybu pracy w pozycji pośredniej. Dłuto można teraz ręcznie obrócić do żądanej pozycji roboczej. Następnie ustaw przełącznik trybu pracy z powrotem w pozycji „dłuto”. Dłuto zablokuje się na swoim miejscu.
- ◊ Jeśli przełącznik nie zablokuje się w tej pozycji, obróć lekko dłuto ręcznie.
- ◊ Przełącznik trybu pracy powinien być zablokowany dokładnie na swoim miejscu. Nie używaj młota jako łomu czy drągu do podważania. Po pracy w trybie dłutowania konieczne jest włączenie urządzenia na biegu jałowym w trybie wiercenia z udarem w celu rozprowadzenia smaru.
- ◊ Pracując skuwaj niewielkie ilości materiału za jeden raz, w ten sposób prac będzie bardziej produktywna. Przed rozpoczęciem

прacy należy sprawdzić czy dłuto jest bezpiecznie zamocowane w pozycji roboczej.

Montaż rękojeści bocznej

▲ UWAGA!

Aby zapewnić bezpieczną pracę należy zawsze montować rękojeść dodatkową (poz. 7, Obrazek. 7).

Aby dobrać optymalne położenie rękojeści dodatkowej do wykonywanej pracy, rękojeść boczna można zamontować na urządzeniu w dowolnej pozycji. Aby to zrobić, poluzuj rękojeść, obracając ją w kierunku przeciwnym do ruchu wskazówek zegara. Następnie zainstaluj ją w wymaganej pozycji i ponownie dokręć, obracając zgodnie z ruchem wskazówek zegara.

PRACA Z NARZĘDZIEM

Włączanie urządzenia

▲ UWAGA!

Przed włączeniem narzędzia należy zawsze sprawdzić działanie wyłącznika, po zwolnieniu powinien on bez problemu powrócić do pozycji „wyłączony”.

Aby włączyć narzędzie, wystarczy wcisnąć klawisz wyłącznika (pozycja 8, rysunek 8). Aby wyłączyć urządzenie należy zwolnić klawisz wyłącznika (pozycje 8,9).

▲ UWAGA!

Po załączeniu sprzęga bezpieczeństwa należy natychmiast wyłączyć urządzenie. Pozwoli to uniknąć przecięcia silnika.

Praca z młotem

Ustaw przełącznik trybu pracy w pozycji „dłuto”. Mocno trzymaj urządzenie obiema rękami. Włącz urządzenie, lekko dociśnij, aby przytrzymać go w miejscu wybranym do uderzenia. Nie ma potrzeby mocno naciskać na urządzenie, ponieważ nie da to lepszych rezultatów.

Ogranicznik głębokości wiercenia

Ogranicznik głębokości wiercenia służy do wiercenia otworów o tej samej głębokości. Poluzuj przyzisk zacisku znajdujący się na rękojeści dodatkowej i włóż ogranicznik głębokości do otworu w podstawie zacisku. Ustaw ogranicznik głębokości wiercenia na żądanej głębokości i dokręć uchwyt boczny.

KONSERWACJA NARZĘDZIA

Czyszczenie

Przy pracującym silniku (gdy włącznik jest wciśnięty) wydmuchaj brud i kurz ze wszystkich otworów wentylacyjnych. Zewnętrzne części z tworzywa sztucznego można oczyścić wilgotną ściereczką i łagodnym detergentem. Nigdy nie używaj rozpuszczalnika.

SERWIS

Zawsze upewnij się, że narzędzie jest wyłączone i odłączone od gniazdka przed przystąpieniem do prac konserwacyjnych i serwisowych. Dla bezpiecznej i niezawodnej pracy narzędzia należy pamiętać, że naprawa, konserwacja i regulacja narzędzia powinna być wykonywana w serwisie przy użyciu wyłącznie oryginalnych części zamiennych i materiałów eksploatacyjnych.

OCHRONA ŚRODOWISKA

W trosce o przyrodę, elektronarzędzia, osprzęt i opakowania należy oddać do powtórnego przetworzenia zgodnego z obowiązującymi przepisami w zakresie ochrony środowiska.

Tylko państwa UE:

Zgodnie z europejską dyrektywą 2012/19/UE w sprawie zużytego sprzętu elektrycznego i elektronicznego oraz jej implementacją w prawodawstwie krajowym, uszkodzony lub zużyty sprzęt elektryczny należy segregować i poddawać odzyskowi surowców wtórnych zgodnie z przepisami o ochronie środowiska.

W przypadku nieprawidłowej utylizacji zużyty sprzęt elektryczny i elektroniczny może mieć szkodliwe skutki dla środowiska i zdrowia ludzkiego, wynikające z potencjalnej obecności substancji niebezpiecznych.

BG|БЪЛГАРСКИ ПЕРФОРАТОР ВН1300, ВН1800 РЪКОВОДСТВО ЗА ЕКСПЛОАТАЦИЯ

ТЕХНИЧЕСКИ ХАРАКТЕРИСТИКИ

Модел	ВН1300	ВН1800
Номинално напрежение (V AC)/ Честота (Hz)	220-240/50	
Номинална мощност (W)	1050	1500
Обороти на празен ход (min ⁻¹)	0-1050	0-930
Енергия на единичен удар (J)	4,5	5,5
Честота на ударите (min ⁻¹)	0-4200	0-4300
Тип патронник	SDS Plus	
Макс. диаметър на пробиване (mm) метал	13	13
бетон	26	32
дърво	30	42
Брой функции	3	3
Стойностите на шумовите емисии са определени съгласно EN 62841-2-6:		
Ниво на звуково налягане (дБ(A))	LpA=90,4	LpA=91,0
Ниво на звукова мощност (дБ(A))	LWA=98,4	LWA=99,0
Грешка K (дБ(A))	K=3	K=3
Общите стойности на вибрациите и несигурността K са определени съгласно EN 62841-2-6:		
Ниво на вибрация (m/s ²) - ударно пробиване - къртене Грешка K (m/s ²)	23,56 21,89 K=1,5	11,69 14,24 K=1,5
Ниво на защита	IPX0	
Клас на защита	II	
Тегло ЕРТА, кг	4,30	5,20
Тегло (вкл. аксесоари), кг	6,90	7,50

ОПИСАНИЕ НА УСТРОЙСТВОТО (РИС. 1)

1. Закljučваща втулка;
2. Допълнителна дръжка;
3. Задна дръжка;
4. Захранващ кабел;
5. Бутон за захранване;
6. Превключвател на режими "удар", "пробиване с удар"

Електрическият перфоратор Procraft е надежден инструмент, който може да работи в два режима: удар и пробиване с удар. Този инструмент е предназначен за разбиване, пробиване, остъргване на бетон и други подобни материали, например при полагане на тръби, кабели, инсталиране на водопроводни системи и други работи.

Общият изглед на инструментите е показан на фигура 1.

ИНСТРУКЦИИ ЗА БЕЗОПАСНОСТ

▲ **ПРЕДУПРЕЖДЕНИЕ!** Прочетете всички предупреждения за безопасност инструкции, илюстрации и спецификации, предоставени с този електрически инструмент. Неспазването на инструкциите и предупрежденията може да доведе до електрически удар, пожар и/или сериозни наранявания.

Съхранявайте всички предупреждения и инструкции за бъдещи справки.

Терминът „електрически инструменти”, използван в предупрежденията за безопасност, се отнася до електро захранвани (с кабел) от мрежата, или захранвани на батерии (безжични) електрически инструменти.

СПЕЦИАЛНИ ПРАВИЛА ЗА БЕЗОПАСНОСТ ЗА ЧУКОВЕ

ИНСТРУКЦИИ ЗА БЕЗОПАСНОСТ ЗА ВСИЧКИ ОПЕРАЦИИ



Винаги носете защитни очила.



Използвайте маска за лице.



Носете защита за слуха.

- ♦ Трябва да използвате допълнителната дръжка, предоставена с машината. Загубата на контрол може да причини телесна повреда.
- ♦ Дръжте електроинструмента за изолираните повърхности при извършване на операция, при която приставката за рязане може да засегне скрито окабеляване. Режещ аксесоар или крепежни елементи, които влязат в контакт с проводник, по който тече ток, могат да доведат до протичането на ток по неизолираните метални части на електрическия инструмент и да причинят токов удар на оператора.

ИНСТРУКЦИИ ЗА БЕЗОПАСНОСТ ПРИ ИЗПОЛЗВАНЕ НА ДЪЛГИ СВРЕДЛА

- ♦ Никога не работете при по-висока от максималната скорост за свредлото. При по-висока скорост, свредлото вероятно ще се огъне, ако се остави да се върти свободно, без да контактува с детайла, което ще доведе до телесна повреда.
- ♦ Винаги започвайте да пробивате с ниска скорост и с върха на свредлото в контакт с детайла. При по-високи скорости свредлото може да се огъне, ако се върти свободно, без да влиза в контакт с работния детайл, и да доведе до физически наранявания.
- ♦ Използвайте натиск само в пряка линия със свредлото и не използвайте прекомерно натиск. Свредлата могат да се огънат и това да доведе до счупване или загуба на контрол, водещо до персонално нараняване.

ДОПЪЛНИТЕЛНИ УКАЗАНИЯ ЗА БЕЗОПАСНОСТ

- ♦ Дръжте електроинструмента здраво по време на работа.
- ♦ Преди да започнете работа, уверете се, че свредлото е здраво закрепено в дръжката.
- ♦ Преди работа проверете затегнати ли са винтовете. По време на нормална работа машината вибрира. Винтовете могат да се разхлабят и това може да причини авария или злополука.
- ♦ В студения сезон или след дълготрайно съхранение, преди да работите, оставете машината да работи няколко минути без натоварване, това ще омекоти смазката, без което ще бъде невъзможно да се работи в ударен режим.
- ♦ Фиксирайте правилно детайла. Затягането на детайла в приспособление като менгеме е по-безопасно от задържането на детайла с ръка.
- ♦ Винаги опирайте краката си стабилна основа. Когато работите на височина, уверете се, че няма никои под вас.
- ♦ Не докосвайте с ръце въртящите се части на инструмента
- ♦ Не насочвайте машината към хора и животни.
- ♦ Не оставяйте инструмента без надзор.
- ♦ Избягвайте повреда на газови и водопроводни тръби, електрически кабели и носещи стени. Използвайте подходящи детектори.
- ♦ Изчакайте, докато всички движещи се части спрат напълно, преди да оставите електроинструмента. Работният инструмент може да задръсти и вие ще загубите контрол над електроинструмента.
- ♦ Не докосвайте работните инструменти веднага след приключване на работа, оставете ги да изстинат.
- ♦ Ако работният инструмент е заседнал, незабавно изключете електроинструмента.
- ♦ Работният инструмент трябва да се съхранява и ползва в съответствие с инструкциите на производителя.

ЕЛЕКТРОЗАХРАНВАНЕ

Инструментът трябва да бъде свързан към електрическа мрежа с напрежение, съответстващо на напрежението, посочено на табелката

с маркировката. Използването на ток под изискваното напрежение може да причини претоварване на инструмента. Видът на тока е променлив, еднофазен. В съответствие с европейските стандарти, уредът има двойна степен на защита от токов удар и следователно може да бъде свързан към незаземени изводи.

За монтиране на накрайник:

1. Почистете стеблото на накрайника (поз. 1, рис. 2) и леко го смажете с консистентна смазка (поз. 2, рис. 2).
2. Издърпайте заключващата втулка назад (поз. 3, рис. 3)
3. С едновременно въртене поставете накрайника в инструменталното гнездо (поз. 4, рис. 3), докрай.
4. Освободете заключващата втулка.
5. Проверете за стабилно прилягане.
6. Проверявайте дали капачката за прах е изправна (поз. 5, рис. 3).

⚠ ВНИМАНИЕ!

Ако капачката за прах е повредена, тя трябва да бъде сменена! За да извадите накрайника, издърпайте заключващата втулка (поз. 3, рис. 3) назад и издърпайте накрайника.

В зависимост от модела са налични два или три режима на работа:

1. Ударно пробиване - този режим е предназначен за пробиване на бетон, тухли, камък и кухи тухли.
2. Пробиване без удар - този режим се използва за пробиване без удар в чувливи материали, газобетон, метал или дърво.
3. Ударен режим - този режим е предназначен за работа по разрушаване, коване и къртене на материали като тухли, бетон, кухи тухли, газобетон и работи по разрушаване, като демонтаж на плочки, стара мазилка.

Ударно пробиване

За да настроите режима на ударно пробиване, завъртете превключвателя (елемент б. Фигура 4) на ударния механизъм на символа „чук и бормашина“.

Пробиване без удар

За да настроите режима на ударно пробиване, завъртете превключвателя (елемент б. Фигура 4) на ударния механизъм на символа „бор-машината“.

Режим на въздействие

За да настроите режима на ударно пробиване, трябва да завъртите превключвателя (елемент б. Фигура 4) на ударния механизъм в положение „чук“.

⚠ ВНИМАНИЕ!

- ♦ Можете да превключите режима само когато перфораторът е напълно спрял.
- ♦ По време на пробиване с удар е забранено да се прилага много сила върху машината, може да се насочва само без прекомерно усилие. Прекомерния натиск не увеличава силата на удара, а само създава ненужни допълнителни натоварвания на двигателя!
- ♦ За да постигнете максимална производителност по време на пробиване с удар, работете с максимални скорости.
- ♦ За да избегнете бързото износване на ударния механизъм, уверете се, че лостът за превключване винаги е фиксиран в някоя от работни позиции.

⚠ ВНИМАНИЕ!

Ако чувствате, че зъбите колепа не зацепват, завъртете патронника с ръка. Не прилагайте прекомерна сила към превключвателя.

Монтаж на длето

- ♦ Преди да инсталирате длето, уверете се, че перфораторът е изключен, в т.ч. от контакта. Поставете лоста на ударния механизъм в междинно положение. Сега длето може да се завърти ръчно до желаната работна позиция. След това отново поставете лоста на ударния механизъм в положение „длето“. Накрайникът ще се застопори.
- ♦ Ако превключвателят не се заключи в това положение, завъртете леко длето с ръка.
- ♦ Лостът на ударния механизъм трябва да бъде точно закрепен в нужната позиция. Не използвайте машината като лост! След работа в ударен режим е необходимо да се остави перфораторът да поработи в режим на пробиване, за да се разпростири смазката.

- ♦ Къртеге малки частици от материала, така работата ви ще бъде по-продуктивна. Когато къртите, преди да започнете, определено трябва да проверите дали длето е здраво фиксирано в работно положение.

Монтиране на странична дръжка

⚠ ВНИМАНИЕ!

За да осигурите безопасно пробиване, винаги инсталирайте страничната дръжка (поз. 7, рис. 7). За да удържите перфоратора във всяко положение по време на пробиване, страничната дръжка може да бъде монтирана върху перфоратора във всяко едно положение. Разхлабете дръжката, като я завъртите обратно на часовниковата стрелка. След това я нагласете в зададено положение и отново я затегнете, като я завъртите по посока на часовниковата стрелка.

РАБОТА С ИНСТРУМЕНТА

Включване на перфоратора

⚠ ВНИМАНИЕ!

Преди да включите инструмента, винаги проверявайте работоспособността на превключателя, след като го пуснете, той трябва лесно да се върне в положение "изключено".

За да включите инструмента, просто натиснете превключателя (поз. 8, рис. 8). За да изключите машината, освободете превключателя (поз. 8, рис. 9).

⚠ ВНИМАНИЕ!

След като муфтата заработи, изключете машината незабавно. Това ще ви позволи да избегнете претоварване на електродвигателя.

Работа в режим „пневматичен чук“

Поставте лоста на машината в положение „длето“. Дръжте машината здраво с две ръце. Включете машината, приложете лека сила, за да държите машината на мястото, избрано за удар. Не е необходимо да натискате силно върху перфоратора, тъй като това няма да даде по-добри резултати.

Ограничител на дълбочината на пробиване

Ограничителят на дълбочината на пробиване се използва за пробиване на дупки на една и съща дълбочина. Разхлабете бутона на скобата, разположен на страничната дръжка и нагласете ограничителя на дълбочината в отвора в основата на скобата. Регулирайте желаната дълбочина и затегнете бутона за затягане.

ГРИЖИ ЗА ИНСТРУМЕНТА

Чистене

При работещ двигател (чрез натискане на превключателя) продухайте замърсяванията от всички вентилационни отвори. Външните пластмасови части могат да бъдат почиствени с влажна кърпа и неагресивен препарат. Никога не използвайте разтворител.

ОБСЛУЖВАНЕ

Винаги се уверявайте, че инструментът е изключен, в т.ч. от контакта преди да извършите дейности по поддръжка и сервис. За безопасна и надеждна работа на инструмента, не забравяйте, че ремонтът, поддръжката и настройката на инструмента трябва да се извършват в условията на сервисни центрове, като се използват само оригинални резервни части и консумативи.

ЗАЩИТА НА ОКОЛНАТА СРЕДА

⚠ За да се защити околната среда, електроинструментите, аксесоарите и опаковките трябва да се рециклират по екологичен начин. Не извършвайте електроинструментите в битовите отпадъци!

Само за страни от ЕС:

⚠ В съответствие с Европейската директива 2012/19/UE относно отпадъците от електрическо и електронно оборудване и съответното национално законодателство, дефектните или излезли от употреба електронно оборудване трябва да се събират за екологично рециклиране.

Отпадъчното електрическо и електронно оборудване може да бъде вредно за околната среда и човешкото здраве, ако бъде изхвърлено неправилно поради възможното наличие на опасни вещества.

RO|ROMÂNĂ

CIOCAN ROTOPERCUTOR BH1300, BH1800 INSTRUCȚIUNI DE OPERARE

SPECIFICAȚII TEHNICE

Model	BH1300	BH1800
Tensiune nominală (V AC)/ Frecvență nominală (Hz)	220-240/50	
Putere nominală (W)	1050	1500
Turație nominală (min ⁻¹)	0-1050	0-930
Energie de percuție (J)	4,5	5,5
Număr de percuții (min ⁻¹)	0-4200	0-4300
Sistem de prindere a accesoriilor	SDS Plus	
Max. diametrul de gaurire (mm)		
metal	13	13
beton	26	32
lemn	30	42
Numărul de funcții	3	3
Valori ale emisiilor de zgomot determinate conform EN 62841-2-6:		
Nivelul de presiune al sunetului (dB(A))	LpA=90,4	LpA=91,0
Nivelul de putere acustică (dB(A))	LwA=98,4	LwA=99,0
Incertitudine K (dB(A))	K=3	K=3
Valorile totale ale vibrațiilor și incertitudinea K determinate conform EN 62841-2-6:		
Nivelul vibrațiilor (m/s ²)		
- găurire cu percuție	23,56	11,69
- dăltuire	21,89	14,24
Incertitudine K (m/s ²)	K=1,5	K=1,5
Nivelul de protecție	IPX0	
Clasa de protecție electrică	II	
Greutate EPTA, kg	4,30	5,20
Greutate (inclusiv accesorii) kg	6,90	7,50

DESCRIEREA PIESELOR (DES. 1)

1. Manșon de închidere
2. Mâner auxiliar
3. Mâner spate
4. Cablu de alimentare
5. Comutator pornire/oprire
6. Comutator de mod "impact", "foraj", "foraj cu impact"

DESCRIERE

Ciocanul rotopercurtor Procraft - un instrument fiabil care poate funcționa în trei moduri: foraj, foraj cu impact, foraj cu ciocan. Instrumentul este destinat rușerii, forajului, răzuire în beton și alte materiale similare, cum ar fi conductele, cablurile, instalarea produselor sanitare, alte materiale

SIGURANȚĂ

⚠ **AVERTISMENT!** Citiți toate avertizările, instrucțiunile, ilustrațiile și specificațiile puse la dispoziție împreună cu această sculă electrică. Nerespectarea avertismentelor și a instrucțiunilor poate avea ca efect producerea de șocuri electrice, incendii și/sau vătămări grave.

Păstrați toate avertismentele și toate instrucțiunile, pentru a le putea consulta pe viitor.

Termenul „sculă electrică”/„mașină electrică” prezent în toate avertismentele de mai jos se referă la scula dumneavoastră electrică alimentată la priză (cu cablu de alimentare) sau la scula electrică alimentată cu acumulatori (fără cablu de alimentare).

REGULILE SPECIALE DE SIGURANȚĂ PENTRU CIOCANE ROTATIVE

INSTRUCȚIUNI DE SIGURANȚĂ PENTRU TOATE OPERAȚIILE



Purtați întotdeauna ochelari de protecție.



Este recomandat să utilizați o mască de protecție împotriva prafului.



Purtați protecție auditivă.

- ◊ Trebuie să utilizați mânerul opțional furnizat împreună cu aparatul. Pierderea controlului poate provoca vătămări corporale.
- ◊ Atunci când executați o operație în care accesoriul de debitat poate intra în contact cu cabluri ascunse, țineți unealta electrică de suprafețe izolate de prindere. Accesoriile de tăiere sau elementele de fixare care intră în contact cu fire aflate „sub tensiune” pot face ca piesele metalice expuse ale unelei electrice să intre „sub tensiune”, ceea ce ar putea electrocuta operatorul.

INSTRUCȚIUNI DE SIGURANȚĂ ÎN CAZUL UTILIZĂRII DE BURGHIE LUNGI

- ◊ Nu operați niciodată la o viteză mai mare decât viteza maximă prevăzută a burghiului. La viteze mai mari, este posibil ca burghiul să se îndoaie dacă îi este permis să se rotească liber fără a fi în contact cu piesa de lucru, ducând la vătămare personală.
- ◊ Începeți întotdeauna găurirea cu o turație mai mică și vârful burghiului să fie în contact cu piesa de lucru. La viteze mai mari, este posibil ca burghiul să se îndoaie dacă Ti este permis să se rotească liber, fără să atingă piesa de prelucrat, ceea ce ar putea conduce la vătămări corporale.
- ◊ Aplicați presiune doar pe direcția de avans a burghiului și nu aplicați presiune excesivă. Burghiile se pot îndoi ceea ce poate duce la ruperea lor sau la pierderea controlului, provocând vătămări corporale.

INSTRUCȚIUNI SUPPLEMENTARE DE SIGURANȚĂ

- ◊ Țineți ferm unealta electrică în timpul funcționării.
- ◊ Înainte de a începe lucrul, asigurați-vă că burghiul este bine fixat în suport.
- ◊ Înainte de utilizare, verificați gradul de strângere a șuruburilor. În timpul funcționării normale, aparatul vibrează. Șuruburile pot veni într-o stare slăbită, ceea ce poate provoca un accident.
- ◊ În sezonul rece sau după o perioadă lungă de depozitare înainte de a porni ciocanul rotator, lăsați-l câteva minute să lucreze fără încălzire, va slăbi unsoarea fără care lucrarea este în modul de atac ar fi imposibil.
- ◊ Fixați piesa de prelucrat în mod corespunzător. Prinderea piesei de prelucrat într-un dispozitiv pentru fixare sau mențină este mai sigură decât ținerea piesei de prelucrat cu mâna.
- ◊ Utilizați-vă la picioare. Când lucrați la înălțime, asigurați-vă că nu aveți pe cineva sub dumneavoastră.
- ◊ Nu atingeți părțile rotative ale instrumentului.
- ◊ Nu îndreptați ciocanul în direcția obiectelor vii.
- ◊ Nu lăsați mașina să funcționeze nesupravegheată. Produceți numai atunci când este în mâinile lor.
- ◊ Evitați deteriorarea conductelor de gaz și apă, a cablurilor electrice și a peretilor portanți. Utilizați detectoare potrivite.
- ◊ Așteptați până când toate piesele în mișcare s-au oprit complet înainte de a pune jos unealta electrică. Unealta de lucru se poate bloca și veți pierde controlul asupra unelei electrice.
- ◊ Nu atingeți sculele de lucru imediat după terminarea lucrării, lăsați-le să se răcească.
- ◊ În cazul blocării unelei de lucru, opriți imediat unealta electrică.
- ◊ Unealta de lucru trebuie să fie depozitată și manipulată în conformitate cu instrucțiunile producătorului.

ALIMENTARE ELECTRICĂ

Instrumentul trebuie conectat la tensiunea corespunzătoare tensiunii indicate pe eticheta de marcare. Utilizarea unui curent de joasă tensiune poate supraîncălzi unealta. Tip de curent - AC, monofazat. În conformitate cu standardele europene, instrumentul are un grad dublu de protecție împotriva șocurilor electrice și, prin urmare, poate fi conectat la o priză neintenționată.

Pentru a instala instrumentul:

1. Curățați coada sculei (elementul 1 din figura 2) și ungeți ușor cu grăsime (punctul 2, figura 2).
2. Trageți înapoi manșonul de blocare (elementul 2, figura 3)
3. Cu rotirea simultană a sculei în sculă, introduceți fanta (Poz. 4. Figura 3) până aaceasta oprește .
4. Slăbiți manșonul de blocare.
5. Verificați rezistența instrumentului de plantare.
6. Verificați dacă există deteriorări de praf (punctul 5, Figura 3).

⚠ AVERTIZARE !

Dacă capacul de praf este deteriorat, acesta trebuie înlocuit în mod necesar! Pentru a scoate instrumentul, scoateți manșonul de blocare (Poz. 2, Figura 3) înapoi și scoateți scula.

În funcție de model, sunt disponibile două sau trei moduri de funcționare:

1. Găurire cu impact - acest mod este conceput pentru găurirea betonului, cărămizii, pietrei și cărămizii goale.
2. Găurire fără impact² - acest mod este utilizat pentru găurirea fără impact în materiale fragile, beton celular, metal sau lemn.
3. Modul de impact - acest mod este conceput pentru lucrări de demolare, forjare și dăltuire în materiale precum cărămidă, beton, cărămidă goală, beton celular și lucrări de demolare, cum ar fi demontarea plăcilor, tencuielii vechi.

² Modul nu este disponibil pe BH2350.

Foraj cu impact

Pentru a seta modul de găurire cu impact, rotiți comutatorul (articolul 6. Figura 4) al mecanismului de impact la simbolul „ciocan și burghiu”.

Găurire fără impact

Pentru a seta modul de forare cu impact, rotiți comutatorul (articolul 6. Figura 4) al mecanismului de impact la simbolul „găurire”.

Modul impact

Pentru a seta modul de forare cu impact, trebuie să rotiți comutatorul (articolul 6. Figura 4) al mecanismului de impact în poziția „ciocan”.

⚠ ATENȚIE !

- ◊ Modul de comutare poate fi doar într-o poziție de oprire completă .
- ◊ În procesul de foraj, acțiunea de ciocan este interzisă pentru a pune o mulțime de efort ciocan, acesta poate fi doar ușor de trimis. Efortul crescut nu mărește forța de impact și creează doar o sarcină suplimentară inutilă asupra motorului!
- ◊ Pentru o performanță maximă în foraj, acțiunea ciocanului ar trebui să fie de lucru la viteză maximă.
- ◊ Pentru a evita uzura rapidă a mecanismului de lovire, asigurați-vă că maneta de comutare a fost fixată întotdeauna în oricare dintre cele poziții de operare. mod de atac

⚠ ATENȚIE !

Dacă simțiți că angrenajele nu sunt incluse în legătură, rotiți mandrina cu mâna. Nu aplicați forță excesivă asupra comutatorului.

Setarea bitului

Înainte de a instala bitul, asigurați-vă că burghiul este oprit și deconectat. Mecanismul de pârghie al socului într-o poziție intermediară. Acum puteți roti manual bitul în poziția dorită. Apoi repetați mecanismul pârghiei de șoc în poziția "bit". Daltă se fixează în poziția dorită.

Dacă intrerupătorul este blocat în această poziție, faceți o mica operațiune cu burghiul manual. Mecanismul pârghiei șocului trebuie să fie corect poziționat. Nu folosiți un ciocan ca o resturi! După lucrul în modul de atac ar trebui să îl se permită să lucreze în modul de găurire cu ciocan pentru a descompune grăsimea.

Bateți doar particule mici de material, astfel încât munca va fi mai productivă.

Când se dă în mișcare înainte de a începe, asigurați-vă că ați verificat dacă bitul este fixat în poziția de lucru. Instalare mâner lateral

⚠ ATENȚIE !

Pentru a asigura o găurire sigură, setați întotdeauna mânerul lateral (poziția 7, Figura 7).

Pentru a menține poziția în punch, atunci când mânerul lateral poate fi montat pe ciocan în orice poziție. Slăbiți butonul rotindu-l în sens invers acelor de ceasornic. Apoi fixați-o în poziție și strângeți-o în sensul acelor de ceasornic.

UTILIZAREA SCULEI

⚠️ ATENȚIE !

Pornirea ciocanului rotopercutor înainte de a utiliza instrumentul, verificați întotdeauna eficiența comutatorului, după eliberare ar trebui să reveniți cu ușurință la poziția "Off".

Pentru a porni instrumentul, faceți clic pe comutator (poziția 8, Figura 8). Pentru a opri instrumentul eliberati comutatorul (poziția 8,9).

⚠️ ATENȚIE !

Imediat ce cuplajul a lucrat, opriți imediat mașina. Acest lucru vă va permite să evitați supraîncălzirea motorului. Folosirea ca ciocan

Puneți mecanismul pârghiei șocului la "bit". Păstrați ferm mașina cu ambele mâini. Porniți mașina și depuneți eforturi minime pentru a păstra mașinile în locația de impact selectată. O mare presiune asupra burghiului nu este necesară, deoarece nu oferă cele mai bune rezultate.

Setarea adâncimii găuririi Sapa de adâncime este utilizată pentru găurirea găurilor de profunzime uniformă. Slăbiți butonul de fixare, situat pe mânerul lateral și introduceți manometrul pentru adâncimea în orificiul de la baza clemei. Reglați opritorul de adâncime la adâncimea dorită și strângeți butonul de fixare.

ÎNGRIJIREA UNELELOR

Curățenie

Motorul care funcționează (când apăsați comutatorul) aruncă murdărie și praf din toate orificiile de ventilație. Părțile din plastic extern pot fi curățate cu o cârpă umedă și detergent ușor. Nu utilizați un solvent.

⚠️ ATENȚIE !

Înainte de utilizarea soluțiilor de curățare, deconectați instrumentul de la rețea.

ÎNȚREȚINERE

Întotdeauna înainte de efectuarea lucrărilor de întreținere preventive, asigurați-vă că instrumentul este oprit și deconectat de la priză. Pentru funcționarea sigură și fiabilă a instrumentului, țineți minte că reparații, întreținerea și ajustarea instrumentului ar trebui să fie în centre de servicii, folosind numai piese de schimb originale și consumabile.

PROTECȚIA MEDIULUI ÎNCONJURĂTOR

 Pentru protejarea mediului înconjurător, unelte electrice, accesorii și ambalaje ar trebui să fie predate pentru reciclare ecologică. Nu eliminați unelte electrice împreună cu gunoii menajeri!

Numai pentru țările UE:

 În conformitate cu Directiva Europeană 2012/19/EU, despre dispozitivele electrice și electronice utilizate și legislație națională în vigoare, dispozitivele electronice utilizate sau care au ajuns la sfârșitul ciclului lor de viață sunt supuși colectării pentru reciclarea ecologică.

Dacă sunt eliminate în mod necorespunzător, dispozitivele electrice și electronice pot avea un efect dăunător asupra mediului înconjurător și sănătatea umană datorită prezenței posibile a substanțelor periculoase în ele.

HU/MAGYAR IPARI ŪTVEFŪRŌ BH1300, BH1800 HASZNÁLATI ŪTMUTATŌ

MŪSZAKI ADATOK

Modell	BH1300	BH1800
Névleges feszültség (V AC)/ Frekvencia (Hz)	220-240/50	
Névleges teljesítmény (W)	1050	1500
Üresjáratú sebesség (min ⁻¹)	0-1050	0-930
Ūtéserő (J)	4,5	5,5
Ūtésszám (min ⁻¹)	0-4200	0-4300
Szerszámbe fogó egység	SDS Plus	

Max. fúrás átmérő (mm)		
fém	13	13
beton	26	32
fában	30	42
Funkciók száma	3	3
Az EN 62841-2-6 szerinti meghatározott zajkibocsátási értékek:		
Hangnyomásszint (dB(A))	LpA=90,4	LpA=91,0
Hangteljesítményszint (dB(A))	LwA=98,4	LwA=99,0
Bizonytalanság K (dB(A))	K=3	K=3
Az EN 62841-2-6 szerinti meghatározott rezgési összértékek és K bizonytalanság:		
Rezgéserősség (m/s ²)		
- ūtvefúrás	23,56	11,69
- vésés	21,89	14,24
Bizonytalanság K (m/s ²)	K=1,5	K=1,5
Védelmi osztály	IPX0	
Érintésvédelmi osztály	II	
Súly EPTA, kg	4,30	5,20
Súly (kiegészítőkkel), kg	6,90	7,50

AZ ALKATRÉSZEK LEÍRÁSA (KÉP 1)*

1. Reteszelő hüvely;
2. Kiegészítő fogantyú;
3. Hátsó fogantyú;
4. Tápárbél;
5. Bekapcsológomb;
6. Ūzemmődváltás "ūtés", "fúrás", "ūtvefúrás".

A Procraft elektromos ūtvefúró megbízható eszköz, amely három módban mőködhet: fúrás, ūtés, ūtvefúrás. Ezt az eszközt beton és más hasonló anyagok fúrására, átūtésére terveztek, például, csővek, kábelek lekötéséhez, vízvezeték szerelésénél stb.

Az eszközök általános kinézete az 1 ábrán látható.

BIZTONSÁGI SZABÁLYOK

⚠️ FIGYELMEZTETÉS! Olvassa el valamennyi biztonsági tájékoztatót, előírás, illusztrációt és adatot, amelyet az elektromos kéziszerszámmal együtt megkapott. A figyelmeztetések és utasítások be nem tartása áramütés, ūtés és/vagy súlyos sérülést eredményezhet.

A figyelmeztetéseket és utasításokat tartalmazó ūtmutató őrizze meg, hogy a jövőben is a rendelkezésére álljon.

Az alábbi biztonsági előírásokban az „elektromos szerszám”/ „szerszámgép” kifejezés mind az elektromos hálózatra csatlakoztatható (normál kivételzésű), mind a vezeték nélküli (akkumulátoros) szerszámot egyaránt jelöli.

BIZTONSÁGI ELŐÍRÁSOK KALAPÁCSOKHOZ

BIZTONSÁGI ŪTMUTATŌ MINDEN MŪVELTEHÉZ



Mindig viseljen védőszemüveget.



Porvédő maszk használata ajánlott.



Használjon hallásvédő eszközöket.

♦ Használnia kell a géphez mellékelte opcionális fogantyút. Az irányítási elvesztése testi sérülést okozhat.

♦ Az elektromos kéziszerszámot a szigetelt felületnél fogva tartsa, amikor olyan műveletet végez, melynek során a vágótartozék rejtett kábelebbe ūtközhet. Ha feszültség alatti vezetékkel érintkezik a vágótartozék vagy a rögzítők, akkor a szerszám fém részei is áram alá kerülhetnek, és megrághatják a kezelőt.

BIZTONSÁGI UTASÍTÁSOK HOSSZŪ FŪRÓSZÁRAK HASZNÁLTÁHOZ

♦ Soha nem mőködtesse a fúrószárat maximális sebességénél magasabb sebességen. Magasabb sebességen a fúrószár

meghajolhat, ha a munkadarabot nem érintve, szabadon forog, ami személyi sérülést okozhat.

- ◊ Mindig egy alacsony fordulatszámmal kezdje a fúrását, úgy, hogy az indításkor a fűrőfej hegye érintkezésben legyen a munkadarabbal. Magasabb sebességen a fúrószerű meghajolhat, ha a munkadarabot nem érintve, szabadon forog, ami személyi sérülést okozhat.
- ◊ Csak közvetlenül a fúrószárral fejtse ki nyomást, és ne fejtse ki túl nagy nyomást. A fúrószárok elhajolhatnak, ami törést vagy az irányítás elvesztését, az pedig személyi sérülést okozhat.

KIEGÉSZÍTŐ BIZTONSÁGI ELŐIRÁOK

- ◊ Működés közben erősen tartsa az elektromos szerszámot.
- ◊ A munka megkezdése előtt ellenőrizze, hogy a fúrószerű megfelelően van-e rögzítve a fűtőkormányban.
- ◊ A munka megkezdése előtt ellenőrizze a csavarok szorosságát. Általában a gép működés közben rezeg. A csavarok meglazulása esetén, balesetet okozhat.
- ◊ Hideg időben vagy hosszú távú szüneteltetés után, hagyja az ütemfűrőt néhány percig üresjáratban dolgozni, ez lágyítja a kenőanyagot, anélkül szinte lehetetlen lesz használni a gépet az ütemfűró üzemmódban.
- ◊ Rögzítse megfelelően a munkadarabot. A munkadarab szorítóban vagy satuban való rögzítése biztonságosabb, mint a munkadarab kézzel való tartása.
- ◊ Mindig tartsa stabilan helyzetben a lábát. Magasságban történt munkavégéskor győződjön meg róla, hogy nincs senki alatta.
- ◊ Ne érjen a kezével a szerszám forgó részeihez.
- ◊ Ne irányítsa a fűrőt élő objektumok felé.
- ◊ Ne hagyja a szerszámot bekapcsolt állapotban felügyelet nélkül.
- ◊ Kerülje el a gáz- és vízvezetékek, az elektromos kábelek és a teherfordó falak sérülését. Használja a megfelelő detektorokat.
- ◊ Várja meg, amíg minden mozgó alkatrész teljesen leáll, mielőtt az elektromos szerszámot letenné. A munkaszerszám elakadhat, és Ön elveszítheti az uralmát az elektromos szerszám felett.
- ◊ Ne érintse meg a munkaszerszámokat közvetlenül a munka befejezése után, hagyja lehűlni.
- ◊ Ha a munkaszerszám elakad, azonnal kapcsolja ki az elektromos szerszámot.
- ◊ A munkaszerszámot a gyártó utasításai szerint kell tárolni és kezelni.

TÁPEGYSÉG

A szerszámot a jelölésen feltüntetett feszültségnek megfelelő hálózati feszültségre kell csatlakoztatni. Alacsonyabbfeszültségű áramforrás használata túlterhelheti a szerszámot. A használandó áram típusa -, egyfázisú váltóáram. Az európai szabványoknak megfelelően, az eszköz védettséggel rendelkezik az áramütés ellen, ezért földeléssel nem rendelkező tápegységekhez is csatlakoztatható.

FELHASZNÁLÓI ÚTMUTATÓ

Az eszköz beüzemelése:

1. Tisztítsa meg a fúrószárat (1. részlet, 2.Kép) és enyhén kenje le kenőanyaggal (2. részlet, 2.Kép)
2. Húzza hátra a záró karmantyút(3. részlet, 3.Kép)
3. Egyidejűleg forgatva helyezze be a fúrószárat a fészekbe ütközésig. (4. részlet, 3.Kép)
4. Engedje el a záró karmantyút.
5. Ellenőrizze, hogy jól rögzült-e a fúrószerű.
6. Ellenőrizze, nem sérült-e a porvédő burok (5. részlet, 3.Kép)

▲ FIGYELEM!

Ha a porvédő burok sérült, akkor ki kell cserélni.

A fúrószerű eltávolításához húzza a reteszelő karmantyút (3. rész.3.Kép) hátra, és húzza ki a fúrószárat.

Munkától függően két vagy három üzemmód áll rendelkezésre:

1. Ütemfűrés – ez a mód beton, téglá, kő és üreges téglá fúrására szolgál.
2. Ütés nélküli fűrés - ez a mód törékeny anyagok, porusbeton, fém vagy fa ütés nélküli fúrására szolgál.
3. Ütés üzemmód - ez az üzemmód bontási munkákhoz, kovácsoláshoz és véséshez olyan anyagokban, mint a téglá, beton, üreges téglá, porusbeton, valamint bontási munkákhoz készült, mint például csempé, régi vakolat szétszerelése.

Ütőfűrés

Az ütemfűró üzemmód beállításához fordítsa az ütemfűró mechanizmus kapcsolóját (6. tétel, 4. ábra) a „kalapács és fűró” szimbólumra.

Fűrés ütés nélkül

Az ütemfűró üzemmód beállításához fordítsa az ütemfűró mechanizmus kapcsolóját (6. tétel, 4. ábra) a „fűró” szimbólumra.

Impact mód

Az ütemfűró üzemmód beállításához az ütemfűró mechanizmus kapcsolóját (6. tétel, 4. ábra) „kalapács” állásba kell fordítani.

▲ FIGYELEM!

- ◊ Az üzemmód csak a gép teljes leállításán állapotban kapcsolható.
- ◊ Ütőfűrés közben ne fejtse ki nagy erőt a fűróra, csak kissé szabad irányítani. A fokozott erőfeszítés nem növeli az ütőerőt, hanem csak felesleges további terhelés jelent a motoroknál!
- ◊ A maximális kapacitás elérése érdekében érdemes a legmagasabb fordulatszámon dolgoztatni a gépet ütemfűréskor.
- ◊ Az ütőmechanizmus gyors pátásának elkerülése érdekében győződjön meg róla, hogy a váltókar mindig be van fixálva a közül valamelyik pozícióban.

▲ FIGYELEM!

Ha úgy érzi, hogy a fogaskerekek nem akadnak be, akkor fordítson óvatosan kézzel a befogón. Ne gyakoroljon túl nagy erőt a kapcsolóra.

Véső beállítás

- ◊ A véső behelyezése előtt ellenőrizze, hogy a fűró ki van-e kapcsolva, és leválasztották a hálózatról. Állítsa a váltókart köztes pozícióba. Ezután a véső most kézzel forgatható a kívánt munkapozícióba. Ezután állítsa be ismét a váltókart „véső” pozícióba. A véső rögzül a kívánt pozícióban.
- ◊ Ha a kapcsoló nincs ebben a helyzetben lezárva, kézzel forgassa el a vésőt.
- ◊ A váltókartnak pontosan a helyén kell lennie. Ne használja a ütemfűrőt feszítőkávéként! Miután ütemfűró üzemmódban dolgozott a géppel, hagyni kell a fűrőt fűrés üzemmódban dolgozni egy ideig a kenőanyag fellazulása érdekében.
- ◊ Csak kis anyagrészeket verjen le, így eredményesebb munkát végezhet. Mielőtt feltöltés, bontási munkálatokba kezdene a vésővel, feltétlenül ellenőrizze, hogy megfelelő munkapozícióba van-e rögzítve a véső.

Az oldalsó fogantyú felszerelése

▲ FIGYELEM!

A biztonságos fűrés érdekében mindig szerelje be az oldalsó fogantyút (7. részlet, 7.Kép).

A fűró bármilyen helyzetben tartásához fűréskor az oldalsó fogantyú bármilyen helyzetben felszerelhető a fűróra.

Az óramutató járásával ellentétben irányba forgatva lazítsa meg a gombot. Ezután rögzítse a kívánt helyzetben, és az óramutató járásával megegyező irányba forgatva húzza be ismét.

Munkavégzés a szerszámmal

A fűró bekapcsolása

▲ FIGYELEM!

A szerszám bekapcsolása előtt mindig ellenőrizze, hogy a kapcsoló megfelelően működik-e, elengedése után könnyen vissza kell állnia „kikapcsol” helyzetbe.

A szerszám bekapcsolásához egyszerűen nyomja meg a kapcsolót (8. részlet, 8.Kép). Engedje el a kapcsolót (8. részlet, 9.Kép) a gép kikapcsolásához.

▲ FIGYELEM!

Amint a tengelykapcsoló kuplung bekapcsol, azonnal kapcsolja ki a gépet. Ez lehetővé teszi, hogy elkerülje a motor túlterhelését.

Munka az ütemfűró legkalapácsal

Helyezze a kalapács karját „véső” helyzetbe. Tartsa szilárdan a gépet mindkét kezével. Kapcsolja be a gépet, alkalmazzon könnyed erőfeszítést, hogy a gépet az ütközéshez választott helyen tartsa. Nem szükséges erősen nyomni a fűrőt, mert ez nem vezet jobb eredményhez.

Fűrés mélység beállítás

A fűrés mélység ütközője azonos mélységű furatok fúrására szolgál. Lazítsa meg az oldalsó fogantyún található bilincs gombot, és helyezze be a mélységmérőt a bilincs alján található lyukba. Állítsa be a fűrés

mélységmérőt a kívánt mélységre, és húzza meg a rögzítógombot.

KARBANTARTÁS

Tisztítás.

Működő motor esetén (a kapcsoló megnyomásával) fújja ki a szennyeződéseket és a port az összes szellőzőnyílásból.

A külső műanyag részek nedves ruhával és enyhe mosószerrel tisztíthatók. Soha ne használjon higítót.

SZERVIZELÉS

A karbantartási és szervizelési munkák megkezdése előtt mindig ellenőrizze, hogy a szerszám ki van-e kapcsolva és ki van húzva a konnektorból. A szerszám biztonságos és megbízható működése érdekében ne feledje, hogy a szerszám javítását, karbantartását és beállítását csak eredeti pótalkatrészeket és fogóeszközöket használó szervizközpontban szabad elvégezni.

KÖRNYEZETVÉDELME

 A környezet védelme érdekében az elektromos szerszámokat, a tartozékokat és a csomagolást környezetbarát módon kell újrahasznosítani. Ne dobja az elektromos szerszámokat a háztartási hulladékokkal együtt!

Csak EU tagállamok számára:

 Az elektromos és elektronikus berendezések hulladékairól szóló 2012/19/EU európai irányelvnek és a vonatkozó nemzeti jogszabályoknak megfelelően, a hibás vagy elhasználtott elektronikus berendezéseket össze kell gyűjteni környezetbarát újrahasznosítás céljából.

A nem megfelelő ártalmatlanítás esetén az elhasználtott elektromos és elektronikus berendezések káros hatással lehetnek a környezetre és az emberi egészségre, mivel veszélyes anyagokat tartalmazhatnak.

RU | РУССКИЙ ПЕРФОРАТОР ВН1300, ВН1800 ИНСТРУКЦИЯ

ТЕХНИЧЕСКИЕ ХАРАКТЕРИСТИКИ

Модель	ВН1300	ВН1800
Номинальное напряжение (В пост. тока) / Частота (Гц)	220-240/50	
Номинальная мощность (Вт)	1050	1500
Обороты холостого хода (мин ⁻¹)	0-1050	0-930
Энергия удара (Дж)	4,5	5,5
Частота ударов (мин ⁻¹)	0-4200	0-4300
Тип патрона	SDS Plus	
Макс. диаметр сверления (мм)		
метал	13	13
бетон	26	32
древесина	30	42
Количество функций	3	3
Значения уровня шума определены в соответствии с EN 62841-2-6:		
Уровень звукового давления (дБ(A))	LpA=90,4	LpA=91,0
Уровень звуковой мощности (дБ(A))	LwA=98,4	LwA=99,0
Погрешность К (дБ(A))	K=3	K=3
Суммарные значения вибрации и неопределенность К, определенные в соответствии с EN 62841-2-6		

Уровень вибрации (м/с ²)		
- бурение с ударом	23,56	11,69
- долбление	21,89	14,24
Погрешность К (м/с ²)	K=1,5	K=1,5
Категория защиты	IPX0	
Класс защиты	II	
Вес EPTA, кг	4,30	5,20
Вес (включая аксессуары), кг	6,90	7,50

ОПИСАНИЕ УСТРОЙСТВА (РИС. 1)

1. Запорная втулка;
2. Дополнительная рукоятка;
3. Задняя рукоятка;
4. Шнур питания;
5. Кнопка включения;
6. Переключатель режимов «удар», «сверление», «сверление с ударом».

ОПИСАНИЕ

Перфоратор электрический Procraft – это надежный инструмент, который может работать в трех режимах: сверление, удар, сверление с ударом. Данный инструмент предназначен для разбивания, сверления, соскабливания в бетоне и других похожих материалах, например, при прокладке труб, кабелей, установке сантехнических изделий, других работах. Общий вид инструментов представлен на рисунке 1

ПРАВИЛА ТЕХНИКИ БЕЗОПАСНОСТИ

 **ОСТОРОЖНО!** Ознакомьтесь со всеми предупреждениями по безопасности, указаниями, иллюстрациями и техническими характеристиками, предоставленными вместе с данной электрической машиной. невыполнение всех приведенных ниже указаний может привести к поражению электрическим током и (или) к тяжелому телесному повреждению.

Сохраните все предупреждения и инструкции для справки.

Термин «электрическая машина» или «электронинструмент» в этих предупреждениях относится к вашей работающей от сети электрической машине или к аккумуляторной (беспроводной) электрической машине.

ОСОБЕННЫЕ ПРАВИЛА БЕЗОПАСНОСТИ ДЛЯ ОТЪЕМНЫХ МОЛОТКОВ

УКАЗАНИЯ МЕР БЕЗОПАСНОСТИ ПРИ ВЫПОЛНЕНИИ ВСЕХ ОПЕРАЦИЙ



Всегда носите защитные очки.



Рекомендуется использовать пылезащитную маску.



Используйте средства защиты слуха.

- ♦ Необходимо использовать дополнительную рукоятку, поставляемую вместе с машиной. Потеря управления может вызвать телесное повреждение.
- ♦ Удерживают машину за изолированные поверхности захвата, так как при выполнении операции рабочий инструмент может прикоснуться к скрытой проводке или собственному кабелю. При прикосновении рабочего инструмента к находящемуся под напряжением проводу доступные металлические части ручной машины могут попасть под напряжение и вызвать поражение оператора электрическим током.

УКАЗАНИЯ МЕР БЕЗОПАСНОСТИ ПРИ ИСПОЛЬЗОВАНИИ ДЛИННЫХ РАБОЧИХ ИНСТРУМЕНТОВ

- ♦ Запрещено работать на частоте вращения, превышающей максимальную частоту вращения рабочего инструмента. На высокой частоте вращения рабочий инструмент может согнуться, если допускается свободное вращение без контакта с объектом обработки, что может привести к получению телесных повреждений.
- ♦ Всегда начинают сверление с низкой частоты вращения и с кончиком рабочего инструмента, опирающегося на объект обработ-

PRO-CRAFT

ки. На высокой частоте вращения рабочий инструмент может согнуться, если допускается свободное вращение без контакта с объектом обработки, что может привести к получению телесных повреждений.

- ♦ Прикладывать усилие только параллельно оси вращения рабочего инструмента и избегать приложения чрезмерного усилия. Рабочие инструменты могут изгибаться, вызывая повреждения или потерю контроля, что может привести к получению телесных повреждений.

ДОПОЛНИТЕЛЬНЫЕ УКАЗАНИЯ ПО БЕЗОПАСНОСТИ

- ♦ Крепко держите электроинструмент во время работы.
- ♦ Перед началом работ убедитесь в том, что сверло надежно зафиксировано в держателе.
- ♦ Перед работой проверьте степень затяжки винтов. При нормальной работе машина вибрирует. Винты могут прийти в ослабленное состояние, и это может вызвать аварию или несчастный случай.
- ♦ В холодное время года или после длительного хранения перед работой дайте перфоратору несколько минут поработать без нагрузки, это размягчит смазку, без которой работа в режиме удара будет невозможной.
- ♦ Закрепите заготовку должным образом. Закрепление заготовки в зажимном приспособлении или тисках безопаснее, чем удерживать заготовку руками.
- ♦ Всегда следите за устойчивым положением ног. При работе на высоте убедитесь в отсутствии кого-либо под Вами.
- ♦ Не прикасайтесь руками к вращающимся частям инструмента.
- ♦ Не направляйте перфоратор в направлении живых объектов.
- ♦ Не оставляйте инструмент работающим без присмотра
- ♦ Избегайте повреждений газовых и водопроводных труб, электрических кабелей и несущих стен. Используйте соответствующие детекторы.
- ♦ Прежде чем отложить электроинструмент, подождите, пока все движущиеся части полностью остановятся. Рабочий инструмент может заклинить, и вы потеряете контроль над электроинструментом.
- ♦ Не прикасайтесь к рабочим инструментам сразу после окончания работы, дайте им остыть.
- ♦ В случае заклинивания рабочего инструмента немедленно выключите электроинструмент.
- ♦ Рабочий инструмент необходимо хранить и обращаться с ним в соответствии с инструкциями производителя.

ЭЛЕКТРОПИТАНИЕ

Инструмент должен быть подключен к сети с напряжением, соответствующим напряжению, указанному на маркировочной табличке. Использование тока пониженного напряжения может привести к перегрузке инструмента. Род тока – переменный, однофазный. В соответствии с европейскими стандартами инструмент имеет двойную степень защиты от поражения током и, следовательно, может быть подключен к незаземленным розеткам.

Для установки инструмента

1. Очистите хвостик инструмента (поз.1, рис.2) и слегка смажьте консистентной смазкой (поз.2, рис.2).
2. Оттяните назад запорную втулку (поз.3, рис.3)
3. С одновременным вращением введите инструмент в инструментальное гнездо (поз.4, рис.3) до упора.
4. Отпустите запорную втулку.
5. Проверьте прочность посадки инструмента.
6. Проверьте, не поврежден ли пылезащитный колпак (поз.5, рис.3).

⚠ ВНИМАНИЕ!

Если пылезащитный колпак поврежден, то его следует обязательно заменить! Для извлечения инструмента отведите запорную втулку (поз.3, рис.3) назад и вытащите инструмент.

В зависимости от модели доступны два или три режима работы:

1. Ударное сверление – этот режим предназначен для сверления бетона, кирпича, камня и пустотелого кирпича.
2. Сверление без удара – этот режим используется для сверления без удара в хрупких материалах, газобетоне, металле или дереве.
3. Режим удара – этот режим предназначен для сносных работ,ковки и долбления в таких материалах как кирпич, бетон, пу-

стотельный кирпич, газобетон и сносных работ, например демонтаж плитки, старой штукатурки.

Ударное сверление

Для установки режима ударного сверления поверните переключатель (поз. 6. Рисунок 4) ударного механизма на символ «молотка и сверла».

Сверление без удара

Для установки режима ударного сверления поверните переключатель (поз. 6. Рисунок 4) ударного механизма на символ «сверло».

Режим удара

Для установки режима ударного сверления необходимо повернуть переключатель (поз. 6. Рисунок 4) ударного механизма в положение «молоток».

⚠ ВНИМАНИЕ!

- ♦ Переключать режим можно только в состоянии полной остановки перфоратора.
- ♦ В процессе сверления с ударным действием запрещается прикладывать большое усилие к перфоратору, его можно только слегка направлять. Повышенное усилие не увеличивает силу удара, а только создаст ненужные дополнительные нагрузки двигателю!
- ♦ Для получения максимальной производительности в процессе сверления с ударным действием следует работать на максимальных оборотах.
- ♦ Во избежание быстрого износа ударного механизма следите, чтобы рычаг переключения всегда находился зафиксированным в любом из рабочих положений.

⚠ ВНИМАНИЕ!

Если Вы чувствуете, что шестерни не входят в зацепление, проверните патрон рукой. Не прикладывайте к переключателю большого усилия.

Установка долота

- ♦ Перед установкой долота убедитесь, что перфоратор выключен и отключен от сети. Рычаг ударного механизма установите в промежуточную позицию. Теперь долото можно вручную повернуть в нужное рабочее положение. После этого снова установите рычаг ударного механизма в позицию «долото». Долото зафиксорируется в нужном положении.
- ♦ Если переключатель не зафиксировался в этом положении, немного поверните долото рукой.
- ♦ Рычаг ударного механизма должен быть точно установлен в позиции. Не пользуйтесь перфоратором в качестве лома! После работы в режиме удара необходимо дать поработать перфоратору в режиме сверления для разгона смазки.
- ♦ Отбивайте только небольшие частицы материала, так Ваш труд будет более производительным. При долбёжных работах перед запуском следует непременно проверить, надёжно ли закреплено долото в рабочей позиции.

Установка боковой ручки

⚠ ВНИМАНИЕ!

Для обеспечения безопасного сверления всегда устанавливайте боковую ручку (поз.7, рис.7).

Для удерживания перфоратора в любом положении при сверлении боковая ручка может устанавливаться на перфоратор в любом положении. Ослабьте ручку, поворачивая ее против часовой стрелки. Затем установите ее в заданном положении, и снова затяните, поворачивая по часовой стрелке.

РАБОТА С ИНСТРУМЕНТОМ

Включение перфоратора

⚠ ВНИМАНИЕ!

Перед включением инструмента всегда проверяйте работоспособность выключателя, после отключения он должен легко возвращаться в положение «выключено»

Чтобы включить инструмент, просто нажмите на клавишу выключателя (позиция 8, рисунок 8). Чтобы выключить инструмент, отпустите клавишу выключателя (позиции 8,9).

⚠ ВНИМАНИЕ!

Как только муфта сработала, немедленно выключите машину. Это позволит Вам избежать перегруза электродвигателя.

Робота отбойним молотком

Поставте рычаг ударного механизма в положение «долото». Держите машину крепко двумя руками. Включите машину, прикладываяте легкое усилие для удержания машины в выбранном для удара месте. Сильно давить на перфоратор нет необходимости, так как это не даст лучших результатов.

Ограничитель глубины сверления

Ограничитель глубины сверления используется для сверления отверстий одинаковой глубины. Ослабьте кнопку зажима, расположенную на боковой ручке и вставьте ограничитель глубины в отверстие в основании зажима. Отрегулируйте ограничитель глубины сверления до желаемой глубины и затяните кнопку зажима.

УХОД ЗА ИНСТРУМЕНТОМ**Чистка**

Работающим мотором (при нажатии на выключатель) протрите грязь и пыль из всех вентиляционных отверстий. Внешние пластиковые части можно почистить влажной тряпкой и легким моющим средством. Никогда не используйте растворитель.

ОБСЛУЖИВАНИЕ

Всегда перед проведением профилактических и сервисных работ убедитесь в том, что инструмент выключен и отсоединен от розетки. Для безопасной и надежной работы инструмента помните, что ремонт, обслуживание и регулировка инструмента должны проводиться в условиях сервисных центров с использованием только оригинальных запасных частей и расходных материалов.

ЗАЩИТА ОКРУЖАЮЩЕЙ СРЕДЫ

Заботясь о природе, электроинструменты, принадлежности и упаковку нужно сдавать на экологически чистую переработку. Не выбрасывайте электроинструменты в бытовой мусор!

Только для стран ЕС:

В соответствии с европейской директивой 2012/19/EU об отработанных электрических и электронных приборах и соответствующему национальному законодательству, дефектные или отслужившие свой срок аккумуляторные батареи и электронные приборы подлежат сбору с целью их последующей экологически безопасной переработки.

При неправильной утилизации отработанные электрические и электронные приборы могут оказать вредное воздействие на окружающую среду и здоровье человека из-за возможного присутствия в них опасных веществ.

UA|УКРАЇНЬСЬКА ПЕРФОРАТОР BH1300, BH1800 ІНСТРУКЦІЯ

Технічні характеристики

Модель	BH1300	BH1800
Номинальна напруга (В пост. струму)/ Частота (Гц)	220-240/50	
Номинальна потужність (Вт)	1050	1500
Число обертів без навант. (хв ⁻¹)	0-1050	0-930
Енергія удару (Дж)	4,5	5,5
Число ударів (хв ⁻¹)	0-4200	0-4300
Тип патрону	SDS Plus	
Макс. діаметр свердління (мм)		
метал	13	13
бетон	26	32
деревина	30	42
Кількість функцій	3	3

Значення рівня шуму визначені відповідно до EN 62841-2-6:

Рівень звукового тиску (дБ(A))	LpA=90,4	LpA=91,0
Рівень звукової потужності (дБ(A))	LwA=98,4	LwA=99,0
Похибка K (дБ(A))	K=3	K=3
Сумарні значення вібрації та незвичанечності K, визначені відповідно до EN 62841-2-6:		
Рівень вібрації (м/с ²)		
- свердління з ударом	23,56	11,69
- довбання	21,89	14,24
Похибка K (м/с ²)	K=1,5	K=1,5
Категорія захисту	IPX0	
Клас захисту	II	
Вага ЕРТА, кг	4,30	5,20
Вага (включаючи аксесуари), кг	6,90	7,50

Опис пристрою (Мал. 1)

- | | |
|-----------------------|--|
| 1. Запірна втулка | 5. Кнопка включення |
| 2. Додаткова рукоятка | |
| 3. Задня рукоятка | 6. Перемикач режимів «удар», «свердління з ударом» |
| 4. Шнур живлення | |

ОПИС

Перфоратор електричний Procraft - це надійний інструмент, який може працювати в трьох режимах: свердління, удар, свердління з ударом. Даний інструмент призначений для розбивання, свердління, зіскоблювання в бетоні і інших схожих матеріалах, наприклад, при прокладанні труб, кабелів, встановлення сантехнічних виробів, інших роботах.

Загальний вигляд інструментів представлений на малюнку 1

ПРАВИЛА ТЕХНІКИ БЕЗПЕКИ

⚠ ПОПЕРЕДЖЕННЯ! Прочитайте всі вказівки з техніки безпеки, інструкції, ілюстрації та специфікації, надані з цим електроінструментом. Невиконання усіх поданих нижче інструкцій може призвести до ураження електричним струмом, пожежі та/або серйозної травми. Збережіть всі інструкції і вказівки для майбутнього використання.

Термін «електроінструмент» та «ручна машина» в цих застереженнях відносяться до вашого електроприладу, що працює від мережі (з електрокабелем) або від акумуляторної батареї (без електрокабелю).

ОСОБЛИВІ ПРАВИЛА БЕЗПЕКИ ДЛЯ ДЛЯ ВІДБИЙНИХ МОЛОТКІВ**ВКАЗІВКИ ЗАХОДІВ БЕЗПЕКИ ПРИ ВИКОНАННІ ВСІХ ОПЕРАЦІЙ**

Завжди надягайте захисні окуляри.



Рекомендується використовувати пилозахисну маску.



Надягайте захисні навушники.

- ♦ Необхідно використовувати додаткову рукоятку, що постається разом із машиною. Втрата контролю може спричинити тілесні ушкодження.
- ♦ Утримуйте машину за ізольовані поверхні захвату, оскільки під час операції інструмент може торкнутися прихованої проводки або власного кабелю. При дотику робочого інструменту до проводу, що знаходиться під напругою, доступні металеві частини ручної машини можуть потрапити під напругу і викликати ураження оператора електричним струмом.

ВКАЗІВКИ ЗАХОДІВ БЕЗПЕКИ ПРИ ВИКОРИСТАННІ ДОВГИХ РОБОЧИХ ІНСТРУМЕНТІВ

- ♦ Заборонено працювати на частоті обертання, яка перевищує максимальну частоту обертання робочого інструменту. На високій частоті обертання робочий інструмент може згинутися, якщо допускається вільне обертання без контакту з об'єктом обробки, що може призвести до отримання тілесних ушкоджень.

- ◇ Завжди починають свердління з низькою частотою обертання та з кінчиком робочого інструменту, що спирається на об'єкт обробки. На високій частоті обертання робочий інструмент може зігнутися, якщо допускається вільне обертання без контакту з об'єктом обробки, що може призвести до отримання тілесних ушкоджень.
- ◇ Слід прикладати зусилля лише паралельно осі обертання робочого інструменту та уникати застосування надмірного зусилля. Робочі інструменти можуть зігнутися, викликаючи пошкодження або втрату контролю, що може призвести до отримання тілесних ушкоджень.

ДОДАТКОВІ ВКАЗІВКИ З ТЕХНІКИ БЕЗПЕКИ

- ◇ Міцно тримайте електроінструмент під час роботи.
- ◇ Перед початком робіт переконаєтесь в тому, що свердло надійно зафіксовано в тримачі.
- ◇ Перед роботою перевірте ступінь затяжки гвинтів. При нормальній роботі машина вібрує. Гвинти можуть прийти в ослаблений стан, і це може викликати аварію або нещасний випадок.
- ◇ У холодну пору року або після тривалого зберігання перед роботою дайте перфоратора кілька хвилин попрацювати без навантаження, це розм'якшить мастило, без якої робота в режимі удару буде неможливою.
- ◇ Закріпіть заготовку належним чином. Закріплення заготовки в затисковому пристрої або лещатах безпечніше, ніж утримування заготовки руками.
- ◇ Завжди стежте за стійким положенням ніг. При роботі на висоті переконайтеся у відсутності будь-кого під Вами.
- ◇ Не торкайтеся руками до обертових частин інструменту.
- ◇ Не направляйте перфоратор в напрямку живих об'єктів.
- ◇ Не залишайте інструмент працюючим без нагляду.
- ◇ Уникайте пошкоджень газових та водопровідних труб, електричних кабелів та несучих стін. Використовуйте відповідні детектори.
- ◇ Перш ніж відкласти електроінструмент, зачекайте, поки всі рухомі частини повністю зупиняться. Робочий інструмент може заклинитися і ви втратите контроль над електроінструментом.
- ◇ Не торкайтеся робочих інструментів відразу після закінчення роботи, дайте їм охолонути.
- ◇ У разі заклинювання робочого інструменту негайно вимкніть електроінструмент.
- ◇ Робочий інструмент необхідно зберігати та поводитися з ним відповідно до інструкцій виробника.

ЕЛЕКТРОЖИВЛЕННЯ

Інструмент повинен бути підключений до мережі з напругою, відповідним значенню, надrukованому на маркувальній таблиці. Використання струму зниженої напруги може призвести до перевантаження інструменту. Рід струму - змінний, однофазний. Відповідно до європейських стандартів інструмент має подвійну ступінь захисту від ураження струмом і, отже, може бути підключений до неземлених розеток.

Для установки інструменту:

1. Очистіть хвостик інструмента (поз.1, мал.2) і злегка змастіть консистентним мастилом (поз.2, мал.2).
2. Відтягніть назад запірну втулку (поз.3, мал.3).
3. З одночасним обертанням введіть інструмент в інструментальне гніздо (поз.4, мал.3) до упору.
4. Відпустіть запірну втулку.
5. Перевірте міцність посадки інструменту.
6. Перевіряйте, чи не пошкоджений чи пилосахисний ковпак (поз.5, мал.3).

⚠ УВАГА!

Якщо пилосахисний ковпак пошкоджений, то його слід обов'язково замінити! Для вилучення інструменту відведіть запірну втулку (поз.3, мал.3) назад і витягніть інструмент.

Залежно від моделі доступні два або три режими роботи:

1. Ударне свердління - цей режим призначений для свердління бетону, цегли, каменю та пустотілої цегли.
2. Свердління без удару - цей режим використовується для свердління без удару у крихких матеріалах, газобетоні, металі або дереві.
3. Режим удару - цей режим призначений для демонтажних робіт, пророблення штроб в таких матеріалах як цегла, бетон, пу-

стотіла цегла, газобетон та стерпних робіт, демонтажу старої плитки чи штукатурки.

Ударне свердління

Для встановлення режиму ударного свердління поверніть перемикач (поз. 6. Малюнок 4) ударного механізму на символ «молотка і свердла».

Свердління без удару

Для встановлення режиму ударного свердління поверніть перемикач (поз. 6. Малюнок 4) ударного механізму на символ «свердло».

Режим удару

Для встановлення режиму ударного свердління необхідно повернути перемикач (поз. 6. Малюнок 4) ударного механізму в положення «молоток».

⚠ УВАГА!

- ◇ Перемикач режим можна тільки в стані повної зупинки перфоратора.
- ◇ У процесі свердління з ударною дією забороняється докладати велике зусилля до перфоратора, його можна тільки злегка направляти. Підвищене зусилля не збільшує силу удару, а тільки створює неопотрібні додаткові навантаження двигуну!
- ◇ Для отримання максимальної продуктивності в процесі свердління з ударною дією слід працювати на максимальних обертах.
- ◇ Щоб уникнути швидкого зносу ударного механізму стежте, щоб важіль перемикача завжди знаходився зафіксованим в будь-якому з робочих положень.

⚠ УВАГА!

Якщо Ви відчуваєте, що шестерні не входять до зачеплення, поверніть патрон рукою. Не докладайте до перемикача великого зусилля

Встановлення долота

- ◇ Перед встановленням долота переконайтеся, що перфоратор вимкнений і відключений від мережі. Важіль ударного механізму встановіть в проміжну позицію. Тепер долото можна вручну повернути в потрібне робоче положення. Після цього знову встановіть важіль ударного механізму в позицію «долото». Долото зафіксується в потрібному положенні.
- ◇ Якщо перемикач не зафіксувався в цьому положенні, трохи поверніть долото рукою.
- ◇ Важіль ударного механізму повинен бути точно встановлений в позиції. Не користуйтеся перфоратором в якості бриту! Після роботи в режимі удару необхідно дати попрацювати перфоратору в режимі свердління для розгону мастила.
- ◇ Відбивайте тільки невеликі частинки матеріалу, так Ваша праця буде більш продуктивною. При довбальних роботах перед запуском слід неодмінно перевірити, чи надійно закріплено долото в робочій позиції.

Встановлення бокової ручки

⚠ УВАГА!

Для забезпечення безпечного свердління завжди встановлюйте бокову ручку (поз.7, мал.7).

Для утримування перфоратора в будь-якому положенні під час свердління бокова ручка може встановлюватися на перфоратор в будь-якому положенні. Відпустіть ручку, повертаючи її проти годинникової стрілки. Потім встановіть її в заданому положенні, і знову затягніть, повертаючи за годинниковою стрілкою.

РОБОТА З ІНСТРУМЕНТОМ

Включення перфоратора

⚠ УВАГА!

Перед включенням інструменту завжди перевіряйте працездатність вимикача, після відпускання він повинен легко повертатися в положення «вимкнено».

Щоб увімкнути інструмент, просто натисніть клавішу вимикача (позиція 8, малюнок 8). Щоб вимкнути інструмент, відпустіть клавішу вимикача (позиція 8.9). Обмежувач глибини свердління.

Робота відбійним молотком

Поставте важіль ударного механізму в положення «долото». Тримайте машину двома руками. Увімкніть машину, прикладайте легке зусилля для утримання машини у вибраному для удару місці. Сильно тиснути на перфоратор немає потреби, оскільки це не дасть кращих результатів.

Обмежувач глибини свердління

Обмежувач глибини свердління використовується для свердління отворів однакової глибини. Відпустіть кнопку затиску, розташовану на боковій ручці і вставте обмежувач глибини в отвір в підставі затиску. Налаштуйте обмежувач глибини свердління до бажаної глибини і затягніть кнопку затиску.

ДОГЛЯД ЗА ІНСТРУМЕНТОМ

Очищення

Працюючим мотором (при натисканні на вимикач) продміть бруд і пил з усіх вентиляційних отворів. Зовнішні пластикові частини можна почистити вологою ганчіркою і легким миючим засобом. Ніколи не використовуйте розчинник.

ОБСЛУГОВУВАННЯ

Завжди перед проведенням профілактичних і сервісних робіт переконайтеся в тому, що інструмент вимкнений і від'єднаний від розетки.

Для безпечної і надійної роботи інструменту пам'ятайте, що ремонт, обслуговування і регулювання інструменту повинні проводитися в умовах сервісних центрів з використанням тільки оригінальних запасних частин і витратних матеріалів.

ЗАХИСТ НАВКОЛИШНЬОГО СЕРЕДОВИЩА



Дбаючи про природу, електроінструменти, приладдя та упаковку потрібно здавати на екологічно чисту переробку. Не викидайте електроінструменти в побутове сміття!

Тільки для країн ЄС:



Відповідно до європейської директиви 2012/19/UE про відпрацьовані електричні та електронні прилади та відповідних національних правових актів, дефектні або такі, які відслужили свій термін електронні прилади підлягають збору з ціллю подальшої екологічно безпечної переробки.

При неправильній утилізації відпрацьовані електричні та електронні прилади можуть мати шкідливий вплив на навколишнє середовище та здоров'я людини через можливу присутність у них небезпечних речовин.



EN CE DECLARATION OF CONFORMITY

We, Vega Trade Company Limited, as the responsible manufacturer declare Rotary hammer

TM Procraft: BH1300, BH1800

Are of series production¹ and confirm to the following European Directives and are manufactured in accordance with the following standards or standardized documents: ²

Technical documentation has been supported by: VEGA TRADE COMPANY LIMITED, add. Room 212, 2nd F., Building 11, No. 898 Lingshan Road, Shanghai, PRC. MADE IN PRC. E-mail: vegatools@163.com

³ Authorized representative able to compile the technical documentation

CZ PROHLÁŠENÍ O SHODĚ ES

My, Vega Trade Company Limited, jakožto zodpovědný výrobce prohlašujeme, že Sekací kladivo

TM Procraft: BH1300, BH1800

Jsou ze sériové výroby¹ a v souladu s těmito evropskými směrnici, a vyrobeny v souladu s následujícími normami nebo standardizovanými dokumenty: ²

Technická dokumentace byla podpořena: VEGA TRADE COMPANY LIMITED, add. Room 212, 2nd F., Building 11, No. 898 Lingshan Road, Shanghai, PRC. VYROBENO V PRC. E-mail: vegatools@163.com

CZECH REPUBLIC, IMPORTER VEGA TOOLS s.r.o.

IČO: 07594470 DIČ: CZ07594470

Sídlo firmy: Křížovnická 86/6, Staré Město, 110 00 Praha.

Sklad a prodejna: Klejnarská 92, 280 02 Kolín IV

Tel: +420 778 752 534 E-mail: info@procraft.cz Web: www.procraft.cz

³ Autorizovaná osoba pověřena schvalováním technické dokumentace

SK VYHLÁŠENIE O ZHODE ES

My, Vega Trade Company Limited, ako zodpovedný výrobca vyhlasujeme, že Rotačné kladivo

TM Procraft: BH1300, BH1800

Sú zo sériovej výroby¹ a v súlade s týmito európskymi smernicami, a vyrobené v súlade s nasledujúcimi normami alebo standardizovanými dokumentmi: ²

Technická dokumentácia bola podoporená: VEGA TRADE COMPANY LIMITED, add. Room 212, 2nd F., Building 11, No. 898 Lingshan Road, Shanghai, PRC. VYROBENO V CLR. E-mail: vegatools@163.com

³ Autorizovaný zástupca schopný predložiť technickú dokumentáciu

PL DEKLARACJA ZGODNOŚCI WE

My, Vega Trade Company Limited, jako odpowiedzialny producent oświadczamy, że Młot udarowo-obrotowy

TM Procraft: BH1300, BH1800

Są produkowane seryjnie¹ i są zgodne z następującymi dyrektywami europejskimi, wyprodukowano zgodnie z następującymi normami lub znormalizowanymi dokumentami: ²

Dokumentację techniczną dostarcza firma: VEGA TRADE COMPANY LIMITED, add. Room 212, 2nd F., Building 11, No. 898 Lingshan Road, Shanghai, PRC. WYPRODUKOWANO W PRC. E-mail: vegatools@163.com

³ Upoważniony przedstawiciel posiadający dostęp do dokumentacji technicznej

BG ДЕКЛАРАЦИЯ ЗА СЪОТВЕТСТВИЕ

Ние, Vega Trade Company Limited, декларираме на своя лична отговорност, че Перфоратор

TM Procraft: BH1300, BH1800

Съгласно даденото техническо описание отговаря на всички приложими изисквания на следните директиви и хармонизирани стандарти, продукта¹ отговаря на стандартите: ²

Техническа документация: VEGA TRADE COMPANY LIMITED, add. Room 212, 2nd F., Building 11, No. 898 Lingshan Road, Shanghai, PRC. ПРОИЗВЕДЕНО В КИТАЙ. E-mail: vegatools@163.com

ВНОСИТЕЛ: Елефант Тулс ООД, Адрес по регистрация: България, 1799 София, Младост 2, бл. 261А, вх. 2, ет. 4, ап. 12. Адрес на склад и сервиз: Гр. Божурище, бул. „Европа“ 10, 2227, склад №15.

³ Оторизиран представител, който може да съставя техническата документация

RO DECLARAȚIA CE DE CONFORMITATE

Noi, Vega Trade Company Limited, în calitate de producător, declarăm Ciocan rotopercutor

TM Procraft: BH1300, BH1800

Sunt fabricate în serie¹ și confirmă următoarele directive europene, sunt fabricate în conformitate cu următoarele standarde sau documente standardizate: ²

Documentația tehnică a fost susținută de: VEGA TRADE COMPANY LIMITED, add. Room 212, 2nd F., Building 11, No. 898 Lingshan Road, Shanghai, PRC. FABRICATE ÎN PRC. E-mail: vegatools@163.com

³ Reprezentantul autorizat în masura sa întocmească documentația tehnică

HU CE MEGFELELŐSÉGI NYILATKOZAT

Mi, Vega Trade Company Limited, mint felelős gyártó, ezennel kijelentjük, hogy az Ipari ütvefűrő

TM Procraft: BH1300, BH1800

Sorozatgyártásban kerül¹ gyártásra és megfelel a következő EK direktívák előírásainak: Következő szabványoknak vagy szabványosított dokumentumoknak megfelelően kerül gyártásra: ²

Műszaki dokumentáció VEGA TRADE COMPANY LIMITED, add. Room 212, 2nd F., Building 11, No. 898 Lingshan Road, Shanghai, PRC. FABRICATE ÎN PRC. E-mail: vegatools@163.com

³ Műszaki dokumentáció összeállítására jogosult képviselő

RU CE DEKLARACIJA SOOTVETSTVIJA

Мы, Vega Trade Company Limited, как ответственный производитель заявляем, что Перфоратор

TM Procraft: BH1300, BH1800

Производятся серийно¹ и соответствуют следующим европейским директивам, и изготавливаются в соответствии со следующими стандартами или стандартизированными документами: ²

Техническая документация предоставляется компанией: VEGA TRADE COMPANY LIMITED, адрес: Оф. 212, 2-й этаж, зд. 11, №898, Лингшан Род, Шанхай, КНР. ПРОИЗВЕДЕНО В КИТАЕ E-mail: vegatools@163.com

³ Авторизованный представитель, способный предоставить техническую документацию

UA CE DEKLARACIJA VIDPOVIDNOSTI

Mi, Vega Trade Company Limited, як відповідальний виробник заявляємо, що Перфоратор

TM Procraft: BH1300, BH1800

Виробляється серійно¹ і відповідає наступним європейським директивам та виробляється відповідно до таких стандартів або стандартизованих документах: ²

Технічна документація надається компанією: VEGA TRADE COMPANY LIMITED, адреса: Оф. 212, 2-й поверх, буд. 11, №898, Лингшан Род, Шанхай, КНР. ВИРОБЛЕНО В КНР. E-mail: vegatools@163.com

³ Авторизований представник, який здатний надати технічну документацію

¹ 00000001-99999999

² 2006/42/EC

EN 62841-1:2015+A11:2022
EN IEC 62841-2-6:2020+A11:2020

Mr Bao Junhua
Production Line Manager

² Jan Patelnik
VEGA TOOLS s.r.o.,
Křížovnická 86/6,
Staré Město,
110 00 Prague,
Czech Republic

2014/30/EC

2011/65/EU
(and its amendment 2015/863/EU)

EN IEC 55014-1:2021
EN IEC 55014-2:2021
EN IEC 61000-3-2:2019+A1:2021
EN 61000-3-3:2013+A1:2019+A2:2021
EN IEC 63000:2018

Shanghai, 20.12.2023