

EN ENGLISH.....	4
CZ ČESKÝ.....	7
SK SLOVENSKÝ.....	11
PL POLSKI.....	14
BG БЪЛГАРСКИ.....	18
RO ROMÂNĂ.....	22
HU MAGYAR.....	25
RU РУССКИЙ.....	29
UA УКРАЇНСЬКА.....	33

CE	37
-----------------	----

EN Translation of the original operating manual
CZ Překlad původního návodu k použití
SK Preklad pôvodného návodu na použitie
PL Tłumaczenie oryginalnej instrukcji obsługi
BG Превод на оригиналните инструкции за употреба
RO Traducere manual de utilizare
HU Az eredeti használati utasítás fordítása
RU Перевод оригинальной инструкции по эксплуатации
UA Переклад оригінальної інструкції з експлуатації

EN | Caution!

It is essential that you read the instructions in this manual before assembling, operating, and maintaining the product.

CZ | Upozornění!

Neinstalujte, neprovádějte údržbu ani nepoužívejte tento výrobek dříve, než si přečtete pokyny uvedené v tomto návodu.

SK | Upozornenie!

Je dôležité, aby ste si pred montážou, údržbou a obsluhou produktu prečítali pokyny v tomto návode.

PL | Uwaga!

Należy koniecznie przeczytać instrukcje oraz wskazówki zawarte w niniejszym podręczniku przed montażem, obsługą oraz konserwacją produktu.

BG | Важно!

Изключително важно е да прочетете инструкциите в настоящото ръководство, преди да преминете към сглобяване, поддръжка или работа с продукта.

RO | Atenție!

Este esențial să citiți instrucțiunile din acest manual înainte de asamblare, efectuarea întreținerii și operarea produsului.

HU | Figyelem!

Fontos, hogy a termék összeszerelése, karbantartása és használata előtt elolvassa a kézikönyvben található utasításokat.

RU | Внимание!

Необходимо прочитать инструкции в данном руководстве перед сборкой, обслуживанием и эксплуатацией данного изделия.

UA | Увага!

Дуже важливо, щоб ви прочитали інструкції в цьому керівництві перед складанням, обслуговуванням та експлуатацією цієї машини.

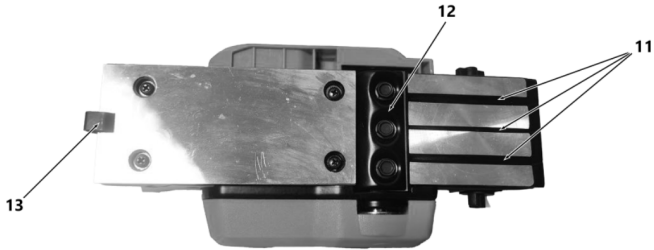
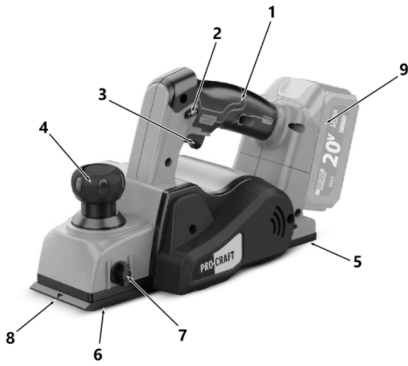

1

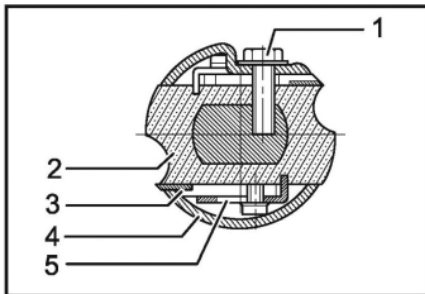

2

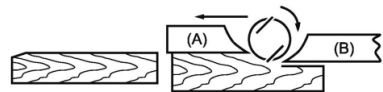
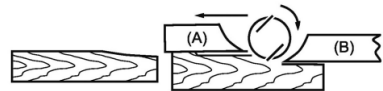
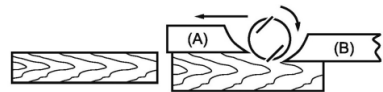

3

*Рис. 1-3/ Мал. / Pic. / Desen / Рисуване / Výchres / Kreslenie / Obrazek / Kép

EN|ENGLISH
CORDLESS PLANER
PE20BL
MANUAL

TECHNICAL SPECIFICATIONS

Model	PE20BL
Motor type	Brushless
Rated voltage (V DC)	20
No-load speed (min ⁻¹)	12000
Planning width (mm)	82
Planning depth (mm)	0-2
Rebating depth (mm)	max. 7.5
Overall length (mm)	290
Noise emission values determined according to EN 62841-2-14:	
Sound pressure level (dB(A)) Measured sound power level (dB(A)) Uncertainty K (dB(A))	L _{PA} =85 L _{WA} =96 K=3
Vibration total values and uncertainty K determined according to EN 62841-2-14:	
Vibration level (m/s ²) Uncertainty K (m/s ²)	2.5 1.5
Protection level	IP20
Protection class	III
Weight EPTA (with 4 Ah battery) (kg)	2.2
Bare tool weight (kg)	2.8
Weight (incl. accessories) (kg)	3.72
Battery (not included)	
Rated voltage (V DC)	20
Battery type	Li-ion
Capacity (Ah)	2.0 / 4.0 / 8.0
Charger (not included)	
Input voltage (V AC) Frequency (Hz)	220-240/50
Rated power (W)	45
Output Voltage (V DC)	20
Output current (A)	1.8
Protection class	II

⚠ WARNING! The declared vibration and noise emission levels represent the main applications of the tool. However, if the tool is used for different applications, with different accessories, or is poorly maintained, the emission levels may differ. This may significantly increase the exposure level over the total working period. The emission levels will vary depending on how the power tool is used and may exceed the levels given in this information sheet. These emission levels may be used to compare one tool with another and for a preliminary assessment of exposure. An accurate estimate of the load should also take into account times when the tool is shut down or running without use, which can significantly reduce the total load over the working period. Identify additional safety measures to protect the operator, such as maintaining the tool and accessories, keeping hands warm, using hearing protection, and organizing work patterns.

DESCRIPTION (PIC. 1)*

- | | |
|--|---------------------------------------|
| 1. Handle | 3. Switch trigger (main power button) |
| 2. Lock-off button/lever (prevents accidental start) | 4. Depth adjustment knob |
| | 5. Rear base/Stationary shoe |

- | | |
|----------------------------|----------------------|
| 6. Front base/Movable shoe | 11. V-shaped grooves |
| 7. Edge fence locking knob | 12. Cutter |
| 8. Planing center marker | 13. Support stand |
| 9. Battery | 14. xing paddle |
| 10. Dust extraction port | |

PACKAGE CONTENTS*

- Manual
- Planer
- Sharpening holder
- Edge fence
- Dividing rule
- Rack
- Blade edge calibrator
- Socket wrench
- Dust bag
- Case

* Please note that the contents of the package may vary depending on the country of purchase. For specific details regarding your package, please refer to the list provided with your product or contact your local distributor.

The Procraft PE20BL Cordless Planer is a powerful and compact tool designed for precise woodworking. With a planing width of 82 mm and a depth of up to 2 mm per pass, it is ideal for leveling, chamfering, and smoothing wooden boards, beams, and other materials. Its cordless design provides the flexibility to work in any environment, whether on a construction site, in a workshop, or at a remote location.

Key advantages of this planer include a brushless motor for high performance and extended durability, as well as adjustable planing depth for precise work on various materials. The ergonomic handle and convenient depth adjustment ensure comfortable use, even during extended operation. With its integrated safety system and lock-off function, the planer is both safe and easy to operate. This tool is an indispensable asset for both professionals and DIY enthusiasts.

SAFETY WARNINGS

⚠ WARNING! Read all safety warnings, instructions, illustrations and specifications provided with this power tool. Failure to follow all instructions listed below may result in electric shock, fire and/or serious injury.

Save all warnings and instructions for future reference.

The term "power tool" in the warnings refers to your mains operated (corded) power tool or battery-operated (cordless) power tool.

CONVENTIONAL SIGNS AND SYMBOLS

Always wear protective goggles - Protects your eyes from debris.



Wear a dust mask - Prevents inhalation of harmful particles.



Wear ear protectors - Protects your hearing from excessive noise.



Read instruction manual.



General hazard safety alert.



In accordance with essential applicable safety standards of European directives



Eurasian Conformity mark.



Ukraine Conformity Mark

SPECIFIC SAFETY RULES FOR CORDLESS PLANER

PRO-CRAFT

SAFETY INSTRUCTIONS FOR ALL OPERATIONS

- ◊ Before placing the planer on a surface, wait for the cutter to come to a complete stop. An exposed rotating cutter can catch the surface, leading to loss of control and serious bodily injuries.
- ◊ Hold the planer only by the insulated gripping surfaces. If a live wire is cut, exposed metal parts of the tool may become electrically charged, posing a risk of electric shock to the operator.
- ◊ Use clamps or other suitable means to secure the workpiece to a stable surface. Holding the workpiece with your hand or other parts of your body can lead to loss of control.
- ◊ Never touch the cutting blade while the tool is connected to the battery. The blade poses a significant danger, even when the tool is off. Handle the blade only when the power is completely disconnected and while wearing protective gloves.
- ◊ Avoid working with the tool in poor lighting conditions. Insufficient lighting can make it difficult to control the operation and may result in errors that could cause injuries.
- ◊ Ensure that the blades are installed correctly and securely fastened. Improperly installed blades can cause excessive vibration, reduced work quality, and potentially hazardous situations.
- ◊ Always remove the battery before performing any adjustments, maintenance, or blade replacements. This prevents accidental start-up and associated risks.
- ◊ Do not use the tool near flammable materials. Sparks from rotating parts or overheating could ignite such materials.
- ◊ Work in a stable position and avoid awkward body postures. This helps maintain balance and full control of the tool, especially when working with large workpieces.
- ◊ Avoid applying excessive pressure on the tool during operation. Overloading the tool can lead to blade breakage, motor overheating, and reduced accuracy.
- ◊ Do not leave the tool unattended while it is connected to the battery. Always turn off the planer and remove the battery after completing your work.
- ◊ Clean the tool regularly to remove accumulated dust and debris. Excessive dust buildup can affect the mechanism's performance and cause overheating.
- ◊ Inspect the battery before use. Ensure that the battery casing is not damaged and that it is fully charged. Do not use batteries with cracks, deformations, or signs of overheating.
- ◊ Keep the planer away from water and wet surfaces. Moisture entering the tool can cause a short circuit or damage the tool.

POWER SUPPLY

Ensure the instrument is powered by Procraft 20V (2 Ah, 4 Ah or 8 Ah) batteries as specified on the marking label. Using any other battery can damage the tool and affect its performance. The tool is designed to operate with Procraft 20V rechargeable lithium-ion batteries, providing consistent and reliable power.

USING THE TOOL

⚠ ATTENTION!

Before installing or removing accessories, ensure the tool is turned OFF, and remove the battery to avoid accidental activation.

Removing the Battery

To remove the battery, press the battery lock button and pull the battery away from the tool.

Battery Charging Instructions

The charger has two indicators: red and green. The red indicator shows that the charger has two indicators: red and green. The red indicator shows that charging is in progress, while the green indicator indicates that charging is complete. The battery itself may have a charge indicator with LEDs to show the charge level. To check the charge level, press the charge check button on the battery.

- 1 LED: 25% charged
- 2 LEDs: 50% charged
- 3 LEDs: 75% charged
- 4 LEDs: Fully charged

Step-by-Step Instructions:

1. Plug the charger into a power outlet.
2. For plug-in chargers, insert the charging plug into the battery port. For slider chargers, align the battery with the charging slots and slide it in.

3. The red indicator will light up, showing the battery is charging.
4. Once fully charged, the green indicator will light up.
5. Unplug the charger from the battery and the outlet, or slide the battery out of the charger.
6. Optional: Press the charge check button on the battery to view the charge level using the battery's LEDs.

Installing the Battery

Align the battery pack with the groove on the tool, and then slide it into place until it locks and clicks.

Assembly Instructions

⚠ WARNING:

Ensure the tool is switched off and the Battery (9) is removed before performing any assembly work.

Use only original accessories and components. Using improper parts may damage the tool or reduce its efficiency.

Installing or Removing Planer Blades

Drum Construction (Figure 2)

- ◊ Bolts: Used to secure the Planer Blades (3) and Adjusting Plates (5) to the Drum (2). They must be tightened securely to prevent vibration and blade displacement.
- ◊ Drum: The rotating part of the planer where the blades are mounted. Its motion ensures material planing. Proper blade installation is critical to avoid imbalance.
- ◊ Planer Blade: Responsible for cutting material. It is fixed to the drum using the adjusting plate and bolts. Proper placement of the blades is essential for high-quality results.
- ◊ Drum Cover: Protects the blades and other drum components, preventing debris and dust from entering. It is removed for blade replacement or adjustment.
- ◊ Adjusting Plate: Used for precise alignment of the blades on the drum. It ensures uniform projection of the cutting edge relative to the rear base of the planer.

Removing Old Blades:

- ◊ Use the provided wrench to loosen the three securing bolts on the Drum (2).
- ◊ Remove the drum cover, which detaches along with the blades.
- ◊ Clean the surface of the drum and blade seats from dust and debris.

Installing New Blades:

- ◊ Place the blade and adjusting plate into the groove on the drum, ensuring the blade's cutting edge aligns with the inner edge of the plates. Use the blade edge calibrator.
- ◊ Verify that the blade is positioned evenly and does not extend beyond the edges of the adjusting plate.
- ◊ Secure the adjusting plate in place by tightening the bolts. Then reattach the drum cover.
- ◊ Repeat the same procedure for the second blade.

Blade Alignment (Figure 3)

To ensure optimal performance of the planer, it is essential to properly align the blades. After adjusting, perform a test pass and compare the results to the provided illustrations.

1. Correct Alignment:
 - ◊ The blades are set so that their cutting edge is perfectly parallel to the surface of the Rear Base (B).
 - ◊ This ensures smooth operation and a consistent finish on the material.
2. Surface Damage:
 - ◊ Cause: One or both blades are not aligned parallel to the rear base line.
 - ◊ Result: Visible defects such as uneven lines or scratches on the planed surface.
 - ◊ Solution: Inspect the blade alignment and adjust them to be parallel to the rear base.
3. Gouging at the Start:
 - ◊ Cause: The blades do not protrude sufficiently relative to the rear base.
 - ◊ Result: The blades fail to properly engage the material, leading to uneven planing at the start of the pass.

- ◊ Solution: Increase the blade projection by adjusting their position on the drum.
- 4. Gouging at the End:
 - ◊ Cause: The blades protrude too far relative to the rear base.
 - ◊ Result: The blades cut too aggressively at the end of the pass, creating depressions.
 - ◊ Solution: Reduce the blade projection so they align with the level of the rear base.

Installing the Edge Fence (Optional)

- ◊ Install the edge fence holder into the designated slot on the planer housing.
- ◊ Secure the holder by tightening the Edge Fence Locking Knob (7).
- ◊ Attach the edge fence to the holder, adjusting its position so that it fits snugly against the side of the workpiece.
- ◊ Ensure that the edge fence is securely attached and ready for use.

Connecting the Dust Bag

- ◊ Locate the chip ejection port on the planer housing.
- ◊ Attach the dust bag to the port, pressing it firmly until it fits snugly.
- ◊ Check that the dust bag is securely fastened and will not come loose during operation.
- ◊ After completing your work, turn off the planer, remove the battery, and empty the dust bag.

Adjusting Planing Depth

- ◊ Turn the Depth Adjustment Knob (4) to the desired setting (0–2 mm).
- ◊ Verify that the depth pointer is correctly aligned with the desired position on the scale.
- ◊ Ensure the adjustment is secure before starting work.

Turning the Planer On and Off

⚠ WARNING: Before connecting the Battery (9), ensure the planer is in the off position.

Check the operation of the Switch Trigger (3) and the Lock-off Button (2). Ensure that both return to the "off" position after release.

- ◊ Ensure the tool is turned off. Insert the Battery (9) into its compartment until it clicks into place, confirming a secure fit.
- ◊ To turn on the tool, press the Lock-off Button (2) to unlock it. Then press and hold the Switch Trigger (3) to start the motor. Once the motor starts, you can release the Lock-off Button (2).
- ◊ To turn off the tool, release the Switch Trigger (3). Ensure the trigger returns to the off position.
- ◊ After completing your work, press the battery release latch and remove the Battery (9) from the compartment.

Operating Instructions for the Planer

⚠ WARNING: Always wear personal protective equipment, including safety glasses and hearing protection, while operating the tool.

Ensure the work surface is free of nails, screws, or other foreign objects that could damage the blades or the tool.

Hold the tool firmly with both hands using the Handle (1) and the Depth Adjustment Knob (4) during operation.

- ◊ Ensure the Battery (9) is securely installed in the tool.
- ◊ Adjust the planing depth using the Depth Adjustment Knob (4) based on your requirements. It is recommended to start with a minimal depth, especially on the first pass.
- ◊ Turn on the tool following the instructions in the "Turning the Planer On and Off" section.
- ◊ Place the front part of the Front Base (6) on the material surface, ensuring the tool rests flat. The rear part of the planer should not touch the material before starting.
- ◊ Slowly move the planer forward with even pressure, allowing the blades to do the work. Avoid applying excessive force to prevent damage to the material or the tool.
- ◊ Maintain a consistent speed throughout the pass to achieve an even surface.
- ◊ After completing the pass, turn off the tool by releasing the Switch Trigger (3), and wait for the drum to come to a complete stop.
- ◊ If needed, make additional passes, gradually increasing the planing depth using the Depth Adjustment Knob (4).

Tips for Optimal Performance:

- ◊ Use the Edge Fence (7) for long or wide surfaces to keep the planer aligned along the desired line.
- ◊ When working with wet wood, regularly clean the drum and blades to remove accumulated debris.
- ◊ Check blade sharpness regularly and replace the blades at the first signs of wear.

Using the Support Stand

The Support Stand, located on the Rear Base (5), is designed to prevent damage to the work surface and cutting blades when the tool is stopped. It automatically lowers when the planer is lifted off the material.

- ◊ Before starting work, ensure that the Support Stand is in the raised position when the planer is placed on the material.
- ◊ During planing, the Support Stand automatically lifts, allowing the rear base to make full contact with the material.
- ◊ After completing a pass and turning off the tool, the Support Stand lowers, preventing the sharp blades from coming into contact with the surface. This also helps protect the blades from accidental damage.
- ◊ When the tool is not in use, place it on the rear base with the Support Stand lowered to avoid accidental contact between the blades and the work surface or tool.

Tips:

- ◊ Regularly inspect the functionality of the Support Stand to ensure it moves smoothly and lowers automatically.
- ◊ Clean the Support Stand of accumulated debris and dust to prevent the mechanism from jamming.

Creating a Chamfer

The tool is equipped with V-shaped grooves on the Front Base (6), allowing for precise chamfering of workpiece edges.

- ◊ Ensure the Battery (9) is installed, and the planer is in proper working condition.
- ◊ Adjust the material removal depth using the Depth Adjustment Knob (4), starting with the minimum setting.
- ◊ Position the planer so the edge of the workpiece aligns with one of the V-shaped grooves, ensuring the tool is stable.
- ◊ Turn on the planer following the instructions from the corresponding section, and guide it along the edge of the workpiece at a consistent speed and steady pressure.
- ◊ Maintain control of the planer by holding it firmly with both hands on the Handle (1) and the Depth Adjustment Knob (4).
- ◊ After finishing the operation, turn off the planer by releasing the Switch Trigger (3), and wait for the drum to come to a complete stop.
- ◊ Inspect the quality of the chamfer. If necessary, perform an additional pass, increasing the depth incrementally.

Recommendations:

- ◊ Gradually increase the chamfer depth by performing multiple passes to achieve a smooth finish.
- ◊ Test the settings on a scrap piece of material before starting the main work.
- ◊ Regularly clean the V-shaped grooves and drum of debris to maintain precise operation.

MAINTENANCE

Always before performing preventive maintenance work and ensure that the tool is switched off and battery is removed

Cleaning the Tool:

After each use, clean the planer of dust, shavings, and other debris. Use a soft dry cloth or compressed air for cleaning. Avoid letting moisture enter the housing. Pay special attention to cleaning the drum and the Front Base (6).

Inspecting the Blades:

Regularly check the blades for dullness, chips, or other damage. If the blades are dull or damaged, replace them following the blade replacement instructions.

Lubrication:

The planer mechanisms do not require regular lubrication as the tool is supplied with factory lubrication. However, during repairs or prolonged use, check the condition of moving parts. Use only recommended lubricants.

Checking V-shaped Grooves:

Ensure the V-shaped grooves on the Front Base (6) are clean and free of debris to maintain high-quality operation.

Inspecting the Battery:

Inspect the Battery (9) for damage such as cracks or deformation. Replace the battery if it is damaged. Store the battery in a dry place, away from direct sunlight and heat sources.

Blade Sharpening Instructions

- ◊ Remove the blades from the drum according to the "Installing or Removing Blades" section. Make sure the blades are clean of dust and chips before sharpening.
- ◊ Loosen the two wing nuts on the sharpening holder.
- ◊ Insert the two blades into the holder so they touch the side plates of the holder.
- ◊ Tighten the wing nuts securely to fix the blades in place.
- ◊ Immerse the dressing stone in water for 2–3 minutes before sharpening to ensure it is properly moistened.
- ◊ Hold the sharpening holder with the blades so that both blades contact the surface of the dressing stone simultaneously.
- ◊ Move the blades evenly across the dressing stone, ensuring a consistent sharpening angle for both blades.
- ◊ After sharpening, inspect the blades. They should be sharp and free of defects.
- ◊ Remove burrs using fine abrasive material or a sharpening stone manually, if needed.

Note: Sharpening heavily worn or damaged blades may not be effective. In such cases, replace the blades with new ones.

For safe and reliable operation of the instrument, keep in mind that the repair, maintenance and adjustment of the instrument should be in service centers using only original spare parts and consumables.

ENVIRONMENTAL PROTECTION

 Out of concern for the environment, power tools, batteries, accessories and packaging should be recycled in accordance with applicable environmental protection regulations. Power tools and batteries must not be disposed into household waste!

For proper disposal, fully discharge the battery while using the instrument, remove it, and then wrap the contacts with insulating tape to avoid short circuits.

Do not open the battery and do not dispose of it in parts. Dispose in designated places.

EU countries only:

 In accordance with the European Directive 2012/19/EU on waste electrical and electronic equipment and its implementation in national legislation, as well as in accordance with the European Directive 2006/66/EC, damaged or used batteries and electrical equipment must be separated and recycled in accordance with environmental regulations.

If disposed incorrectly, waste electrical and electronic equipment may have harmful effects on the environment and human health due to the potential presence of hazardous substances.

TRANSPORT

The lithium-ion batteries are subject to legislation on the transport of dangerous goods. The user can transport the batteries by road without further requirements. When shipping by third parties (e.g.: by air transport or forwarding agency), special requirements on packaging and labelling must be observed. For preparation of the item being shipped, consulting an expert for hazardous material is required. Dispatch battery packs only when the housing is undamaged. Tape or mask off open contacts and pack up the battery in such a manner that it cannot move around in the packaging. Please also observe the possibility of more detailed national regulations.

CZ|ČESKÝ
AKUMULÁTOROVÝ HOBLÍK
PE20BL
MANUÁL

TECHNICKÉ SPECIFIKACE

Model	PE20BL
Typ motoru	Bezkartáčový
Napětí (V, konstantní)	20
Rychlost naprázdno (min -1)	12 000
Šířka hoblování (mm)	82
Hlubka hoblování (mm)	0-2
Hlubka vzorkování čtvrtiny (mm)	max. 7.5
Generál délka (mm)	290
Hladiny hluku jsou stanoveny v souladu s EN 62841-2-14:	
Hladina akustického tlaku (dB(A)) Naměřená hladina akustického výkonu (dB(A)) Nejistota K (dB(A))	$L_{pa}=85$ $L_{WA}=96$ K=3
Obecné hodnoty vibrační a nejistota K jsou stanoveny v souladu s EN 62841-2-14:	
Úroveň vibrační (m/s ²)	2,5
Chyba K (m/s ²)	1,5
Úroveň ochrany	IP20
Třída ochrany	III
Hmotnost EPTA (s baterií 4 Ah) (kg)	2,2
Hmotnost nářadí bez baterie (kg)	2,8
Hmotnost (včetně celé dodávky) (kg)	3,72
Baterie (není součástí dodávky)	
Napětí (V, konstantní)	20
Typ baterie	Li-ion
Kapacita (Ah)	2.0 / 4.0 / 8.0
Nabíječka (není součástí dodávky)	
Vstupní napětí (Vac)	220-240/50
Frekvence (Hz)	
Výkon (W)	45
Výstupní napětí (V, konstantní)	20
Výstupní proud (A)	1.8
Třída ochrany	II

⚠ VAROVÁNÍ: Uvedené úrovně vibrační a hluku vycházejí z primárních aplikací nástroje. Pokud je však nástroj používán pro jiné účely, s jiným příslušenstvím nebo ve špatném stavu, může se hladina hluku a vibrační lišit. To může výrazně zvýšit úroveň expozice během pracovní doby. Hladina hluku a vibrační se bude lišit v závislosti na způsobu používání elektrického nářadí a může překročit hodnoty uvedené v tomto informačním listu. Tyto hladiny hluku a vibrační lze použít k porovnání jednoho nástroje s druhým ak provedení předběžného posouzení dopadu. Přesný odhad zatížení musí také zohlednit dobu, kdy je nástroj vypnutý nebo běží, ale nepoužívá se. To může výrazně snížit celkovou zátěž během pracovní doby. Identifikujte další bezpečnostní opatření na ochranu obsluhy, jako je údržba nástrojů a příslušenství, zahřívání rukou, ochrana sluchu a řízení pracovního postupu.

POPIS (*VÝKRES 1)

1. Zacházet s
2. Tlačítko zámku napájení
3. Tlačítko napájení
4. Knoflík pro nastavení hloubky hoblování
5. Zadní platforma/Stacionární podešev

6. Přední platforma/pohyblivá poddrážka	10. Přístav Pro odstranění hobliny
7. Zamykací rukojeť boční podory	11. Ve tvaru V drážky
8. Indikátor hoblovacího středu	12. Řezání živel
9. Baterie	13. Podpora stánek

OBSAH DODÁVKY *

1. Instrukce
2. Rovina
3. Držák na ostření
4. Boční doraz
5. Pravitko-omezovač
6. Držák
7. Kalibrátor čepelí
8. Klíč
9. Sáček na prach
10. Věc

* Upozorňujeme, že obsah balení se může lišit v závislosti na zemi nákupu. Pro konkrétní informace o obsahu vaší zásilky se obraťte na místní distributory.

Aku hoblík Procraft PE20BL je výkonný a kompaktní nástroj určený pro přesné obrábění dřevěných povrchů. Se šířkou hoblování 82 mm a hloubkou až 2 mm v jednom přejezdu je ideální pro vyrovnávání, srážení hran, hoblování prken, feziva a jiných dřevěných materiálů. Nezávislost na síti zajišťuje pohodlnou práci v jakémkoli prostředí, ať už je to staveniště, dílna nebo vzdálené místo.

Hlavní předností hoblíku je bezkometátorový motor, který poskytuje vysoký výkon a dlouhou životnost, a také nastavitelná hloubka hoblování pro přesné zpracování různých materiálů. Ergonomická rukojeť a pohodlné nastavení hloubky umožňují pohodlné používání nástroje i při dlouhodobé práci. Díky vestavěnému bezpečnostnímu systému a funkci power lock je hoblík bezpečný a snadno se používá. Tento nástroj se stane nepostradatelným pomocníkem pro profesionály i domácí řemeslníky.

BEZPEČNOSTNÍ PRAVIDLA

⚠ OPATRNĚ! Přečtěte si všechna bezpečnostní varování, pokyny, ilustrace a specifikace dodávané s tímto elektrickým strojem. Nedodržení všech níže uvedených pokynů může mít za následek úraz elektrickým proudem a/nebo vážné zranění.

Uchovejte všechna varování a pokyny pro referenci.

Výraz „elektrický stroj“ nebo „elektrické nářadí“ v těchto varováních se vztahuje na váš elektrický stroj s napájecím kabelem nebo akumulátorem napájený (bežšňurový) elektrický stroj.

KONVENCE A SYMBOLY



Vždy používejte ochranné brýle na ochranu očí před částicemi a pilinami.



Noste protiprachovou masku – Zabraňuje vdechnutí dřevěných částic.



Používejte ochranu sluchu, abyste chránili svůj sluch před nadměrným hlukem.



Přečtěte si pokyny.



Všeobecné varování před nebezpečím.



Shoda se základními bezpečnostními standardy příslušných evropských směrnic.



Euroasijská značka shody.



Ukrajinská značka shody.

ZVLÁŠTNÍ BEZPEČNOSTNÍ PRAVIDLA PRO

AKUMULÁTOROVÝ HOBLOVAČ

BEZPEČNOSTNÍ POKYNY PRO VŠECHNY OPERACE

- ♦ Před instalací stroje na povrch poškojte, dokud se fréza úplně nezastaví. Odkrytá rotující fréza se může zachytit o povrch, což může způsobit ztrátu kontroly a vážné zranění.
- ♦ Držte stroj pouze za izolovaný povrch rukojeť. Dojde-li k poškození napájecího kabelu, přístupné kovové části stroje mohou být pod napětím a způsobit operátorovi úraz elektrickým proudem.
- ♦ Použijte svorky nebo jiné vhodné prostředky k zajištění obrobku na stabilní základně. Držení obrobku rukou nebo jinými částmi těla může způsobit ztrátu kontroly.
- ♦ Někdy se nedotýkejte řezného kotouče zmrazit, ahoj nástroj připojeno k baterii. Mill dárky vážné nebezpečí, dokonce Li nástroj vypnutou Žádný dotek Možná pouze s plnou zakázáno výživné a ochranné rukavice
- ♦ Vyhnete se práce s nástrojem při nízké teplotě osvětlení Nedostatečná osvětlení Možná znesnadňují kontrolu procesu zpracování a vést k chybám, které mohou volání zranění.
- ♦ Ujistěte se čepel správně a bezpečně nainstalováno zajištěno. Nesprávně nainstalováno čepel může volání silný vibrace, redukce kvality zpracování a potenciálně nebezpečný situací
- ♦ Vždy výpis baterie před provedením žádný úpravy, údržba nebo nahrazení čepel Tento vylučuje náhodný zařazení nástroj a související rizika.
- ♦ Nepoužívejte nástroj blízko hořlavý materiálu Jiskry od rotujících dílů popř přehřívání může způsobit oheň
- ♦ Práce v udržitelném pózovat a vyhbat se nepřijemný ustanovení tělo. Tento umožňuje udržovat rovnováhu a plnou kontrolu nad nástrojem, zejména při zpracování velké obrobky.
- ♦ Vyhnete se nadměrný tlak na nástroj během práce. Nadměrný úsilí může způsobit poškození nožů, přehřátí motoru a snížení přesnost zpracování.
- ♦ Nenechávejte nářadí bez dozoru, pokud je připojeno k baterii. Vždy vypněte letadlo a odstraňte baterie po dokončení práce.
- ♦ Očistěte nástroj od nahromaděných třísek a prachu. nahromaděné prach Možná ovlivnit práci mechanismus a příčina přehřívání
- ♦ Kontrola baterie před použitím. Ujistěte se, že pouzdro baterie není poškozeno a že je nabití dokončeno plně. Nepoužívejte baterie s prasklinami, deformacemi nebo stopy přehřívání
- ♦ Udržujte letadlo mimo dosah vody a mokré povrchy Hit vlnkost uvnitř bydlí Možná volání krátký zkrat nebo selhání nástroje.

NAPÁJENÍ

Ujistěte se, že je nástroj napájen 20V bateriemi Procraft (2Ah, 4Ah nebo 8Ah). Použití jiných baterií může poškodit nástroj a snížit výkon. Nástroj je navržen pro práci s dobíjecími lithium-iontovými bateriemi Procraft 20V, které poskytují stabilní a spolehlivý provoz.

POUŽÍVÁNÍ

⚠ POZOR!

Před instalací nebo vyjmutím příslušenství se ujistěte, že je nástroj vypnutý, a vyjměte baterii, abyste předešli náhodnému spuštění.

Vyjmutí baterie

Chcete-li akumulátor vyjmout, stiskněte tlačítko na přední straně akumulátoru a současně vyjměte akumulátor z nářadí.

Pokyny pro nabíjení baterie

Nabíječka má dva indikátory: červený a zelený. Červené světlo znamená, že nabíjení probíhá, a zelené světlo znamená, že nabíjení je dokončeno. Samotná baterie může mít indikátor nabití s LED indikujícími úrovně nabití. Chcete-li zkontrolovat úroveň nabití, stiskněte tlačítko kontroly nabití na baterii.

- ♦ 1 LED: nabitá na 25 %.
- ♦ 2 LED diody: 50% nabití.
- ♦ 3 LED diody: 75% nabití.
- ♦ 4 LED: Plně nabitá

Pokyny krok za krokem:

1. Připojte nabíječku do zásuvky.
2. U nabíječek zasuněte zástrčku do portu baterie. U posuvných nabíječek vyrovnejte drážky a vloďte baterii až na doraz.
3. Indikátor se rozsvítí červeně, což znamená, že nabíjení začalo.

4. Po dokončení nabíjení se indikátor rozsvítí zeleně.
5. Odpojte nabíječku od baterie a elektrické zásuvky nebo vyjměte baterii z nabíječky.
6. Voltmetr: Stisknutím tlačítka kontroly nabití na baterii zobrazíte úroveň nabití pomocí diod LED.

Instalace baterie

Zarovnejte baterii se slotem na nástroji a poté ji zatlačte na místo, dokud nezapadne na místo.

Montážní návod

⚠ VAROVÁNÍ : Ujistěte se nástroj před provedením vypnutí a vyjmutí baterie (9). žádný montážní práce.

Použití pouze originál příslušenství a komponenty. Nesprávný podrobnosti může způsobit poškození nástroj nebo snížení jeho účinnosti.

Montáž nebo demontáž hoblovacích nožů

Konstrukce bubnu (obrázek 2)

- ◊ Šrouby: Používají se k upevnění hoblovacích nožů (3) a seřizovacích desek (5) k bubnu (2). Musí být bezpečně utaženy, aby se zabránilo vibracím a pohybu nožů.
- ◊ Buben: Rotující část roviny, na které jsou upevněny nože. Jeho pohyb zajišťuje hoblovací materiál. Instalace čepele musí být provedena přesně, aby nedošlo k nevyváženosti.
- ◊ Hoblovací nůž: zodpovědný za řezání vrstvy materiálu. K bubnu se připěvňuje pomocí nastavovací desky a šroubů. Správné umístění čepele je důležité pro získání kvalitního povrchu.
- ◊ Kryt bubnu: Chrání čepele a další součásti bubnu tím, že zabráňuje vníkané nečistot a třísek. Je odnímatelný pro výměnu nebo seřízení nožů.
- ◊ Seřizovací deska: Slouží k přesnému vyrovnání nožů na bubnu. Zajišťuje rovnoměrné vyčínání řezné hrany nožů vzhledem k zadní plošině letadla.

Odstranění starých nožů:

- ◊ Pomocí příloženého klíče povolte tři upevňovací šrouby na bubnu.
- ◊ Odstraňte ochranný kryt bubnu, který je odstraněn spolu s noži.
- ◊ Očistěte povrch bubnu a sedla od prachu a třísek.

Instalace nových nožů:

- ◊ Umístěte čepel a podložku do drážky bubnu tak, aby řezná hrana čepele byla zarovnána s vnitřní hranou čepele. Použijte kalibrátor nožů.
- ◊ Ujistěte se, že je nůž ve vodorovné poloze a nevyčíná za okraje nastavovací desky.
- ◊ Zajistěte nastavovací desku na místě utažením šroubů na desce. Poté nasadte kryt bubnu.
- ◊ Proveďte stejnou operaci pro druhou čepel.

Správná instalace čepele (obrázek 3)

Pro zajištění vysoce kvalitního provozu letadla je nesmírně důležité správně vyrovnat nože. Po nastavení proveďte zkušební provoz a porovnejte výsledek hoblování s dodanými ilustracemi.

1. Správné nastavení:
 - ◊ Nože jsou instalovány tak, aby jejich řezná hrana byla dokonale rovnoběžná s povrchem zadní plošiny (B).
 - ◊ Tím je zajištěno rovnoměrné zpracování a hladký povrch materiálu.
2. Povrchové poškození:
 - ◊ Příčina: Jeden nebo oba nože nejsou vyrovnány rovnoběžně s linií zadní plošiny.
 - ◊ Výsledek: Poškození viditelné jako nerovné čáry nebo škrábance na ošetřeném povrchu.
 - ◊ Řešení: Zkontrolujte instalaci nožů a upravte je tak, aby byly rovnoběžné se zadní plošinou.
3. Hloubka na začátku zpracování:
 - ◊ Příčina: Nože dostatečně nevyčínají ze zadní plošiny.
 - ◊ Výsledek: Čepele nedrží materiál správně, což má za následek nerovnoměrné zakončení na začátku průchodu.
 - ◊ Řešení: Zvyšte vyčínání lopatek úpravou jejich polohy v bubnu.
4. Hloubka na konci zpracování:
 - ◊ Příčina: Čepele vyčínají příliš daleko ze zadní plošiny.

- ◊ Výsledek: Čepele odebírají materiál na konci průchodu příliš agresivně, což způsobuje důlky.
- ◊ Řešení: Změňte vyčínání lopatek tak, aby byly v jedné rovině se zadní plošinou.

Instalace bočního dorazu (volitelné)

- ◊ Nainstalujte držák bočního vodička do připraveného otvoru na těle hoblíku.
- ◊ Zajistěte držák utažením pojistného knoflíku (7).
- ◊ Připevňte boční vodičko k držáku a upravte jeho polohu tak, aby těsně přiléhalo ke straně opracovávaného materiálu.
- ◊ Ujistěte se, že je boční podpěra bezpečně připravena a připravena k použití.

Připojení sáčku na čipy

- ◊ Najděte otvor pro odvod třísek na tělese letadla.
- ◊ Připevňte sáček na třísky k otvoru a zatlačte jej dnovit, dokud nebude těsně přilhat.
- ◊ Zkontrolujte, zda je vak bezpečně upevněn a během provozu neklouže.
- ◊ Po dokončení vypněte hoblík, vyjměte baterii a vyprázdněte sáček na třísky.

Nastavení hloubky hoblování

- ◊ Nastavení upravte otáčením knoflíku hloubky hoblování (4) na požadované hodnoty (0–2 mm).
- ◊ Zkontrolujte to ukazatel hloubky byl nainstalován ve správném pozice poměrně váhy
- ◊ Předtím se ujistěte, že je nastavení uzamčeno než začít.

Zapínání a vypínání letadla

⚠ POZOR : Před připojením baterie (9) se ujistěte, že je letadlo vypnuté.

Zkontrolujte funkci vypínače (3) a bezpečnostního tlačítka (2). Ujistěte se, že se tlačítka po uvolnění vrátí do vypnuté polohy.

- ◊ Ujistěte se, že je nástroj vypnutý. Vložte baterii (9) do jejího prostoru, dokud charakteristické cvaknutí nepotvrdí bezpečné upevnění.
- ◊ Chcete-li nářadí zapnout, stiskněte bezpečnostní tlačítko (2), abyste nářadí odemkli. Poté stiskněte a podržte tlačítko napájení (3), abyste nastartovali motor. Po nastartování lze bezpečnostní tlačítko (2) uvolnit.
- ◊ Chcete-li nářadí vypnout, uvolněte tlačítko napájení (3). Ujistěte se, že se tlačítko vrátí do původní polohy.
- ◊ Po dokončení stiskněte západku baterie a vyjměte ji z příhrádky.

Pokyny pro hoblovačku

⚠ POZOR

Při práci s nářadím vždy používejte osobní ochranné prostředky, včetně ochranných brýlí a ochrany sluchu.

Ujistěte se, že na pracovní ploše nejsou hřebíky, šrouby a jiné cizí předměty, které by mohly poškodit čepele nebo nástroj.

Při práci držte nářadí oběma rukama za rukojeť (1) a knoflík pro nastavení hloubky hoblování (4).

- ◊ Ujistěte se, že je baterie (9) bezpečně nainstalována v nástroji.
- ◊ Nastavte hloubku hoblování pomocí knoflíku pro nastavení hloubky hoblování (4) podle vašich potřeb. Zejména při prvním průchodu se doporučuje začít s minimální hloubkou.
- ◊ Zapněte nástroj podle pokynů v části „Zapnutí a vypnutí hoblíku“.
- ◊ Umístěte přední část přední plošiny (6) na povrch materiálu a ujistěte se, že je nástroj ve vodorovné poloze. Zadní strana letadla by se před startem neměla dotýkat materiálu.
- ◊ Pohybujte letadlem pomalu vpřed s rovnoměrným tlakem, aby čepele vykonávaly práci. Nevylívejte nadměrný tlak, aby nedošlo k poškození materiálu nebo nástroje.
- ◊ Pro dosažení rovnoho povrchu se snažte udržovat konstantní rychlost.
- ◊ Po dokončení průchodu vypněte nástroj uvolněním tlačítka napájení (3) a počkejte, dokud se buben zcela nezastaví.
- ◊ V případě potřeby proveďte další přejezd zvýšením hloubky hoblování pomocí knoflíku pro nastavení hloubky hoblování (4).

Tipy pro optimální výkon:

- ◊ dlouhých nebo širokých povrchů použijte boční zářádku (7), abyste udrželi rovinu na čáře.

- ◊ Při práci s vlhkým dřevem pravidelně čistěte buben a nože od nahromaděných třísek.
- ◊ Pravidelně kontrolujte ostrost nožů a při prvních známkách opotřebení je vyměňte.

Pomocí podpěrného stojanu

Podpěrný stojan umístěný na zadní plošině (5) je navržen tak, aby zabránil poškození pracovní plochy a řezných nožů při zastavení nástroje. Po odstranění roviny z materiálu se automaticky spustí.

- ◊ Před zahájením práce se ujistěte, že podpěrný stojan je při položení hoblíku na pracovní plochu ve zvednuté poloze.
- ◊ Během hoblování se opěrný stojan automaticky zvedne, což umožňuje zadní plošinu pevně spočívat na materiálu.
- ◊ Jakmile je průchod dokončen a nástroj je vypnutý, podpěrný stojan se spustí a zabrání tomu, aby se ostré čepele dotýkaly povrchu. To také pomáhá chránit čepele před náhodným poškozením.
- ◊ Pokud nástroj dočasně nepoužíváte, umístěte jej na zadní plošinu se spuštěným podpěrným stojanem, abyste zabránili náhodnému kontaktu nožů s pracovní plochou nebo nástrojem.

Poradte:

- ◊ Pravidelně kontrolujte činnost mechanismu podpěrného stojanu, abyste se ujistili, že se pohybuje hladce a automaticky se spouští.
- ◊ Udržujte podpěrný stojan bez nahromaděných třísek a prachu, aby nedošlo k zaseknutí mechanismu.

Vyvoření zkosení

Nástroj je vybaven drážkami ve tvaru V na přední plošině (6), které umožňují přesné zkosení rohů obrobku.

- ◊ Ujistěte se, že je nainstalována baterie (9) a že letadlo je v dobrém provozním stavu a připraveno k použití.
- ◊ Nastavte hloubku odebírání materiálu pomocí knoflíku pro nastavení hloubky (4), začněte s minimálním nastavením.
- ◊ Umístěte rovinu tak, aby byl roh obrobku zarovnan s jednou z V-drážek a ujistěte se, že je nástroj stabilní.
- ◊ Zapněte letadlo podle pokynů v příslušné části a pohybujte s ním předěĺ okraje obrobku rovnoměrnou rychlostí a konstantním tlakem.
- ◊ Ovládejte polohu roviny oběma rukama, držte ji za rukojeť (1) a knoflík pro nastavení hloubky (4) pro spolehlivé ovládní.
- ◊ Po dokončení zpracování vypněte letadlo uvolněním tlačítka Power (3) a počkajte, dokud se buben úplně nezastaví.
- ◊ Zkontrolujte kvalitu zkosení. V případě potřeby proveďte druhý průchod a zvýšte pracovní hloubku.

Doporučení:

- ◊ Postupně zvyšujte hloubku zkosení a proveďte několik průchodů, abyste dosáhli rovnoho povrchu.
- ◊ Před zahájením práce vyzkuste nastavení na odpadovém kusu materiálu.
- ◊ Pravidelně čistěte V-drážky a buben od třísek, abyste zachovali přesnost obrábění.

PÉČE A ÚDRŽBA

Před prováděním preventivní údržby se vždy ujistěte, že je nářadí vypnuté a vyjmutá baterie.

Čištění nástroje:

Po každé práci očistěte letadlo od prachu, hoblin a jiných nečistot. K čištění používejte měkký suchý hadřík nebo stlačený vzduch. Zabráňte vniknutí vlhkosti do pouzdra. Zvláštní pozornost věnujte čištění bubnu a přední plošiny (6).

Kontrola stavu nožů:

Pravidelně kontrolujte čepele, zda nejsou tupé, třísky nebo jiné poškozené. Pokud se nože otupí nebo poškodí, vyměňte je podle pokynů pro výměnu nožů.

Mazání :

Mechanismy hoblíku nevyžadují pravidelné mazání, protože nástroj je dodáván s továrním mazivem. Pokud jsou však nutné opravy nebo dlouhodobé používání, zkontrolujte stav pohyblivých částí. Používejte pouze doporučená maziva.

Kontrola baterie:

Zkontrolujte baterii (9), zda není poškozená, jako jsou praskliny nebo

deformace. Pokud je baterie poškozená, vyměňte ji. Baterii skladujte na suchém místě, mimo přímé sluneční světlo a zdroje tepla.

Pokyny pro broušení čepelí

- ◊ Vyměňte nože z bubnu podle části „Instalace nebo odstranění nožů“. Před ostřením se ujistěte, že na čepelích není prach a hobliny.
- ◊ Povolte dvě křídlové matice na držáku ostření.
- ◊ Vložte dvě čepele do držáku, dokud se nebudou dotýkat bočních desek držáku.
- ◊ Pevně utáhněte křídlové matice pro zajištění nožů.
- ◊ Před broušením ponořte brousek na 2-3 minuty do vody, abyste zajistili jeho dobrou hydrataci.
- ◊ Držák čepele držte tak, aby se obě čepele dotýkaly povrchu brusného kamene současně.
- ◊ Posuňte čepele rovnoměrně po brousku a zajistěte stejný úhel ostření pro obě čepele.
- ◊ Po naostření zkontrolujte nože. Musí být ostré a bez vad.
- ◊ Odstraňte otěpy jemným brusným prostředkem nebo v případě potřeby ručně brusným kamenem.

Poznámka: Příliši opotřebená nebo poškozená ostří nemusí být účinná. V takových případech vyměňte nože.

Pro bezpečný a spolehlivý provoz nářadí mějte na paměti, že opravy, údržba a seřízení musí být prováděny v autorizovaných servisních střediscích s použitím pouze originálních náhradních dílů a spotřebního materiálu.

OCHRANA ŽIVOTNÍHO PROSTŘEDÍ



Elektrické nářadí, baterie, příslušenství a obaly by měly být recyklovány způsobem šetrným k životnímu prostředí. Nevyhazujte elektrické nářadí a baterie do domovního odpadu!

V zájmu ochrany životního prostředí je nutné použitou baterii, zejména lithiovou, správně zlikvidovat. Pro správnou likvidaci baterii při používání spotřebiče definitivně vybijte, vyměňte ji a poté zakryjte kontakty elektrickou páskou, abyste zabránili zkratu. Baterii neotvírejte a nelikvidujte ji po částech. Likvidujte na místě k tomu určeném.



Pouze pro země EU:

Li-ion elektrických a elektronických zařízení a příslušenství vnitrostátními právními předpisy a v souladu s evropskou směrnicí 2006/66/EC musí být vadné nebo vyřazené baterie a elektronická zařízení shromažďovány za účelem ekologicky bezpečné recyklace.

Při nesprávné likvidaci mohou mít použítá elektrická a elektronická zařízení škodlivé účinky na životní prostředí a lidské zdraví v důsledku možné přítomnosti nebezpečných látek.

PŘEPRAVA

Na lithium-iontové baterie se vztahují požadavky týkající se přepravy nebezpečných věcí. Baterie mohou být přepravovány samotným uživatelem po silnici bez nutnosti dodržovat další předpisy. Při přepravě pomocí třetích stran (např. letadlem nebo spedič) je třeba dodržovat zvláštní požadavky na balení a označování. V takovém případě musí být do přípravy zásilky k přepravě zapojen odborník na nebezpečné zboží.

Akumulátor balte pouze s nepoškozeným krytem. Uzavřete otevřené kontakty a zabalte baterii tak, aby se nemohla uvnitř obalu pohybovat. Dodržujte také případné další národní předpisy.

SK|SLOVENSKÝ
AKUMULÁTOROVÝ HOBLÍK
PE20BL
POUŽÍVATEĽSKÁ PRÍRUČKA

TECHNICKÉ ŠPECIFIKÁCIE

Modelka	PE20BL
Typ motora	Bezkefkový
Napätie (V, konštanta)	20
Rýchlosť bez zaťaženia (min ⁻¹)	12000
Šírka hoblovania (mm)	82
Hĺbka hoblovania (mm)	0-2
Hĺbka odberu vzoriek štvrtiny (mm)	max. 7.5
generál dĺžka (mm)	290
Hladiny hluku sú stanovené v súlade s EN 62841-2-14:	
Hladina akustického tlaku (dB(A)) Nameraná hladina akustického výkonu (dB(A)) Neistota K (dB(A))	$L_{pA}=85$ $L_{WA}=96$ K=3
Všeobecné hodnoty vibrácií a neistota K sú stanovené v súlade s EN 62841-2-14:	
Úroveň vibrácií (m/s ²) Chyba K (m/s ²)	2,5 1,5
Úroveň ochrany	IP20
Trieda ochrany	III
Hmotnosť EPTA (s batériou 4 Ah) (kg)	2,2
Hmotnosť náradia bez batérie (kg)	2,8
Hmotnosť (vrátane celej dodávky) (kg)	3,72
Batéria (nie je súčasťou balenia)	
Napätie (V, konštanta)	20
Typ batérie	Li-ion
Kapacita (Ah)	2.0 / 4.0 / 8.0
Nabíjačka (nie je súčasťou balenia)	
Vstupné napätie (Vac) Frekvencia (Hz)	220-240/50
Výkon (W)	45
Výstupné napätie (V, konštanta)	20
Výstupný prúd (A)	1.8
Trieda ochrany	II

⚠ UPOZORNENIE: Uvedené úrovne vibrácií a hluku sú založené na priamom použití nástroja. Ak sa však náradie používa na iné účely, s ným príslušenstvom alebo v zlom stave, môže sa úroveň hluku a vibrácií líšiť. To môže výrazne zvýšiť úroveň expozície počas celého pracovného obdobia. Hladiny hluku a vibrácií sa budú líšiť v závislosti od spôsobu používania elektrického náradia a môžu prekročiť hodnoty uvedené v tomto informačnom liste. Tieto hladiny hluku a vibrácií možno použiť na porovnanie jedného nástroja s druhým a na vykonanie predbežných hodnotení vplyvu. Presný odhad zaťaženia musí brať do úvahy aj čas, keď je nástroj vypnutý alebo spustený a neopoužíva sa. To môže výrazne znížiť celkové pracovné zaťaženie počas pracovného obdobia. Identifikujte dodatočné bezpečnostné opatrenia na ochranu operátora, ako je údržba náradia a príslušenstva, ohrievanie rúk, ochrana sluchu a riadenie pracovného toku.

POPIS ZARIADENIA (*KRESLENIE 1)

- | | |
|----------------------------------|--|
| 1. Rukoväť | 4. Gombík na nastavenie hĺbky hoblovania |
| 2. Tlačidlo uzamknutia napájania | |
| 3. Tlačidlo napájania | |

- | | |
|--|----------------------------------|
| 5. Zadná platforma/Stacionárna podošva | 9. Batéria |
| 6. Predná platforma/Pohyblivá podrážka | 10. Port Pre odstránenie hobliny |
| 7. Bočná podporná uzamykacia rukoväť | 11. V tvare V drážka |
| 8. Indikátor hoblovacieho streda | 12. Rezanie prvok |
| | 13. Podpora stojan |

OBSAH DODÁVKY *

- Pokyny
- Lietadlo
- Držiak na ostrenie
- Bočný doraz
- Pravítko-obmedzovač
- Držiak
- Kalibrátor čepele
- Kľúč
- Prachové vrecko
- Prípad

* Upozorňujeme, že obsah balenia sa môže líšiť v závislosti od krajiny nákupu. Pre konkrétne informácie o obsahu vašej zásielky sa obráťte na miestnych distribútorov.

Akumulátorový hoblík Procraft PE20BL je výkonný a kompaktný nástroj určený na presné opracovanie drevených povrchov. So šírkou hoblovania 82 mm a hĺbkou až 2 mm v jednom prejazde je ideálny na vyrovnávanie, zrážanie hrán, hoblovanie dosiek, reziva a iných drevených materiálov. Nezávislosť od siete zaisťuje pohodlnú prácu v akomkoľvek prostredí, či už ide o stavenisko, dielňu alebo odľahlé miesta.

Hlavnými prednosťami hoblíka je bezuhlíkový motor, ktorý poskytuje vysoký výkon a dlhú životnosť, ako aj nastaviteľná hĺbka hoblovania pre presné opracovanie rôznych materiálov. Ergonomická rukoväť a pohodlné nastavenie hĺbky umožňujú pohodlné použitie nástroja aj pri dlhodobej práci. Vďaka zabudovanému bezpečnostnému systému a funkcii power lock je hoblík bezpečný a ľahko sa používa. Tento nástroj sa stane nepostrádateľným pomocníkom pre profesionálov aj domácych majstrov.

BEZPEČNOSTNÉ PRAVIDLÁ

⚠ POZORNE! Prečítajte si všetky bezpečnostné upozornenia, pokyny, ilustrácie a špecifikácie dodávané s týmto elektrickým strojom. Nedodržanie všetkých nižšie uvedených pokynov môže mať za následok zásah elektrickým prúdom a/alebo vážne zranenie.

Uschovajte si všetky varovania a pokyny pre referenciu.

Výraz „elektrický stroj“ alebo „elektrické náradie“ v týchto upozorneniach sa vzťahuje na váš elektrický stroj s napájacím káblom alebo elektrický stroj napájaný z batérie (bez kábla).

KONVENČIE A SYMBOLY

Vždy noste ochranné okuliare na ochranu očí pred časticami a pilinami.



Noste protiprachovú masku – Zabráňuje vdychnutiu drevených častíc.



Na ochranu sluchu pred nadmerným hlukom noste ochranu sluchu.



Prečítajte si pokyny.



Všeobecné varovanie pred nebezpečenstvom.



Dodržiavanie základných bezpečnostných noriem platných európskych smerníc.



Euroázijská značka zhody.



Ukrajinská značka zhody.

OSOBNÉ BEZPEČNOSTNÉ PRAVIDLÁ PRE AKUMULÁTOROVÝ HOBLOVAČ

BEZPEČNOSTNÉ POKYNY PRE VŠETKY OPERÁCIE

- ◊ Pred inštaláciou stroja na povrch počkajte, kým sa fréza úplne nezastaví. Odkrytá rotujúca rezačka sa môže zachytiť o povrch a spôsobiť stratu kontroly a vážne zranenie.
- ◊ Držte stroj iba za izolovaný povrch rukoväte. Ak dôjde k poškodeniu napájacieho kábla, prístupné kovové časti stroja sa môžu dostať pod napätie a spôsobiť operátorovi úraz elektrickým prúdom.
- ◊ Na upevnenie obrobku na stabilnú základňu použite svorky alebo iné vhodné prostriedky. Držanie obrobku rukou alebo inými časťami tela môže viesť k strate kontroly.
- ◊ Nikdy sa nedotýkajte rezacieho noža zmraziť, ahoj nástroj pripojený k batérii. Mlynské darčeky vážne nebezpečenstvo, dokonca Ak nástroj vypnuté. Akékoľvek dotyk Možno len s plnou zdravotne postihnutých výživné a ochranné rukavice
- ◊ Vyhňte sa práca s nástrojom pri nízkej teplote osvetlenie Nedostatočné osvetlenie Možno sťažité kontrolu procesu spracovania a viesť k chybám, ktoré môžu hovoriť zranenia.
- ◊ Presvedčte sa o tom čepele nainštalovaný správne a bezpečne zabezpečené. Nesprávne nainštalované čepele môže hovoriť silný vibrácie, redukcia kvality spracovanie a potenciálne nebezpečné situácie
- ◊ Vždy extrakt batérie pred vykonaním akékoľvek úpravy, údržba alebo náhrady čepele Toto vylučuje náhodný začlenenie nástroj a súvisiace riziká.
- ◊ Nepoužívajte nástroj zavrieť horľavý materiálú Iskry od rotujúcich častí resp prehrievanie môže spôsobiť oheň
- ◊ Pracujte v udržateľnom pózoval a vyhýbať sa nepríjemné ustanovenia telo. Toto umožňuje udržiavať rovnováhu a plnú kontrolu nad nástrojom, najmä pri spracovaní veľké obrobky.
- ◊ Vyhňte sa nadmerný tlak na nástroj počas práca. Nadmerné úsilie môže spôsobiť poškodenie čepele, prehriatie motora a zničenie presnosť spracovanie.
- ◊ Keď je náradie pripojené k batérii, nenechávajte ho bez dozoru. Vždy vypnite lietadlo a odstráňte ho batérie po dokončení práca.
- ◊ Náradie očistite od nahromadených triesok a prachu, nahromadené prach Možno ovplyvniť prácu mechanizmus a príčina prehrievanie
- ◊ Skontrolujte batérie pred použitím. Uistite sa, že puzdro batérie nie je poškodené a či je nabíjanie dokončené plne. Nepoužívajte batérie s prasklinami, deformáciami alebo stopy prehrievanie
- ◊ Udržujte lietadlo mimo vody a mokré povrchy Hit vlhkosť vnútri bývanie Možno hovoriť krátky skrat alebo zlyhanie nástroj.

NAPÁJANIE

Uistite sa, že je náradie napájané 20V batériami Procraft (2Ah, 4Ah alebo 8Ah). Použitie iných batérií môže poškodiť náradie a znížiť výkon. Náradie je navrhnuté pre prácu s nabíjateľnými lítium-iónovými batériami Procraft 20V, ktoré poskytujú stabilnú a spoľahlivú prevádzku.

POUŽITIE

⚠ POZOR!

Pred inštaláciou alebo odstránením príslušenstva sa uistite, že je náradie vypnuté a vyberte batériu, aby ste predišli náhodnému spusteniu.

Vybratie batérie

Ak chcete akumulátor vybrať, stlačte tlačidlo na prednej strane akumulátora a súčasne vyberte akumulátor z náradia.

Pokyny na nabíjanie batérie

Nabíjačka má dva indikátory: červený a zelený. Červené svetlo znamená, že prebieha nabíjanie a zelené svetlo znamená, že nabíjanie je dokončené. Samotná batéria môže mať indikátor nabitia s LED diódami indikujúcimi úroveň nabitia. Ak chcete skontrolovať úroveň nabitia, stlačte tlačidlo kontroly nabitia na batérii.

- ◊ 1 LED: nabitá na 25 %.
- ◊ 2 LED diódy: nabité na 50 %.
- ◊ 3 LED diódy: nabitie na 75 %.
- ◊ 4 LED diódy: Plne nabité

Pokyny krok za krokom:

1. Pripojte nabíjačku do zásuvky.
2. V prípade nabíjačiek zasuňte zástrčku do portu batérie. V prípade posuvných nabíjačiek zarovnajete drážky a vložte batériu až na doraz.

3. Indikátor sa rozsvieti na červeno, čo znamená, že nabíjanie sa začalo.
4. Po dokončení nabíjania sa indikátor rozsvieti na zeleno.
5. Odpojte nabíjačku od batérie a elektrickej zásuvky alebo vyberte batériu z nabíjačky.
6. Voliteľné: Stlačením tlačidla kontroly nabitia na batérii zobrazíte úroveň nabitia pomocou LED diód.

Inštalácia batérie

Zarovnajete batériu so štrbinou na nástroji a potom ju zatlačte na miesto, kým nezapadne na miesto.

Montážne pokyny

⚠ UPOZORNENIE: Uistite sa nástroj pred vykonaním vypnutia a vybratia batérie (9). akékoľvek montážne práce.

Použite iba originálny príslušenstvo a komponenty. Nesprávne podrobnosti môže spôsobiť poškodenie nástroj alebo zníženie jeho účinnosti.

Inštalácia alebo demontáž hobľovacích nožov

Dizajn bubna (obrázok 2)

- ◊ Skrutky: Používajú sa na pripavenie hobľovacích nožov (3) a nastavovacích dosiek (5) k bubnu (2). Musia byť bezpečne utiahnuté, aby sa zabránilo vibráciám a pohybu nožov.
- ◊ Bubon: Rotujúca časť roviny, na ktorej sú namontované nože. Jeho pohyb zabezpečuje hobľovanie materiálu. Inštalácia čepele musí byť vykonaná presne, aby sa zabránilo nerovnováhe.
- ◊ Hobľovacia čepeľ: zodpovedná za rezanie vrstvy materiálu. Je pripavený k bubnu pomocou nastavovacej dosky a skrutiek. Správne umiestnenie čepele je dôležité pre získanie kvalitnej povrchovej úpravy.
- ◊ Kryt bubna: Chráni čepele a ďalšie súčasti bubna tým, že zabráňuje vniknutiu nečistôt a triesok. Je odnímateľný na výmenu alebo nastavenie nožov.
- ◊ Nastavovacia doska: Používa sa na presné zarovnanie nožov na bubne. Zabezpečuje rovnomerné vyčnievanie reznej hrany nožov vzhľadom na zadnú plošinu roviny.

Odstránenie starých nožov:

- ◊ Pomocou priloženého kľúča uvoľníte tri upevňovacie skrutky na bubne.
- ◊ Odstráňte ochranný kryt bubna, ktorý je odstránený spolu s nožmi.
- ◊ Vyčistite povrch bubna a sedlá od prachu a triesok.

Inštalácia nových nožov:

- ◊ Vložte čepeľ a podložku do drážky bubna tak, aby rezná hrana čepele bola zarovnaná s vnútorným okrajom čepeľí. Použite kalibrátor čepele.
- ◊ Uistite sa, že čepeľ je vyrovnaná a nevyčnieva za okraje nastavovacej platne.
- ◊ Zaistite nastavovaciu dosku na mieste utiahnutím skrutiek na doske. Potom nasadte kryt bubna.
- ◊ Vykonajte rovnakú operáciu pre druhú čepeľ.

Správna inštalácia čepele (obrázok 3)

Aby sa zabezpečila kvalitná prevádzka lietadla, je mimoriadne dôležité správne zarovnať lopatky. Po nastavení vykonajte skúšobnú jazdu a porovnajte výsledok hobľovania s poskytnutými obrázkami.

1. Správne nastavenie:
 - ◊ Čepele sú nainštalované tak, že ich rezná hrana je dokonale rovnoobežná s povrchom zadnej plošiny (B).
 - ◊ To zaisťuje rovnomerné spracovanie a hladký povrch materiálu.
2. Poškodenie povrchu:
 - ◊ Príčina: Jedna alebo obe čepele nie sú zarovnané rovnoobežne s líniou zadnej plošiny.
 - ◊ Výsledok: Poškodenie viditeľné ako nerovné čiary alebo škrabance na ošetrovanom povrchu.
 - ◊ Riešenie: Skontrolujte inštaláciu nožov a nastavte ich tak, aby boli rovnoobežné so zadnou plošinou.
3. Hĺbka na začiatku spracovania:
 - ◊ Príčina: Čepele dostatočne nevyčnievajú zo zadnej plošiny.
 - ◊ Výsledok: Čepele nedržia materiálu správne, čo má za následok nerovnomerné ukončenie na začiatku prechodu.

- ◊ Riešenie: Zvýšte vyčnievanie nožov nastavením ich polohy v bubne.
- 4. Hĺbka na konci spracovania:
 - ◊ Príčina: Čepele vyčnievajú príliš ďaleko zo zadnej plošiny.
 - ◊ Výsledok: Čepele odstraňujú materiál na konci prechodu príliš agresívne, čo spôsobuje jamky.
 - ◊ Riešenie: Znížte vyčnievanie lopatiek tak, aby boli v jednej rovine so zadnou plošinou.

Inštalácia bočného dorazu (voľiteľné)

- ◊ Nainštalujte držiak bočného vodidla do určeného otvoru na tele roviny.
- ◊ Zaisťte držiak utiahnutím zaisťovacieho gombíka (7).
- ◊ Prípravite bočné vodidlo k držiaku a nastavte jeho polohu tak, aby tesne priliehalo k strane opracovávaného materiálu.
- ◊ Uistite sa, že bočná podpera je bezpečne pripravená a pripravená na použitie.

Pripojenie vrecka na čipy

- ◊ Nájdite otvor na vypúšťanie triesok na tele roviny.
- ◊ Pripievňte vrecko na triesky k otvoru a zatlačte ho dovnútra, kým nebude pevne sedieť.
- ◊ Skontrolujte, či je taška bezpečne upevnená a počas prevádzky nekľže.
- ◊ Po dokončení vypnite hoblík, vyberte batériu a vyprázdňte vrecko na triesky.

Úprava hĺbky hobľovanie

- ◊ Otáčaním gombíka upravte hĺbku hobľovanie (4) podľa želanú hodnotu (0–2 mm).
- ◊ Skontrolujte to ukazovateľ hĺbky bol nainštalovaný v správnom pozícii relatívne váhy
- ◊ Predtým sa uistite, že je nastavenie uzamknuté než začať.

Zapnutie a vypnutie lietadla

⚠ UPOZORNENIE : Pred pripojením batérie (9) sa uistite, že je lietadlo vypnuté.

Skontrolujte činnosť vypínača (3) a bezpečnostného tlačidla (2). Uistite sa, že sa tlačidlá po uvoľnení vrátia do vypnutej polohy.

- ◊ Uistite sa, že je nástroj vypnutý. Vložte batériu (9) do jej priehradky, kým charakteristické cvaknutie nepotvrdí bezpečné upevnenie.
- ◊ Ak chcete náradie zapnúť, stlačením bezpečnostného tlačidla (2) ho odblokujete. Potom stlačte a podržte tlačidlo napájania (3), aby ste naštartovali motor. Po naštartovaní je možné bezpečnostné tlačidlo (2) uvoľniť.
- ◊ Ak chcete náradie vypnúť, uvoľnite hlavný vypínač (3). Uistite sa, že sa tlačidlo vráti do pôvodnej polohy.
- ◊ Po dokončení stlačte západku batérie a vyberte ju z priehradky.

Pokyny pre hoblík

⚠ POZOR!

Pri práci s náradím vždy používajte osobné ochranné prostriedky vrátane ochranných okuliarov a ochrany sluchu.

Uistite sa, že na pracovnej ploche nie sú klinec, skrutky a iné cudzie predmety, ktoré by mohli poškodiť čepele alebo nástroj.

Pri práci držte náradie oboma rukami za rúkoväť (1) a gombík na nastavenie hĺbky hobľovania (4).

- ◊ Uistite sa, že je batéria (9) bezpečne nainštalovaná v náradí.
- ◊ Nastavte hĺbku hobľovania pomocou gombíka na nastavenie hĺbky hobľovania (4) v závislosti od vašich potrieb. Odporúča sa začať s minimálnou hĺbkou, najmä pri prvom prechode.
- ◊ Zapnite náradie podľa pokynov v časti „Zapnutie a vypnutie hoblíka“.
- ◊ Položte prednú časť prednej plošiny (6) na povrch materiálu a uistite sa, že je nástroj vo vodorovnej polohe. Zadná časť lietadla by sa pred štartom nemala dotýkať materiálu.
- ◊ Lietadlo posúvajte dopredu pomaly rovnomerným tlakom, čo umožňuje nožom vykonávať prácu. Nevytvárajte nadmerný tlak, aby nedošlo k poškodeniu materiálu alebo nástroja.
- ◊ Aby ste dosiahli rovinný povrch, snažte sa udržiavať konštantnú rýchlosť.
- ◊ Po dokončení prechodu nástroj vypnite uvoľnením tlačidla napájania (3) a počkajte, kým sa bubon úplne nezastaví.
- ◊ V prípade potreby vykonajte dodatočný prechod zvýšením hĺbky hobľovania pomocou gombíka na nastavenie hĺbky hobľovania (4).

Tipy pre optimálny výkon:

- ◊ Pri dlhých alebo širokých plochách použite bočný doraz (7), aby ste rovinnu udržali na čiare.
- ◊ Pri práci s vlhkým drevom pravidelne čistite bubon a čepele od nahromadených triesok.
- ◊ Pravidelne kontrolujte ostrosť nožov a pri prvých známkach opotrebovania ich vymeňte.

Pomocou podporného stojana

Podperný stojan umiestnený na zadnej plošine (5) je navrhnutý tak, aby zabránil poškodeniu pracovnej plochy a rezných nožov pri zastavení nástroja. Po odstránení roviny z materiálu sa automaticky spustí.

- ◊ Pred začatím práce sa uistite, že oporný stojan je vo zdvihnutej polohe, keď je hoblík umiestnený na pracovnej ploche.
- ◊ Počas hobľovania sa oporný stojan automaticky zdvihne, čo umožňuje zadnej plošine pevne spočívať na materiáli.
- ◊ Po dokončení prechodu a vypnutí nástroja sa podporný stojan spustí, čím sa zabráni kontaktu ostrých nožov s povrchom. To tiež pomáha chrániť čepele pred náhodným poškodením.
- ◊ Keď sa náradie dočasne nepoužíva, položte ho na zadnú plošinu so spusteným podporným stojanom, aby ste predišli náhodnému kontaktu nožov s pracovným povrchom alebo nástrojom.

Poradte:

- ◊ Pravidelne kontrolujte činnosť mechanizmu podporného stojana, aby ste sa uistili, že sa pohybuje hladko a automaticky sa spúšťa.
- ◊ Udržujte podporný stojan bez nahromadených triesok a prachu, aby ste zabránili zaseknutiu mechanizmu.

Vytvorenie skosenia

Nástroj je vybavený drážkami v tvare V na prednej plošine (6), ktoré umožňujú presné skosenie rohov obrobku.

- ◊ Uistite sa, že je nainštalovaná batéria (9) a že lietadlo je v dobrom prevádzkovom stave a pripravené na použitie.
- ◊ Nastavte hĺbku odoberania materiálu pomocou gombíka na nastavenie hĺbky (4), pričom začnite s minimálnym nastavením.
- ◊ Umiestnite rovinnu tak, aby bol roh obrobku zarovnaný s jednou z V-drážok a uistite sa, že je nástroj stabilný.
- ◊ Zapnite rovinnu podľa pokynov v príslušnej časti a posúvajte ju pozdĺž okraja obrobku rovnomernou rýchlosťou a konštantným tlakom.
- ◊ Ovládajte polohu roviny oboma rukami, držte ju za rúkoväť (1) a gombík na nastavenie hĺbky (4), aby ste dosiahli spoľahlivé ovládanie.
- ◊ Po dokončení spracovania vypnite lietadlo uvoľnením tlačidla Power (3) a počkajte, kým sa bubon úplne nezastaví.
- ◊ Skontrolujte kvalitu skosenia. V prípade potreby vykonajte druhý prechod a zväčšite pracovnú hĺbku.

Odporúčania:

- ◊ Postupne zvyšujte hĺbku skosenia, urobte niekoľko prechodov, aby ste dosiahli rovinný povrch.
- ◊ Pred začatím práce otestujte nastavenia na odpadovom kuse materiálu.
- ◊ Pravidelne čistite V-drážky a bubon od triesok, aby ste zachovali presnosť obrábania.

STAROSTLIVOSŤ A ÚDRŽBA

Pred vykonávaním preventívnej údržby sa vždy uistite, že je náradie vypnuté a či je vybratá batéria.

Čistenie nástroja:

Po každej práci vyčistite lietadlo od prachu, hoblín a iných nečistôt. Na čistenie použite mäkkú suchú handričku alebo stlačený vzduch. Zabráňte vniknutiu vlhkosti do puzdra. Venujte zvláštnu pozornosť čisteniu bubna a prednej plošiny (6).

Kontrola stavu nožov:

Pravidelne kontrolujte čepele, či nie sú otupené, odštiepené alebo inak poškodené. Ak sa čepele otupi alebo poškodia, vymeňte ich podľa pokynov na výmenu čepeľí.

mazanie :

Mechanizmy hobľovačky nevyžadujú pravidelné mazanie, pretože náradie je dodávané s mazivom z výroby. Ak sú však potrebné opravy alebo dlhodobé používanie, skontrolujte stav pohyblivých častí. Používajte iba odporúčané mazivá.

Kontrola baterie:

Skontrolujcie, czy bateria (9) nie jest uszkodzona, ako sú praskliny alebo deformácie. Ak je batéria poškodená, vymeňte ju. Batériu skladujte na suchom mieste, mimo priameho slnečného žiarenia a zdrojov tepla.

Pokyny na ostrenie čepeľí

- ◊ Vyberte nože z bubna podľa časti „Inštalácia alebo odstránenie nožov“. Pred ostrením sa uistite, že čepele nie sú od prachu a hoblín.
- ◊ Uvoľnite dve krídlové matice na držiaku ostrenia.
- ◊ Vložte dve čepele do držiaka, kým sa nedotknú bočných dosiek držiaka.
- ◊ Pevne utiahnite krídlové matice, aby ste zaistili nože.
- ◊ Pred brúsením ponorte brúsny kameň na 2-3 minúty do vody, aby ste sa uistili, že je dobre hydratovaný.
- ◊ Držiak čepele držte tak, aby sa obe čepele dotýkali povrchu brúsneho kameňa súčasne.
- ◊ Čepele posúvajte rovnomerne cez brúsny kameň, pričom zaistite rovnaký uhol ostrenia pre obe čepele.
- ◊ Po naostrení skontrolujte čepele. Musia byť ostré a bez chýb.
- ◊ Otrepy odstráňte jemným brúsnym prostriedkom alebo v prípade potreby ručne pomocou brúsneho kameňa.

Poznámka: Brúsenie čepeľí, ktoré sú príliš opotrebované alebo poškodené, nemusí byť účinné. V takýchto prípadoch vymeňte nože.

Pre bezpečnú a spoľahlivú prevádzku náradia pamätajte na to, že opravy, údržba a nastavenia musia byť vykonávané v autorizovaných servisných strediskách s použitím iba originálnych náhradných dielov a spotrebného materiálu.

OCHRANA ŽIVOTNÉHO PROSTREDIA

Elektrické náradie, batérie, príslušenstvo a obaly by mali byť recyklované spôsobom šetrným k životnému prostrediu. Nevhadzujte elektrické náradie a batérie do domového odpadu!

V záujme ochrany životného prostredia je nutné použiť batériu, najmä lítiovú, správne zlikvidovať. Pre správnu likvidáciu batériu pri používaní spotrebiča definitívne vybite, vyberte ju a potom zakryte kontakty elektrickou páskou, aby ste zabránili skratu. Batériu neovráťte a nelikvidujte ju po častiach. Likvidujte na mieste na to určenom.

**Len pre krajiny EÚ:**

V súlade s európskou smernicou 2012/19/EÚ o odpadových elektrických a elektronických zariadeniach a príslušnými vnútroštátnymi právnymi predpismi av súlade s európskou smernicou 2006/66/EC musia byť chybné alebo vyradené batérie a elektrické zariadenia zhromažďované za účelom ekologickej bezpečnej recyklácie.

Pri nesprávnej likvidácii môžu mať použité elektrické a elektronické zariadenia škodlivé účinky na životné prostredie a ľudské zdravie v dôsledku možnej prítomnosti nebezpečných látok.

PREPRAVA

Na lítium-iónové batérie sa vzťahujú požiadavky týkajúce sa prepravy nebezpečných vecí. Batérie môžu byť prepravované samotným užívateľom po ceste bez nutnosti dodržiavať ďalšie predpisy. Pri preprave pomocou tretích strán (napr. lietadlom alebo špedíciou) je potrebné dodržiavať zvláštne požiadavky na balenie a označovanie. V takom prípade musí byť do prípravy zásielky na prepravu zapojený odborník na nebezpečný tovar.

Akumulátor baľte iba s nepoškodeným krytom. Uzavrte otvorené kontakty a zabaľte batériu tak, aby sa nemohla vo vnútri obalu pohybovať. Dodržujte tiež prípadné ďalšie národné predpisy.

PL|POLSKI
STRUG AKUMULATOROWY
PE20BL
INSTRUKCJA OBSŁUGI

DANE TECHNICZNE

Model	PE20BL
Typ silnika	Bezszczotkowy
Napięcie znamionowe (V DC)	20
Prędkość bez obciążenia (min ⁻¹)	12000
Szerokość strugania (mm)	82
Głębokość strugania (mm)	0-2
Głębokość wregowania (mm)	max. 7.5
Długość (mm)	290

Wartości emisji hałasu określone zgodnie z EN 62841-2-14:

Poziom ciśnienia akustycznego (dB(A))	$L_{PA}=85$
Poziom mocy akustycznej (dB(A))	$L_{WA}=96$
Błąd K (dB(A))	K=3

Wartości łączne vibracji i niepewność pomiaru K oznaczone zgodnie z EN 62841-2-14:

Poziom vibracji (m/s ²)	2,5
Błąd K (m/s ²)	1,5

Kategoria ochrony

Klasa ochrony

Waga EPTA (z akumulatorem 4 Ah), kg

Waga (bez akumulatora), kg

Waga (wraz z akcesoriami), kg

Akumulator (brak w zestawie)

Napięcie znamionowe (V DC)

Typ akumulatora

Pojemność (Ah)

Ładowarka (brak w zestawie)

Napięcie znamionowe (V AC)/

Moc znamionowa (W)

Napięcie wyjściowe (V DC)

Prąd znamionowy (A)

Klasa ochrony

⚠ OSTRZEŻENIE! Podany w niniejszej instrukcji poziom drgań i poziom emisji hałasu zostały zmierzone zgodnie ze znormalizowaną procedurą pomiarową i mogą zostać użyte do porównywania elektronarzędzi. Można ich także użyć do wstępnej oceny poziomu drgań i poziomu emisji hałasu. Podany poziom drgań i poziom emisji hałasu jest reprezentatywny dla podstawowych zastosowań elektronarzędzia. Jeżeli elektronarzędzie użyte zostanie do innych zastosowań lub z innymi narzędziami roboczymi, a także jeśli nie będzie właściwie konserwowane, poziom drgań i poziom emisji hałasu mogą różnić się od podanych wartości.

Podane powyżej przyczyny mogą spowodować podwyższenie poziomu drgań i poziomu emisji hałasu w czasie pracy. Aby dokładnie ocenić poziom drgań i poziom emisji hałasu, należy wziąć pod uwagę także okresy, gdy urządzenie jest wyłączone lub gdy jest ono wprawdzie włączone, ale nie jest używane do pracy. Podane powyżej przyczyny mogą spowodować obniżenie poziomu drgań i poziomu emisji hałasu w czasie pracy. W ten sposób łączna (obliczana na pełny wymiar czasu pracy) ekspozycja na drgania może okazać się znacznie niższa. Należy wprowadzić dodatkowe środki bezpieczeństwa, mające na celu ochronę osoby obsługującej przed skutkami ekspozycji na drgania, np.: konserwacja elektronarzędzia i narzędzi roboczych, zapewnienie odpowiedniej temperatury, aby nie dopuścić do wyziębienia rąk, właściwa organizacja czynności wykonywanych podczas pracy.

OPIS URZĄDZENIA (OBR. 1)*

- | | |
|--|---|
| 1. Uchwyt | 7. Pokrętko blokady ogranicznika bocznego |
| 2. Przycisk kontrblokady włącznika | 8. Wskaźnik środka strugania |
| 3. Przycisk włącznika | 9. Akumulator |
| 4. Pokrętko regulacji głębokości strugania | 10. Wylot wiórów |
| 5. Tylna platforma/podstawa stała | 11. Rowki w kształcie litery V |
| 6. Przednia platforma/ruchoma podstawa | 12. Nóż tnący |
| | 13. Stopka do odstawiania |

WYPOSAŻENIE*

- Instrukcja obsługi
- Strug akumulatorowy
- Uchwyt do ostrzenia
- Ogranicznik boczny
- Linijka-ogranicznik
- Mocowanie
- Kalibrator do ostrzy
- Klucz
- Worek na pył
- Walizka

* *Pragniemy zwrócić uwagę, że wyposażenie produktu może różnić się w zależności od kraju zakupu. Aby uzyskać szczegółowe informacje dotyczące zawartości opakowania i wyposażenia produktu, prosimy o kontakt z lokalnym dystrybutorem.*

PRZEZACZYENIE I WŁAŚCIWE ZASTOSOWANIE

Akumulatorowy strug Procraft PE20BL to wydajne i kompaktowe narzędzie przeznaczone do precyzyjnej obróbki powierzchni drewnianych. Dzięki szerokości strugania wynoszącej 82 mm i możliwości ustawienia głębokości do 2 mm na jedno przejście, idealnie nadaje się do wyrównywania, fazowania oraz strugania desek, belek i innych materiałów drewnianych. Brak potrzeby w zasilaniu sieciowym zapewnia wygodę pracy w każdych warunkach, czy to na placu budowy, w warsztacie, czy w terenie.

Główne zalety struga to bezszotkowy silnik, który gwarantuje wysoką wydajność i długą żywotność, możliwość regulacji głębokości strugania, co pozwala na precyzyjną obróbkę różnorodnych materiałów. Ergonomiczny uchwyt i wygodne pokrętko regulacji głębokości zapewniają komfort użytkowania nawet podczas długotrwałej pracy.

Dzięki wbudowanemu systemowi ochrony i funkcji blokady włączania strug jest bezpieczny i łatwy w obsłudze. To niezastąpione narzędzie zarówno dla profesjonalistów, jak i majsterkowiczów.

WSKAZÓWKI BEZPIECZEŃSTWA DOTYCZĄCE ELEKTRONARZĘDZI

⚠ OSTRZEŻENIE! Należy zapoznać się ze wszystkimi ostrzeżeniami i wskazówkami dotyczącymi bezpieczeństwa użytkownika oraz ilustracjami i danymi technicznymi dostarczonymi wraz z niniejszym elektronarzędziem. Nieprzestrzeganie podanych niżej ostrzeżeń dotyczących bezpieczeństwa i wskazówek dotyczących bezpieczeństwa może być przyczyną porażenia prądem elektrycznym, pożaru i/lub poważnych obrażeń.

Zachowaj wszystkie ostrzeżenia i wskazówki dotyczące bezpieczeństwa, aby móc skorzystać z nich w przyszłości.

W podanych niżej ostrzeżeniach wyrażenie „elektronarzędzie” oznacza elektronarzędzie zasilane z sieci (z przewodem zasilającym) lub elektronarzędzie zasilane z akumulatora (bezprowodowe).

OZNACZENIA I SYMBOLE

Należy zawsze zakładać okulary ochronne – chronią oczy przed odłamkami i pyłem.



Należy stosować ochronę górnych dróg oddechowych – chronią przed wdychaniem pyłu.



Stosować ochronę słuchu – chronią przed nadmiernym hałasem.



Zapoznać się z instrukcją obsługi.



Szczególne wskazówki bezpieczeństwa.



Oznakowanie CE potwierdza, że dany wyrób spełnia wymogi dyrektywy Unii Europejskiej dotyczących bezpieczeństwa.



Znak zgodności Euroazjatyckiej Unii Celnej.



Znak zgodności Ukrainy.

SZCZEGÓLNE OSTRZEŻENIA BEZPIECZEŃSTWA DOTYCZĄCE STRUGÓW AKUMULATOROWYCH**ZALECENIA DOTYCZĄCE BEZPIECZEŃSTWA PODCZAS WYKONYWANIA WSZYSTKICH PRAC**

- Przed postawieniem narzędzia na powierzchnię należy poczekać na całkowite zatrzymanie frezu. Obracający się frez może zahaczyć o powierzchnię, co może prowadzić do utraty kontroli nad narzędziem i poważnych obrażeń.
- Narzędzie należy trzymać wyłącznie za izolowaną powierzchnię uchwytu. W przypadku uszkodzenia przewodu znajdującego się pod napięciem metalowe części narzędzia mogą stać się przewodzące, co stwarza ryzyko porażenia prądem.
- Do mocowania obrabianego materiału należy używać zacisków stolarskich lub innych odpowiednich narzędzi na stabilnej podstawie. Trzymanie materiału ręką lub inną częścią ciała może prowadzić do utraty kontroli nad narzędziem.
- Nigdy nie dotykaj obracającego się frezu, gdy narzędzie jest podłączone do akumulatora. Frez stanowi poważne zagrożenie nawet przy wyłączonym narzędziu. Wszelkie manipulacje są dozwolone wyłącznie przy odłączonym zasilaniu i w rękawicach ochronnych.
- Należy unikać pracy przy słabym oświetleniu. Niedostateczne światło może utrudniać kontrolę nad procesem obróbki i prowadzić do błędów skutkujących urazami.
- Należy upewnić się, że ostrza są poprawnie zainstalowane i solidnie zamocowane. Nieprawidłowo zamontowane ostrza mogą powodować silne wibracje, obniżoną jakość obróbki i potencjalnie niebezpieczne sytuacje.
- Przed regulacją, konserwacją lub wymianą ostrzy należy zawsze odłączyć akumulator. Pozwala to uniknąć przypadkowego uruchomienia narzędzia i związanych z tym zagrożeń.
- Nie należy używać narzędzia w pobliżu materiałów łatwopalnych. Iskry z obracających się części lub przegrzanie mogą spowodować zapłon.
- Podczas pracy należy zachować stabilną pozycję i unikać niewygodnych ułożeń ciała. Pozwala to utrzymać równowagę i pełną kontrolę nad narzędziem, szczególnie przy obróbce dużych elementów.
- Nie należy wywierać nadmiernego nacisku na narzędzie podczas pracy. Zbyt duża siła może prowadzić do uszkodzenia ostrzy, przegrzania silnika i obniżenia precyzji obróbki.
- Po zakończeniu pracy zawsze należy wyłączyć narzędzie i odłączyć akumulator. Nie należy pozostawiać narzędzia bez nadzoru, gdy jest podłączone do zasilania.
- Narzędzie należy regularnie oczyszczać z nagromadzonych wiórów i pyłu. Nagromadzenie pyłu może wpływać na mechanizm i prowadzić do przegrzania.
- Przed użyciem należy sprawdzić akumulator. Należy upewnić się, że jego obudowa nie jest uszkodzona i że został w pełni naładowany. Nie należy używać akumulatorów z pęknięciami, deformacjami ani śladami przegrzania.
- Narzędzie należy trzymać z dala od wody i wilgotnych powierzchni. Wnikanie wilgoci do obudowy może spowodować zwarcie lub uszkodzenie narzędzia.

ŹRÓDŁO ZASILANIA

Należy upewnić się, że narzędzie jest zasilane akumulatorami Procraft 20V (2 Ah, 4 Ah lub 8 Ah). Używanie innych akumulatorów może spowodować uszkodzenie narzędzia i pogorszenie jego wydajności. Narzędzie przystosowane jest do współpracy z akumulatorami litowo-jonowymi Procraft 20V, które zapewniają stabilną i niezawodną pracę.

PRACA**⚠ UWAGA!**

Przed instalacją lub demontażem wyposażenia należy upewnić się, że urządzenie jest WYŁĄCZONE, a akumulator odłączony, w ten sposób unikniemy niezamierzonego uruchomienia.

Odłączenie akumulatora

W celu odłączenia akumulatora, wcisnąć przycisk zwalnający akumulator i pociągnąć akumulator w kierunku przeciwnym od uchwytu głównego.

Instrukcja ładowania akumulatora

Ładownica wyposażona jest w dwa wskaźniki: czerwony i zielony. Czerwony wskaźnik wskazuje, że ładowanie jest w toku, a zielony wskaźnik oznacza, że ładowanie zostało zakończone. W zależności od wersji akumulator może mieć być wyposażony we wskaźnik naładowania. W celu sprawdzenia poziomu naładowania, należy wcisnąć przycisk kontroli stanu naładowania na akumulatorze.

- ◊ 1 dioda: 25% ładunku
- ◊ 2 diody: 50% ładunku
- ◊ 3 diody: 75% ładunku
- ◊ 4 diody: w pełni naładowana

Instrukcja ładowania krok po kroku:

1. Podłączenie ładowarki

Podłączyć ładowarkę do gniazdka elektrycznego.

2. Wkładanie akumulatora

Wsunąć akumulator w prowadnicę ładowarki do samego końca (do oporu). W przypadku ładowarek wtykowych należy włożyć wtyczkę do portu akumulatora.

3. Wskaźnik procesu ładowania

Rozpoczęcie procesu ładowania zostanie zasygnalizowane czerwoną diodą LED (światło ciągłe).

4. Zakończenie procesu ładowania

Gdy akumulator zostanie w pełni naładowany, zaświeci się zielona dioda LED.

5. Wyjmowanie akumulatora

Po zakończeniu ładowania odłączyć akumulator od ładowarki oraz wyjąć wtyczkę ładowarki od gniazdka sieciowego.

Sprawdzenie poziomu naładowania akumulatora (opcjonalnie)

Wcisnąć przycisk kontroli poziomu ładowania na akumulatorze, aby sprawdzić poziom naładowania za pomocą wskaźnika LED znajdującego się na akumulatorze.

Montaż akumulatora

Aby zamontować akumulator na urządzeniu po naładowaniu, należy go włożyć do prowadnic na urządzeniu oraz delikatnie docisnąć.

Montaż elektronarzędzia**⚠ UWAGA!**

Przed montażem lub demontażem akcesoriów należy upewnić się, że narzędzie jest wyłączone, a akumulator odłączony (9), aby zapobiec przypadkowemu uruchomieniu.

Należy używać wyłącznie oryginalnych akcesoriów i komponentów. Nieodpowiednie części mogą spowodować uszkodzenie narzędzia lub obniżenie jego wydajności.

Montaż lub demontaż ostrzy struga

Konstrukcja bębna (rysunek 2)

- ◊ Śruby mocujące: Używane do przytwierdzenia ostrzy struga (3) oraz płyt regulacyjnych (5) do bębna (2). Muszą być solidnie dokręcone, aby zapobiec wibracjom i przesunięciu ostrzy.
- ◊ Bęben: Obrótowa część struga, na której montuje się ostrza. Ruch bębna umożliwia struganie materiału. Montaż ostrzy musi być precyzyjny, aby uniknąć braku wyważenia.
- ◊ Ostrze struga: Odpowiada za skrawanie warstwy materiału. Mocowane do bębna za pomocą płytki regulacyjnej i śrub. Prawidłowe umieszczenie ostrzy jest kluczowe dla uzyskania wysokiej jakości obróbki.
- ◊ Osłona bębna: Chroni ostrza i inne elementy bębna przed zanieczyszczeniami, takimi jak kurz i wióry. Zdejmowana w celu wymiany lub regulacji ostrzy.

- ◊ Płytki regulacyjna: Umożliwia precyzyjne wyrównanie ostrzy na bębnie. Zapewnia równomierne wystawianie krawędzi tnącej ostrzy względem tylnej platformy struga.

Demontaż zużytych ostrzy:

- ◊ Użyć dołączonego klucza płaskiego, aby poluzować trzy śruby mocujące na bębnie.
- ◊ Zdejmij osłonę bębna, która jest zdejmowana razem z ostrzami.
- ◊ Oczyszcz powierzchnię bębna oraz miejsca montażowe z kurzu i wiórów.

Montaż nowych ostrzy:

- ◊ Umieść ostrze i płytkę regulacyjną w rowku bębna tak, aby krawędź tnąca ostrza była wyrównana z wewnętrzna krawędzią płytki. Do precyzyjnego ustawienia należy użyć kalibratora do ostrzy.
- ◊ Upewnij się, że ostrze jest ułożone równo i nie wystaje poza krawędzie płytki regulacyjnej.
- ◊ Zamocuj płytkę regulacyjną, dokręcając śruby na płycie. Następnie zamontuj osłonę bębna z powrotem na miejsce.
- ◊ Powtórz te same czynności dla drugiego ostrza.

Prawidłowy montaż ostrzy (Rysunek 3)

Aby zapewnić wysoką jakość pracy struga, niezwykle istotne jest prawidłowe ustawienie ostrzy. Po dokonaniu regulacji należy wykonać próbne struganie i porównać wyniki z przedstawionymi ilustracjami.

1. Prawidłowe ustawienie:

- ◊ Ostrza są zamocowane tak, że ich krawędź tnąca jest idealnie równoległa do powierzchni tylnej platformy (B).

- ◊ Efekt: Równa obróbka i gładka powierzchnia materiału.

2. Uszkodzenie powierzchni:

- ◊ Przyczyna: Jedno lub oba ostrza nie są ustawione równolegle względem linii tylnej platformy.

- ◊ Efekt: Nierówne linie lub widoczne rysy na obrabianej powierzchni.

- ◊ Rozwiązanie: Sprawdź ustawienie ostrzy i dostosuj je, aby były równoległe do tylnej platformy.

3. Zbyt małe zagłębienie na początku obróbki:

- ◊ Przyczyna: Ostrza wystają zbyt mało względem tylnej platformy.

- ◊ Efekt: Ostrza nie chwytają materiału prawidłowo, co powoduje nierówną obróbkę na początku strugania.

- ◊ Rozwiązanie: Zwiększ wystawienie ostrzy, regulując ich położenie w bębnie.

4. Zbyt duże zagłębienie na końcu obróbki:

- ◊ Przyczyna: Ostrza wystają zbyt daleko względem tylnej platformy.

- ◊ Efekt: Ostrza zbyt agresywnie usuwają materiał pod koniec strugania, powodując zagłębienie.

- ◊ Rozwiązanie: Zmniejsz wystawienie ostrzy, ustawiając je na równym poziomie z tylną platformą.

Montaż ogranicznika bocznego (opcjonalnie):

- ◊ Umieść uchwyt ogranicznika bocznego w dedykowanym otworze na obudowie struga.

- ◊ Zamocuj uchwyt, dokręcając pokrętło blokujące (7).

- ◊ Przy pomocy ogranicznik boczny do uchwytu, regulując jego pozycję tak, aby przylegał ściśle do bocznej krawędzi obrabianego materiału.

- ◊ Upewnij się, że ogranicznik boczny jest solidnie zamocowany i gotowy do użycia.

Podłączenie worka na wióry:

- ◊ Zlokalizuj otwór wylotowy na wióry na obudowie struga.

- ◊ Podłącz worek na wióry do otworu, wsuwając go aż do szczytnego dopasowania.

- ◊ Upewnij się, że worek jest solidnie zamocowany i nie zsuwa się podczas pracy.

- ◊ Po zakończeniu pracy wyłącz strug, odłącz akumulator i opróżnij worek na wióry.

Regulacja głębokości strugania:

- ◊ Obróć pokrętło do regulacji głębokości strugania (4) na żądaną wartość w zakresie od 0 do 2 mm.

- ◊ Upewnij się, że wskaźnik głębokości znajduje się w odpowiedniej pozycji względem skali.

- ♦ Sprawdź, czy ustawienie zostało prawidłowo zablokowane, zanim rozpoczniesz pracę.

Włączanie i wyłączenie struga

⚠ UWAGA! Przed montażem akumulatora (9), należy upewnić się że elektronarzędzie jest wyłączone aby zapobiec przypadkowemu uruchomieniu.

Upewnij się, że przycisk włączania (3) i przycisk bezpieczeństwa (2) działają poprawnie. Po zwolnieniu powinny wracać do pozycji „wyłączone”.

- ♦ Upewnij się, że narzędzie jest wyłączone. Włóż akumulator (9) do jego gniazda, aż usłyszysz charakterystyczne kliknięcie, świadczące o prawidłowym zamocowaniu.
- ♦ Naciśnij przycisk bezpieczeństwa (2), aby odblokować narzędzie. Następnie naciśnij i przytrzymaj przycisk włączania (3), aby uruchomić silnik. Po uruchomieniu narzędzia przycisk bezpieczeństwa (2) można zwolnić.
- ♦ Zwolnij przycisk włączania (3), aby wyłączyć narzędzie. Upewnij się, że przycisk powraca do pozycji wyjściowej.
- ♦ Po zakończeniu pracy wciśnij zaczep akumulatora i wyjmij go z gniazda.

Instrukcje i wskazówki użytkowania struga

⚠ UWAGA!

Zawsze należy nosić środki ochrony indywidualnej, w tym okulary ochronne i nauszniki, podczas pracy z narzędziem.

Upewnij się, że powierzchnia robocza jest oczyszczona z gwoździ, wkrętów i innych obcych przedmiotów, które mogą uszkodzić ostrza lub narzędzie.

Podczas pracy trzymać narzędzie oburącz za rękęjęś (1) i pokrętko do regulacji głębokości strugania (4).

- ♦ Upewnij się, że akumulator (9) jest prawidłowo zamocowany w narzędziu.
- ♦ Wyregulować głębokość strugania za pomocą pokrętła do regulacji głębokości strugania (4) zgodnie z potrzebami. Zaleca się rozpoczęcie pracy od minimalnej głębokości, szczególnie podczas pierwszego przejścia.
- ♦ Włączyć narzędzie, postępując zgodnie z instrukcjami zawartymi w sekcji „Włączanie i wyłączenie struga”.
- ♦ Ustawić przednią część przedniej platformy (6) na powierzchni materiału, upewniając się, że narzędzie stoi równo. Tylna część struga nie powinna dotykać materiału przed uruchomieniem.
- ♦ Powoli przesuwając strug do przodu, stosując równomierny nacisk, pozwalając ostrzom na wykonanie pracy. Unikać nadmiernego nacisku, aby nie uszkodzić materiału lub narzędzia.
- ♦ Dla uzyskania gładkiej powierzchni należy utrzymywać stałą prędkość ruchu.
- ♦ Po zakończeniu przejścia wyłączyć narzędzie, zwalniając przycisk włączania (3), i poczekać na całkowite zatrzymanie bębna.
- ♦ W razie potrzeby wykonać dodatkowe przejście, zwiększając głębokość strugania za pomocą pokrętła do regulacji głębokości strugania (4).

Porady dotyczące optymalnej pracy:

- ♦ Dla długich lub szerokich powierzchni należy używać ogranicznika boczego (7), aby utrzymać strug na określonej linii.
- ♦ Podczas pracy z wilgotnym drewnem należy regularnie czyścić bęben i ostrza z nagromadzonych wiórów.
- ♦ Regularnie sprawdzać ostrość ostrzy i wymieniać je przy pierwszych oznakach zużycia.

Użycie stopki do odstawiania

Podstawa oporowa, umieszczona na tylnej platformie (5), służy do ochrony obrabianej powierzchni oraz ostrzy tnących podczas zatrzymywania narzędzia. Automatycznie opuszcza się, gdy strug zostaje zdjęty z materiału.

- ♦ Przed rozpoczęciem pracy należy upewnić się, że stopka do odstawiania znajduje się w podniesionej pozycji, gdy strug jest ustawiany na obrabianej powierzchni.
- ♦ Podczas strugania stopka automatycznie podnosi się, umożliwiając tylnej platformie ściśle przyleganie do materiału.
- ♦ Po zakończeniu przejścia i wyłączeniu narzędzia stopka opada, zapobiegając kontaktowi ostrzy z powierzchnią. Chroni to również ostrza przed przypadkowymi uszkodzeniami.
- ♦ W przypadku chwilowego nieużywania narzędzia należy ustawić je na tylnej platformie z opuszczoną stopką, aby uniknąć przypadkowego kontaktu ostrzy z powierzchnią roboczą lub innymi przedmiotami.

Porady:

- ♦ Regularnie sprawdzaj poprawność działania mechanizmu stopki, aby upewnić się, że porusza się płynnie i automatycznie opada.
- ♦ Oczyszczaj stopkę z nagromadzonych wiórów i pyłu, aby zapobiec zacinaniu się mechanizmu.

Fazowanie

Narzędzie jest wyposażone w rowki w kształcie litery V na przedniej platformie (6), które umożliwiają precyzyjne fazowanie krawędzi obrabianego materiału.

- ♦ Upewnij się, że akumulator (9) jest zamontowany, a strug jest sprawny i gotowy do pracy.
- ♦ Ustaw głębokość zbierania materiału za pomocą pokrętła regulacji głębokości (4), zaczynając od minimalnej wartości.
- ♦ Ustaw strug tak, aby krawędź materiału pasowała do jednego z rowków w kształcie litery V, upewniając się, że narzędzie jest stabilne.
- ♦ Włącz strug, postępując zgodnie z instrukcją z odpowiedniej sekcji, i przesuwać go wzdłuż krawędzi materiału z równomierną prędkością i stałym naciskiem.
- ♦ Kontroluj pozycję struga oburącz, trzymając go za rękęjęś (1) i pokrętko regulacji głębokości (4) dla zapewnienia pewnej kontroli.
- ♦ Po zakończeniu obróbki wyłącz strug, zwalniając przycisk włączania (3), i poczekać na całkowite zatrzymanie bębna.
- ♦ Sprawdź jakość wykonanej fazy. W razie potrzeby wykonaj kolejny przejście, zwiększając głębokość obróbki.

Porady:

- ♦ Zwiększaj głębokość fazy stopniowo, wykonując kilka przejść, aby uzyskać równą powierzchnię.
- ♦ Przed rozpoczęciem pracy przetestuj ustawienia na niepotrzebnym kawałku materiału.
- ♦ Regularnie czyść rowki w kształcie litery V oraz bęben z wiórów, aby zachować precyzję obróbki.

KONSERWACJA I CZYSZCZENIE

Przed przystąpieniem do okresowej konserwacji należy zawsze upewnić się, że narzędzie jest wyłączone, a akumulator odłączony.

Czyszczenie narzędzia:

Po każdej pracy należy oczyścić strug z pyłu, wiórów i innych zanieczyszczeń. Używaj miękkiej, suchej ściereczki lub sprężonego powietrza. Unikaj przedostania się wilgoci do wnętrza obudowy. Szczególną uwagę zwróć na czyszczenie bębna oraz przedniej platformy (6).

Kontrola stanu ostrzy:

Regularnie sprawdzaj ostrza pod kątem stępienia, wyszczerbień lub innych uszkodzeń. W przypadku stępienia lub uszkodzenia ostrzy wymień je zgodnie z instrukcją wymiany ostrzy.

Smarowanie:

Mechanizmy struga nie wymagają regularnego smarowania, ponieważ narzędzie jest dostarczane z fabrycznym smarowaniem. Jednak w przypadku konieczności naprawy lub długotrwałego użytkowania sprawdź stan ruchomych części. Używaj wyłącznie zalecanych środków smarnych.

Kontrola akumulatora:

Sprawdzaj akumulator (9) pod kątem uszkodzeń, takich jak pęknięcia lub deformacje. W przypadku uszkodzenia akumulatora należy go wymienić. Przechowuj akumulator w suchym miejscu, z dala od bezpośredniego światła słonecznego i źródeł ciepła.

Instrukcja ostrzenia ostrzy:

- ♦ Demontuj ostrza z bębna zgodnie z sekcją „Montaż lub demontaż ostrzy”. Upewnij się, że ostrza są oczyszczone z pyłu i wiórów przed ostrzeniem.
- ♦ Poluzuj dwie nakrętki motylkowe na uchwycie do ostrzenia. Włóż dwa ostrza do uchwytu tak, aby stykały się z bocznymi płytkami uchwytu.
- ♦ Dokładnie dokręć nakrętki motylkowe, aby unieruchomić ostrza.
- ♦ Zanurz kamień szlifierski w wodzie na 2–3 minuty przed ostrzeniem, aby odpowiednio go nawilżyć.
- ♦ Trzymaj uchwyt z ostrzami tak, aby oba ostrza jednocześnie dotykały powierzchni kamienia szlifierskiego.
- ♦ Równomiernie przesuwać ostrza po kamieniu szlifierskim, utrzymując jednakowy kąt ostrzenia dla obu ostrzy.

- ♦ По zakończeniu ostrzenia sprawdź ostrza. Powinny być ostre i pozbawione defektów.
- ♦ Usuń zadzior za pomocą drobnoziarnistego materiału ściernego lub ręcznie za pomocą kamienia szlifierskiego, jeśli to konieczne.

⚠ УВАГА! Острzenie bardzo zużytych lub uszkodzonych ostrzy może być nieskuteczne. W takich przypadkach wymień ostrza.

Dla bezpiecznej i niezawodnej pracy narzędzia pamiętaj, że naprawy, konserwacja i regulacje powinny być przeprowadzane w autoryzowanych serwisach z wykorzystaniem wyłącznie oryginalnych części zamiennych i materiałów eksploatacyjnych.

OCHRONA ŚRODOWISKA

 W trosce o przyrodę, elektronarzędzia, akumulatory, osprzęt i opakowania należy oddać do powtórnego przetworzenia zgodnego z obowiązującymi przepisami w zakresie ochrony środowiska. Elektronarzędzia i akumulatora nie wolno wyrzucać do odpadów komunalnych!

W celu prawidłowej utylizacji należy całkowicie rozładować baterię podczas pracy z przyrządem, wyjąć ją, a następnie owinąć styki taśmą izolacyjną, aby uniknąć zwarcia.

Nie otwieraj baterii i nie utylizuj jej w częściach. Utylizować w wyznaczonych dla tego miejscach.



Tylko państwa UE:

Zgodnie z europejską dyrektywą 2012/19/UE w sprawie zużytego sprzętu elektrycznego i elektronicznego oraz jej implementacją w prawodawstwie krajowym, a także zgodnie z europejską dyrektywą 2006/66/WE uszkodzone lub zużyte akumulatory oraz sprzęt elektryczny należy segregować i poddawać odzyskowi surowców wtórnych zgodnie z przepisami o ochronie środowiska.

W przypadku nieprawidłowej utylizacji zużyty sprzęt elektryczny i elektroniczny może mieć szkodliwe skutki dla środowiska i zdrowia ludzkiego, wynikające z potencjalnej obecności substancji niebezpiecznych.

TRANSPORT

Akumulatory litowo-jonowe podlegają wymaganiom przepisów dotyczących towarów niebezpiecznych. Akumulatory mogą być transportowane drogą lądową przez użytkownika bez konieczności spełniania jakichkolwiek dalszych warunków. W przypadku przesyłki przez osobę trzecią (np. transport drogą powietrzną lub za pośrednictwem spedycji) należy dostosować się do szczególnych wymogów dotyczących opakowania i znaczenia towaru. W takim wypadku podczas przygotowania towaru do wysyłki należy skonsultować się z ekspertem ds. towarów niebezpiecznych. Akumulatory można wysyłać tylko wówczas, gdy ich obudowa nie jest uszkodzona. Odsoniżone styki należy zakleić, a akumulator zapakować w taki sposób, aby nie mógł on się poruszać (przesuwać) w opakowaniu. Należy wziąć też pod uwagę ewentualne przepisy prawa krajowego oraz regulamin przewoźnika lub linii lotniczych, z usług, których zamierza się skorzystać.

ВГ|БЪЛГАРСКИЙ АКУМУЛАТОРНО РЕНДЕ PE20BL

РЪКОВОДСТВО ЗА ЕКСПЛОАТАЦИЯ

ТЕХНИЧЕСКИ ХАРАКТЕРИСТИКИ

Модел	PE20BL
Тип на двигателя	Безчетков
Напрежение (В, постояен ток)	20
Скорост на празен ход (мин ⁻¹)	12000
Ширина на рендосване (мм)	82
Дълбочина на рендосване (мм)	0-2
Дълбочина на кантоване (мм)	max. 7.5

Обща дължина (мм)	290
Нивата на шум се определят в съответствие с EN 62841-2-14:	
Ниво на звуково налягане (дБ(A)) Измерено ниво на звукова мощност (дБ(A)) Погрешност K (дБ(A))	$L_{pA}=85$ $L_{WA}=96$ K=3
Общите стойности на вибрациите и погрешността K се определят в съответствие с EN 62841-2-14:	
Ниво на вибрация (m/c ²) Погрешност K (m/c ²)	2,5 1,5
Ниво на защита	IP20
Клас на защита	III
Тегло ЕРТА (с 4 Ah батерия) (кг)	2,2
Тегло на инструмента без батерия (кг)	2,8
Тегло (включително целия комплект за доставка) (кг)	3,72
Акумулаторна батерия (не е в комплекта)	
Напрежение (В, постоянно)	20
Тип на батерията	Li-ion
Капацитет (Ач)	2.0 / 4.0 / 8.0
Зарядно устройство (не е в комплекта)	
Входно напрежение (В, променлив ток) Честота (Hz)	220-240/50
Мощност (Вт)	45
Издходно напрежение (В, постоянно)	20
Издходен ток (А)	1.8
Клас на защита	II

⚠ ПРЕДУПРЕЖДЕНИЕ: Декларираните нива на вибрации и шум отговарят на основните приложения на инструмента. Въпреки това, ако инструментът се използва за други цели, с различни принадлежности или в лошо състояние, нивата на шум и вибрации може да варира. Това може значително да увеличи нивото на експозиция през целия период на работа. Нивата на шум и вибрации ще варира в зависимост от начина на използване на електроинструмента и може да надхвърлят нивата, посочени в този информационен лист. Тези нива на шум и вибрации могат да се използват за сравняване на един инструмент с друг и за извършване на предварителни оценки на въздействието. Точната оценка на натоварването трябва да вземе предвид и времето, когато инструментът е изключен или работи, но не се използва. Това може значително да намали общото натоварване през работния период. Идентифицирайте допълнителни мерки за безопасност за защита на оператора, като например: поддръжка на инструменти и аксесоари, затопляне на ръцете, защита на слуха и управление на работния процес.

ОПИСАНИЕ НА ЧАСТИТЕ (*РИСУВАНЕ 1)

- | | |
|---|--|
| 1. Дръжка | 7. Дръжка за заключване на страничната опора |
| 2. Бутон за заключване на захравването | 8. Индикатор за център на рендосване |
| 3. Бутон за захравване | 9. Батерия |
| 4. Копче за регулиране на дълбочината на рендосване | 10. Изход за стружки |
| 5. Задна платформа/стационарна основа | 11. V-образни канали |
| 6. Предна платформа/Подвижна основа | 12. Режещ елемент |
| | 13. Подпorna стойка |

ОКОМПЛЕКТОВКА*

- Инструкции за ползване
- Ренде
- Държач за заточване
- Страничен ограничител
- Линийно-ограничител
- Държач
- Калибратор на ножовете

8. Гаечен ключ
9. Торба за прах
10. Куфарче

* *Имайте предвид, че съдържанието на пакета може да варира в зависимост от държавата на закупуване. За конкретна информация относно съдържанието на вашата пратка, моля, свържете се с вашите местни дистрибутори.*

Акумулаторното ренде Procraft PE20BL е мощен и компактен инструмент, предназначен за прецизна обработка на дървени повърхности. С ширина на рендоване от 82 мм и дълбочина до 2 мм с едно минаване, той е идеален за изравняване, скосяване, рендоване на дъски и други дървени материали. Независимостта от мрежата осигурява удобна работа във всяка среда, било то строителна площадка, работилница или отдалечен обект.

Основните предимства на рендето са безчетковият мотор, който осигурява висока производителност и дълъг експлоатационен ресурс, както и регулируемата дълбочина на рендоване за прецизна обработка на различни материали. Ергономичната дръжка и удобното регулиране на дълбочината правят инструмента удобен за използване дори при продължителна работа. Благодарение на вградената система за безопасност и функцията за заключване на захранването, рендето е безопасно и лесно за използване. Този инструмент ще се превърне в незаменим помощник както за професионалисти, така и за домашни майстори.

ПРАВИЛА ЗА БЕЗОПАСНОСТ

⚠ ВНИМАНИЕ! Прочетете всички предупреждения за безопасност, инструкции, илюстрации и спецификации, доставени с тази електрическа машина. Неспазването на всички инструкции по-долу може да доведе до токов удар и/или сериозно нараняване.

Запазете всички предупреждения и инструкции за справка.

Терминът „електрическа машина“ или „електрически инструмент“ в тези предупреждения се отнася до Вашата електрическа машина с кабел или електрическа машина, работеща с батерии (без кабел).

УСЛОВНИ ОБОЗНАЧЕНИЯ И СИМВОЛИ



Винаги носете предпазни очила, за да предпазите очите си от частици и стърготини.



Носете маска за прах – Предотвратява вдихването на дървени частици.



Носете защита за ушите, за да предпазите слуха си от прекомерен шум.



Прочетете инструкциите



Предупреждение за опасност



Съответствие с основните стандарти за безопасност на приложимите европейски директиви.



Евразийски знак за съответствие.



Украински знак за съответствие

СПЕЦИАЛНИ ПРАВИЛА ЗА БЕЗОПАСНОСТ ЗА АКУМУЛАТОРНОТО РЕНДЕ

ИНСТРУКЦИИ ЗА БЕЗОПАСНОСТ ЗА ВСИЧКИ ОПЕРАЦИИ

- ♦ Преди да поставите машината на дадена повърхност, изчакайте, докато фрезата спре напълно. Открит въртящ се нож може да се захваќи за повърхността, причинявайки загуба на контрол и сериозно нараняване.
- ♦ Дръжте машината само за изолираната повърхност на дръжката. Ако захранващият кабел е повреден, достъпните метални части на машината могат да попаднат под напрежение и да причинят токов удар на оператора.
- ♦ Използвайте стяги или други подходящи средства за закрепване на детайла към стабилна основа. Задържането на детайла

с ръка или други части на тялото може да доведе до загуба на контрол.

- ♦ Никога не докосвайте режещия инструмент, докато инструментът е свързан към батерията. Фрезата представлява сериозна опасност, дори когато инструментът е изключен. Всяко докосване е възможно само при напълно изключено захранване и носене на защитни ръкавици.
- ♦ Избягвайте да работите с инструмента при слаба светлина. Недостатъчното осветление може да затрудни контрола на процеса на обработка и да доведе до грешки, които могат да причинят нараняване.
- ♦ Уверете се, че острият са монтирани правилно и здраво. Правилно монтираните ножеве могат да причинят силни вибрации, лошо качество на рязане и потенциално опасни ситуации.
- ♦ Винаги отстранявайте батерията, преди да правите каквито и да било настройки, поддръжка или смяна на острието. Това елиминира случайното активиране на инструмента и свързаните с него рискове.
- ♦ Не използвайте инструмента в близост до запалими материали. Искри от въртящи се части или прегряване могат да причинят пожар.
- ♦ Работете в стабилна поза и избягвайте неудобни позиции на тялото. Това ви позволява да поддържате баланс и пълен контрол върху инструмента, особено при обработка на големи детайли.
- ♦ Избягвайте да оказвате прекомерен натиск върху инструмента по време на работа. Прекомерната сила може да доведе до счупване на ножа, прегряване на двигателя и намалена точност на рязане.
- ♦ Не оставяйте инструмента без надзор, докато е свързан към батерията. Винаги изключвайте инструмента и изваждайте батерията, когато приключите.
- ♦ Почистете инструмента от натрупаните стружки и прах. Натрупаният прах може да повлияе на работата на механизма и да причини прегряване.
- ♦ Проверете батерията преди употреба. Уверете се, че корпусът на батерията не е повреден и че зарядът е завършен. Не използвайте батерии, които са напукани, деформирани или показват признаци на прегряване.
- ♦ Пазете самолета от вода и мокри повърхности. Навлязането на влага в корпуса може да причини късо съединение или повреда на инструмента.

ЗАХРАНВАНЕ

Уверете се, че инструментът се захранва от батерии Procraft 20V (2Ah, 4Ah или 8Ah). Използването на други батерии може да повреди инструмента и да влоши работата. Инструментът е предназначен за работа с акумулаторни литиево-йонни батерии Procraft 20V, които осигуряват стабилна и надеждна работа.

ИЗПОЛЗВАНЕ

⚠ ВНИМАНИЕ!

Преди да инсталирате или демонтирате аксесоари, уверете се, че инструментът е изключен и извадете батерията, за да предотвратите случайно стартиране.

Изваждане на батерията

За да извадите батерията, натиснете бутона отпред на батерията и едновременно с това извадете батерията от инструмента.

Инструкции за зареждане на батерията

Зарядното има два индикатора: червен и зелен. Червената светлина показва, че зареждането е в ход, а зелената светлина показва, че зареждането е приключило. Самата батерия може да има индикатор за зареждане със светодиоди, показващи нивото на зареждане. За да проверите нивото на заряд, натиснете бутона за проверка на заряда на батерията.

- ♦ 1 светодиод: заряд 25 %
- ♦ 2 светодиода: заряд 50 %.
- ♦ 3 светодиода: заряд 75 %.
- ♦ 4 светодиода: напълно заредена батерия

Инструкции стъпка по стъпка:

- ♦ Свържете зарядното устройство към електрически контакт.
- ♦ За зарядни устройства с щепсел, поставете щепсела в порта на батерията. За плъзгащи се зарядни устройства подравнете жлебовите и поставете батерията, докато опре.

- ◊ Индикаторът ще светне в червено, за да покаже, че зареждането е започнало.
- ◊ Когато зареждането приключи, индикаторът ще светне в зелено.
- ◊ Изключете зарядното устройство от батерията и контакта или извадете батерията от зарядното устройство.
- ◊ По избор: Натиснете бутона за проверка на заряда на батерията, за да видите нивото на заряд с помощта на светодиодите.

Монтаж на батерията

Подравнете батерията сус жлеба на инструмента и след това я натиснете на място, докато щракне.

Инструкции за сглобяване

⚠ ВНИМАНИЕ: Уверете се, че инструментът е изключен и батерията (9) е извадена, преди да извършвате каквато и да е работа по сглобяването.

Използвайте само оригинални аксесоари и компоненти. Неподходящите части могат да повредят инструмента или да намалят неговата ефективност.

Инсталиране или премахване на ножовете

Конструкция на барабана (изображение 2)

- ◊ Болтове: Използват се за закрепване на ножовете (остриетата) на рендето (3) и регулиращите плочи (5) към барабана (2). Те трябва да бъдат здраво затегнати, за да се предотврати вибрация и движение на остриетата.
- ◊ Барабан: Въртящата се част от равнината, върху която са монтирани ножовете. Движението му осигурява рендосване на материала. Инсталирането на ножовете трябва да се извърши точно, за да се избегне дисбаланс.
- ◊ Нож за ренде: Отговаря за рязане на слой материал. Фиксира се към барабана с помощта на регулираща планка и болтове. Правилното поставяне на острието е важно за получаване на качествена обработка.
- ◊ Капак на барабана: Предпазва остриетата и другите компоненти на барабана, като предпазва от отломки и стружки. Може да се сваля за подмяна или регулиране на остриетата.
- ◊ Регулираща плоча: Използва се за точно подравняване на ножовете върху барабана. Осигурява равномерно изпъкване на режещия ръб на остриетата спрямо задната платформа на рендето.

Премахване на стари ножове:

- ◊ Използвайте включени в комплекта гаечен ключ, за да разлуките трите фиксиращи болта на барабана.
- ◊ Отстранете предпазния капак на барабана, който се отстранява заедно с ножовете.
- ◊ Почистете повърхността на барабана и седалките от прах и стружки.

Инсталиране на нови ножове:

- ◊ Поставете острието и подложката в жлеба на барабана, така че режещият ръб на острието да се изравни с вътрешния ръб на остриетата. Използвайте калибратор на ножовете.
- ◊ Уверете се, че острието е хоризонтално и не излиза извън ръбовете на регулиращата плоча.
- ◊ Закрепете регулиращата плоча на място, като затегнете винтовете на плочата. След това сменете капака на барабана.
- ◊ Извършете същата операция за второто острие.

Правилно инсталиране на ножа (Фигура 3)

За да се осигури висококачествена работа на рендето, е изключително важно правилно да подравните остриетата. След настройка извършете пробно пускане и сравнете резултата от рендосването с предоставените илюстрации.

1. Правилна настройка:

- ◊ Ножовете са монтирани така, че режещият им ръб да е идеално успореден на повърхността на задната платформа (В).
- ◊ Това гарантира равномерно покритие и гладка повърхност на материала.

2. Повреждания на повърхността:

- ◊ Причина: Едната или двете остриета не са подравнени успоредно на линията на задната платформа.
- ◊ Резултат: Повреда, видима като неравни линии или дракостини върху обработваната повърхност.

- ◊ Решение: Проверете монтажа на остриетата и ги регулирайте така, че да са успоредни на задната платформа.

3. Задълбочаване в началото на обработката:

- ◊ Причина: Ножовете не стърчат достатъчно от задната платформа.
- ◊ Резултат: Ножовете не захващат правилно материала, което води до неравномерно покритие в началото на преминаването.
- ◊ Решение: Увеличете изпъкналостта на ножовете, като регулирате позицията им в барабана.

4. Задълбочаване в края на обработката:

- ◊ Причина: Ножовете стърчат твърде далеч от задната платформа.
- ◊ Резултат: Ножовете премахват материала твърде агресивно в края на преминаването, причинявайки вдлъбнатини.
- ◊ Решение: Намалете изпъкналостта на лопатките, така че да са изравнени със задната платформа.

Инсталиране на страничен ограничител (опционално)

- ◊ Инсталирайте държача на страничния ограничител в предоставения отвор на корпуса на рендето.
- ◊ Закрепете държача, като затегнете заключващия бутон (7).
- ◊ Прикрепете страничния ограничител към държача, като регулирате позицията му така, че да приляга плътно към страната на детайла.
- ◊ Уверете се, че страничната ограда е здраво закрепена и готова за употреба.

Свързване на чантата за стружки

- ◊ Намерете отвора за изход на стружки върху корпуса на рендето.
- ◊ Прикрепете торбищата за стружки към отвора, като я натиснете навътре, докато пасне плътно.
- ◊ Проверете дали чантата е здраво закрепена и не се изплъзва по време на работа.
- ◊ Когато приключите, изключете рендето, извадете батерията и изпразнете торбата със стружки.

Регулиране на дълбочината на рендосване

- ◊ Завъртете колчето за регулиране на дълбочината на рендосване (4) до желаната стойност (0–2 мм).
- ◊ Проверете дали индикаторът за дълбочина е в правилната позиция спрямо скалата.
- ◊ Уверете се, че настройката е заключена, преди да започнете.

Включване и изключване на рендето

⚠ ВНИМАНИЕ: Преди да свържете батерията (9), уверете се, че инструментът е изключен.

Проверете работата на бутона за захранване (3) и бутона за безопасност (2). Уверете се, че бутоните се връщат в изключено положение, когато бъдат освободени.

- ◊ Уверете се, че инструментът е изключен. Поставете батерията (9) в нейното отделение, докато характерно щракване потвърди надеждното закрепване.
- ◊ За да включите инструмента, натиснете бутона за безопасност (2), за да отключите инструмента. След това натиснете и задържете бутона за захранване (3), за да стартирате двигателя. След стартиране предпазният бутон (2) може да се освободи.
- ◊ За да изключите инструмента, отпуснете бутона за захранване (3). Уверете се, че бутонът се връща в първоначалното си положение.
- ◊ Когато приключите, натиснете ключалката на батерията и я извадете от отделението.

Инструкции за работа с рендето

⚠ ВНИМАНИЕ:

Винаги носете лични предпазни средства, включително предпазни очила и защита за ушите, когато работите с инструмента.

Уверете се, че на работната повърхност няма пири, винтове и други чужди предмети, които биха могли да повредят остриетата или инструмента.

Дръжте инструмента с две ръце за дръжката (1) и колчето за регулиране на дълбочината на рендосване (4), докато работите.

- ◊ Уверете се, че батерията (9) е здраво поставена в инструмента.
- ◊ Регулирайте дълбочината на рендосване с помощта на колчето за регулиране на дълбочината на рендосване (4) в зависимост

от вашите нужди. Препоръчително е да започнете с минимална дълбочина, особено за първото минаване.

- ♦ Включете инструмента, като следвате инструкциите в раздела „Включване и изключване на рендето“.
- ♦ Поставете предната част на предната платформа (6) върху повърхността на материала, като се уверите, че инструментът е нивелиран. Задната част на самолета не трябва да докосва материала преди да започне.
- ♦ Бавно преместете равнината напред с равномерен натиск, позволявайки на остриетата да съвръшат работата. Не прилагайте прекомерен натиск, за да избегнете повреда на материала или инструмента.
- ♦ За да постигнете равна повърхност, опитайте се да поддържате постоянна скорост на движение.
- ♦ След като завършите преминаването, изключете инструмента, като пуснете бутона за захранване (3) и изчакайте, докато барабанът спре напълно.
- ♦ Ако е необходимо, направете допълнителен проход, като увеличите дълбочината на рендосване с помощта на копчето за регулиране на дълбочината на рендосване (4).

Съвети за оптимална производителност:

- ♦ За дълги или широки повърхности използвайте страничния ограничител (7), за да поддържате равнината на линията.
- ♦ Когато работите с влажна дървесина, редовно почиствайте барабана и остриетата от натрупаните стърготини.
- ♦ Проверявайте редовно остриетата на остриетата и ги сменете при първите признаци на износване.

Използване на опорната стойка

Поддържащата стойка, разположена на задната платформа (5), е предназначена да предотврати повреда на работната повърхност и режещите остриета при спиране на инструмента. Той автоматично се спуска, когато равнината се отстрани от материала.

- ♦ Преди да започнете работа, уверете се, че опорната стойка е в повдигнато положение, когато рендето е монтиран върху работната повърхност.
- ♦ По време на рендосване опорната стойка автоматично се повдига, позволявайки на задната платформа да лежи здраво върху материала.
- ♦ След завършване на преминаването и изключване на инструмента, опорната стойка се спуска, предотвратявайки контакта на остриетата с повърхността. Това също помага за защита на остриетата от случайни повреди.
- ♦ Когато инструментът не се използва временно, поставете го на задната платформа със спусната опорна стойка, за да избегнете случаен контакт на остриетата с работната повърхност или инструмента.

Съвети:

- ♦ Редовно проверявайте работата на механизма на опорната стойка, за да сте сигурни, че се движи плавно и се спуска автоматично.
- ♦ Пазете опорната стойка от натрупани стърготини и прах, за да предотвратите блокиране на механизма.

Създаване на фаска

Инструментът е оборудван с V-образни жлебове на предната платформа (6), които позволяват точно да скосявате ъглите на детайла.

- ♦ Уверете се, че батерията (9) е поставена и рендето е в добро работно състояние и готово за употреба.
- ♦ Регулирайте дълбочината на отстраняване на материала с помощта на копчето за регулиране на дълбочината (4), като започнете от минималната настройка.
- ♦ Позиционирайте равнината така, че ъгълът на детайла да се подравни с един от V-образните жлебове и се уверете, че инструментът е стабилен.
- ♦ Включете рендето, като следвате инструкциите в съответния раздел, и го местете по ръба на детайла с еднаква скорост и постоянно налягане.
- ♦ Контролирайте позицията на рендето с две ръце, като държите дръжката (1) и копчето за регулиране на дълбочината (4) за добър контрол.
- ♦ След като приключите с обработката, изключете рендето, като пуснете бутона Power (3) и изчакайте, докато барабанът спре напълно.

- ♦ Проверете качеството на фаската. Ако е необходимо, направете второ минаване, като увеличите работната дълбочина.

Препоръки:

- ♦ Увеличавайте дълбочината на фаската постепенно, като правите няколко минавания, за да постигнете равна повърхност.
- ♦ Преди да започнете работа, тествайте настройките върху парче материал.
- ♦ Редовно почиствайте V-образните канали и барабана от стружки, за да поддържате точността на рендосване.

ГРИЖИ И ПОДДРЪЖКА

Винаги се уверявайте, че инструментът е изключен и батерията е извадена, преди да извършите превантивна поддръжка.

Почистване на инструмента:

След всяка работа чистете рендето от прах, стружки и други замърсители. Използвайте мека суха кърпа или състен въздух за почистване. Избягвайте попадането на влага в корпуса. Обърнете специално внимание на почистването на барабана и предната платформа (6).

Проверка на състоянието на остриетата:

Проверявайте редовно остриетата за загъпяване, стружки или други повреди. Ако остриетата се загъпят или повредят, сменете ги според инструкциите за смяна на остриетата.

Смазване:

Механизмите на рендето не изискват редовно смазване, тъй като инструментът се доставя с фабрична смазка. Въпреки това, ако са необходими ремонти или продължителна употреба, проверете състоянието на движещите се части. Използвайте само препоръчани смазочни материали.

Проверка на батерията:

Проверявайте батерията (9) за повреди като пукнатини или деформация. Ако батерията е повредена, сменете я. Съхранявайте батерията на сухо място, далеч от пряка слънчева светлина и източници на топлина.

Инструкции за заточване на остриетата

- ♦ Отстранете остриетата от барабана според раздела „Инсталиране или премахване на остриетата“. Уверете се, че остриетата са чисти от прах и стружки, преди да ги заточите.
- ♦ Разхлабете двете крилчати гайки на държача за заточване.
- ♦ Поставете двете остриета в държача, докато докоснат страничните плочи на държача.
- ♦ Затегнете здраво крилчатите гайки, за да закрепите остриетата.
- ♦ Потопете точилния камък във вода за 2-3 минути преди заточване, за да сте сигурни, че е добре овлажнен.
- ♦ Дръжте държача на острието така, че и двете остриета да докосват повърхността на камъка за заточване едновременно.
- ♦ Плъзнете остриетата равномерно по точилото, като осигурите еднакъв ъгъл на заточване и за двете остриета.
- ♦ След заточване проверете остриетата. Те трябва да са остри и без дефекти.
- ♦ Отстранете неравностите с фин абразив или на ръка, като използвате камък за заточване, ако е необходимо.

Забележка: Заточването на остриета, които са твърде износени или повредени, може да не е ефективно. В такива случаи сменете остриетата.

За безопасна и надеждна работа на инструмента не забравяйте, че ремонтите, поддръжката и настройките трябва да се извършват в оторизирани сервиси само с оригинални резервни части и консумативи.

ЗАЩИТА НА ОКОЛНАТА СРЕДА



За да се защити околната среда, електронинструментите, батериите, аксесоарите и опаковките трябва да се извършват по екологичен начин. Не изхвърляйте електронинструментите и батериите в битовите отпадъци!

За да спасим природата, е необходимо да изхвърлим правилно използваната батерия, по-специално литиевата. За правилно изхвърляне, разредете напълно батерията, когато работите с устройството, извадете я, след това увийте контактите с електрическа лента, за да избегнете късо съединение. Не отваряйте батерията и не я изхвърляйте на части. Изхвърлете на определени места.

**Само за страни от ЕС:**

В съответствие с Европейската директива 2012/19/UE относно отпадъците от електрическо и електронно оборудване и съответното национално законодателство, както и в съответствие с Европейската директива 2006/66/ЕС, дефектните или излезли от употреба батерии и електронно оборудване трябва да да се събират за екологично рециклиране.

Отпадъчното електрическо и електронно оборудване може да бъде вредно за околната среда и човешкото здраве, ако бъде изхвърлено неправилно поради възможното наличие на опасни вещества.

ТРАНСПОРТ

Литиево-йонните батерии подлежат на изисквания за превоз на опасни товари. Батериите могат да се транспортират от потребителя по шосе, без да е необходимо да се спазват допълнителни разпоредби. Когато се транспортира с участието на трети страни (напр. по въздух или следитор), трябва да се спазват специални изисквания за опаковане и етикетироване. В този случай при подготовката на товара за превоз е необходимо участието на експерт по опасни товари.

Изпрачвайте батерията само с неповредена обвивка. Залепете откритите контакти и опаковайте батерията, така че да не се движи в опаковката. Моля, спазвайте и евентуални допълнителни национални разпоредби.

RO|ROMÂNĂ

**RINDEA ELECTRICĂ CU ACUMULATOR
PE20BL
INSTRUCȚIUNI DE OPERARE**

SPECIFICAȚII TEHNICE

Model	PE20BL
Tip motor	Fără perii
Tensiune nominală	20
Turație fără sarcină (min ⁻¹)	12000
Lățimea de rindeluire (mm)	82
Adâncimea de rindeluire (mm)	0-2
Adâncimea canelurii (mm)	max. 7.5
Lungimea totală (mm)	290
Valorile de emisie a zgomotului determinate conform EN 62841-2-14:	
Nivelul presiunii acustice (dB(A))	L _{PA} =85
Nivelul puterii acustice măsurate (dB(A))	L _{WA} =96
Incertitudine K (dB(A))	K=3
Valorile totale ale vibrațiilor și incertitudinea K determinate conform EN 62841-2-14:	
Nivelul vibrațiilor (m/s ²)	2,5
Incertitudine K (m/s ²)	1,5
Nivel de protecție	IP20
Clasa de protecție	III
Greutate EPTA (cu acumulator 4 Ah) (kg)	2,2
Greutate unealtă fără acumulator (kg)	2,8
Greutate (inclusiv accesorii) (kg)	3,72
Acumulator (nu este inclus)	
Tensiune nominală (V DC)	20
Tip acumulator	Li-ion
Capacitate (Ah)	2.0 / 4.0 / 8.0
Încărcător (nu este inclus)	

Tensiune de intrare (V AC)	220-240/50
Frecvență (Hz)	
Putere nominală (W)	45
Tensiune de ieșire (V DC)	20
Curent de ieșire (A)	1.8
Clasa de protecție	II

⚠ AVERTIZARE: Nivelurile de zgomot declarate se referă la cazurile în care unealta este utilizată conform domeniului său de aplicare. Însă dacă unealta este utilizată în alte scopuri, cu accesorii nepotrivite sau este întreținută în mod necorespunzător, nivelurile de emisii pot varia. Acest lucru poate crește semnificativ nivelul de expunere pe toată durata perioadei de lucru. Nivelurile de emisii vor varia în funcție de modul în care unealta este utilizată și pot depăși valorile menționate în această fișă informativă. Aceste niveluri de emisii pot fi folosite pentru a compara o unealtă cu alta și pentru o evaluare preliminară a expunerii. O estimare corectă a sarcinii trebuie să ia în considerare și perioadele în care unealta este oprită sau funcționează fără utilizare, ceea ce poate reduce semnificativ sarcina totală pe durata perioadei de lucru. Identificați măsurii suplimentare de siguranță pentru a proteja utilizatorul, cum ar fi întreținerea corectă a unelei și accesoriilor, menținerea mâinilor calde, utilizarea protecției auditive și organizarea regimului de lucru.

DESCRIERE (*DES. 1)

- | | |
|---|---|
| 1. Mâner | 7. Buton de blocare a ghidajului pentru margini |
| 2. Buton/levier blocare (previne pornirea accidentală) | 8. Marcaj centru de rindeluire |
| 3. Declanșator / Comutator principal (Butonul de pornire) | 9. Acumulator |
| 4. Buton de reglare a adâncimii | 10. Port de extracție a prafului |
| 5. Bază spate/Talpă fixă | 11. Caneluri în formă de V |
| 6. Bază față/Talpă mobilă | 12. Cuțit |
| | 13. Stand de susținere |

CONȚINUTUL AMBALAJULUI*

- Manual
- Rindea
- Support ascuțite
- Ghidaj margini
- Rigla gradată
- Raft
- Dispozitiv pentru ajustarea tăișului lamei
- Cheie tubulară
- Sac pentru praf
- Cace/cutie

* Vă rugăm să rețineți că conținutul ambalajului/cutiei poate varia în funcție de țara de achiziție. Pentru detalii specifice legate de ambalajul dumneavoastră, consultați lista furnizată cu produsul sau contactați distribuitorul local.

Rindeaua electrică Procraft PE20BL este o unealtă eficientă și compactă, concepută pentru lucrări de tămplărie de înaltă precizie. Cu o lățime de rindeluire de 82 mm și o adâncime de până la 2 mm, este ideală pentru nivelarea, șanfrănarea și șlefuirea plăcilor, grinzilor și altor materiale din lemn. Designul fără for oferă flexibilitatea necesară pentru a lucra în orice mediu, fie pe un șantier, într-un atelier sau într-o locație izolată.

Printre avantajele cheie ale acestei rindele se numără motorul fără perii, care oferă performanță ridicată și durabilitate extinsă, precum și posibilitatea de reglare a adâncimii de rindeluire pentru a efectua lucrări de precizie înaltă pe diverse materiale. Mânerul ergonomic și reglajul convenabil al adâncimii asigură o utilizare confortabilă, chiar și în timpul sesiunilor prelunge de lucru. Cu un sistem de siguranță integrat și funcția de blocare, această rindea este sigură și simplă în utilizare. Este o unealtă indispensabilă atât pentru profesioniști, cât și pentru pasionații de bricolaj.

AVERTIZĂRI DE SIGURANȚĂ

⚠ AVERTIZARE! Citiți toate avertizările de siguranță, instrucțiunile, studiile ilustrațiile și specificațiile furnizate împreună cu această unealtă electrică. Nerespectarea instrucțiunilor de mai jos poate duce la șoc electric, incendiu și/sau vătămări corporale grave.

Păstrați toate avertizările și instrucțiunile pentru referințe ulterioare.

Termenul "unealtă electrică" din avertizări se referă la the unealta electrică alimentată prin cablu (cu fir) sau la the unealta electrică cu acumulator (fără fir).

SEMNE ȘI SIMBOLURI CONVENȚIONALE



Purtați întotdeauna ochelari de protecție - Protejează ochii de resturile aruncate.



Purtați o mască de praf - Previne inhalarea particulelor nocive.



Purtați protecție pentru urechi - Protejează auzul de zgomotul excesiv.



Citiți manualul de utilizare.



Avertizare generală de siguranță.



În conformitate cu standardele de siguranță aplicabile directivelor europene.



Marcaj de conformitate eurasiatică.



Marcaj de conformitate din Ucraina.

REGULI SPECIFICE DE SIGURANȚĂ PENTRU RINDEAUA ELECTRICĂ

INSTRUCȚIUNI DE SIGURANȚĂ PENTRU TOATE OPERAȚIUNILE

- ◊ Înainte de a plasa rindeaua pe o suprafață, așteptați ca cuțitul să se oprească complet. Un cuțit care continuă să se rotească poate agăța suprafața, ducând la pierderea controlului și cauzând vătămări grave.
- ◊ Țineți rindeaua numai de suprafețele de prindere izolate. Dacă un fir sub tensiune este tăiat, părțile metalice expuse ale uneltei se pot electriză, existând un risc de electrocutare pentru utilizator.
- ◊ Fixați piesa de lucru pe o suprafață stabilă cu cleme sau alte dispozitive de prindere. Ținerea piesei cu mâna poate duce la pierderea controlului și accidente.
- ◊ Nu atingeți niciodată lama de tăiere când uneltha este conectată la acumulator. Lama prezintă un pericol semnificativ, chiar și atunci când uneltha este oprită. Manevrați lama doar când alimentarea este complet deconectată și purtați mănuși de protecție.
- ◊ Asigurați o iluminare adecvată în zona de lucru. Lipsa unei iluminări suficiente poate îngreuna controlul uneltei și poate crește riscul de erori sau accidente.
- ◊ Verificați ca lamele să fie instalate corect și bine fixate. Lamele montate greșit pot cauza vibrații excesive, lucrări de calitate proastă sau chiar situații periculoase.
- ◊ Scoateți acumulatorul înainte de orice lucrări de reglare, operațiuni de întreținere sau înainte de înlocuirea lamelor. Acest lucru previne pornirea accidentală a uneltei.
- ◊ Evitați utilizarea rindelei în apropierea materialelor inflamabile. Scânteele sau supraîncălzirea pot provoca incendii.
- ◊ Lucrați într-o poziție stabilă și evitați pozițiile incomode. Păstrarea echilibrului este esențială pentru a controla uneltha, mai ales când lucrați cu piese mari.
- ◊ În timpul utilizării, nu aplicați o presiune excesivă asupra uneltei. Suprasolicitarea poate duce la ruperea lamei, supraîncălzirea motorului sau la reducerea preciziei.
- ◊ Nu lăsați uneltha nesupravegheată cât timp este conectată la acumulator. După finalizarea lucrului, opriți uneltha și scoateți acumulatorul.
- ◊ Curățați uneltha regulat pentru a îndepărta praful și resturile acumulate. Depunerile excesive pot afecta mecanismul și pot duce la supraîncălzire.
- ◊ Verificați acumulatorul înainte de utilizare. Asigurați-vă că nu prezintă crăpături, deformări sau alte semne de deteriorare și că este complet încărcat.
- ◊ Evitați contactul rindelei cu apa sau suprafețele umede. Umiditatea poate cauza scurtcircuit și deteriorarea uneltei.

ALIMENTARE

Asigurați-vă că uneltha este alimentată de acumulatori Procraft 20V (2 Ah,

PRO-CRAFT

4 Ah sau 8 Ah), precum este specificat pe eticheta de identificare. Utilizarea oricărui alt acumulator poate deteriora uneltha și afecta performanța acesteia. Uneltha a fost concepută să funcționeze cu acumulatori reincărcabili litiu-ion Procraft 20V, oferind putere constantă și fiabilă.

UTILIZAREA UNELTEI

⚠️ ATENȚIE!

Înainte de a instala sau scoate anumite accesorii, asigurați-vă că uneltha este oprită și îndepărtați acumulatorul pentru a evita pornirea accidentală.

Îndepărtarea acumulatorului

Pentru a îndepărta acumulatorul, apăsați butonul de blocare al acumulatorului și scoateți-l din uneltha.

Instrucțiuni pentru încărcarea acumulatorului

Încărcătorul are doi indicatori: roșu și verde. Indicatorul roșu arată că acumulatorul este în curs de încărcare, iar indicatorul verde semnaleză că încărcarea este completă. Acumulatorul poate avea, de asemenea, un indicator de încărcare cu LED-uri pentru a afișa nivelul de încărcare. Pentru a verifica nivelul de încărcare, apăsați butonul de verificare a încărcării de pe acumulator.

- ◊ 1 LED: 25% încărcat
- ◊ 2 LED-uri: 50% încărcat
- ◊ 3 LED-uri: 75% încărcat
- ◊ 4 LED-uri: Complet încărcat

Instrucțiuni pas cu pas

- ◊ Conectați încărcătorul la priză.
- ◊ Pentru încărcătoarele cu mufă, introduceți conectorul de încărcare în portul acumulatorului. Pentru încărcătoarele cu sistem glisant, aliniați acumulatorul cu canalurile/ fantele încărcătorului și glisați-l în poziție.
- ◊ Indicatorul roșu se va aprinde, semnaleză că acumulatorul este în curs de încărcare.
- ◊ Când acumulatorul este complet încărcat, se va aprinde indicatorul verde.
- ◊ Deconectați încărcătorul de la acumulator și din priză sau glisați acumulatorul afară din încărcător.
- ◊ Opțional: Apăsați butonul de verificare a încărcării de pe acumulator pentru a vizualiza nivelul de încărcare utilizând LED-urile.

Instalarea acumulatorului

Aliniați acumulatorul cu canelura de pe uneltha, apoi glisați-l în poziție până când se fixează și se aude un clic.

Instrucțiuni de asamblare

⚠️ **AVERTIZARE!** Asigurați-vă că uneltha este oprită și că acumulatorul (9) a fost îndepărtaat înainte de a efectua orice operațiune de asamblare. Folosiți doar accesorii și componente originale. Utilizarea unor piese necorespunzătoare poate deteriora uneltha sau îi poate reduce eficiența.

Instalarea sau îndepărtarea lamelor rindelei

Structura tamburului (Figura 2)

- ◊ Șuruburi: Fixează lamele rindelei (3) și plăcile de ajustare (5) pe tambur (2). Trebuie strânse ferm pentru a preveni vibrațiile și deplasarea lamelor.
- ◊ Tambur: Partea rotativă a rindelei, pe care sunt montate lamele. Mișcarea sa asigură rindeluirea materialului. Montarea corectă a lamelor este esențială pentru a evita dezechilibrul.
- ◊ Lamă de rindeluire: Răspunzătoare pentru tăierea materialului. Poziționarea corectă a lamelor este esențială pentru obținerea unor rezultate de calitate.
- ◊ Capac tambur: Protejează lamele și celelalte componente ale tamburului, împiedicând pătrunderea resturilor și a prafului. Se îndepărtează pentru înlocuirea sau ajustarea lamelor.
- ◊ Placă de ajustare: Permite alinierea precisă a lamelor pe tambur. Asigură o proiecție uniformă a muchiului de tăiere față de talpa din spate a rindelei.

Îndepărtarea lamelor uzate

- ◊ Folosiți cheia inclusă pentru a slăbi cele trei șuruburi de pe tambur (2).
- ◊ Îndepărtați capacul tamburului, care se detașează împreună cu lamele.
- ◊ Curățați suprafața tamburului și suporturile lamelor de praf și resturi.

Instalarea lamelor noi

- ◊ Așezați lama și placa de ajustare în canelura tamburului, asigurându-vă că muchia de tăiere a lamei se aliniază cu marginea interioară a plăcilor. Utilizați dispozitivul pentru ajustarea tăișului lamei
- ◊ Verificați ca lama să fie poziționată uniform și să nu depășească marginile plăcii de ajustare.
- ◊ Fixați placa de ajustare strângând șuruburile. Apoi, reinstalați capacul tamburului.
- ◊ Repetați aceeași procedură pentru a doua lamă.

Alinierea lamelor (Figura 3)

Pentru rezultate optime în utilizarea rindelei, este important ca lamele să fie aliniate corect. După ce efectuați ajustările necesare, testați unealta pe o bucată de material și verificați dacă rezultatele corespund cu ilustrațiile oferite.

1. Alinierea corectă:
 - ◊ Lamele sunt reglate astfel încât muchia lor de tăiere să fie perfect paralelă cu suprafața Tălpii din Spate (B).
 - ◊ Acest lucru garantează o utilizare lină și o finisare uniformă a materialului.
2. Defecte pe suprafață:
 - ◊ Cauză: Una sau ambele lame nu sunt aliniate paralel cu linia de bază a tălpii din spate.
 - ◊ Rezultat: Defecte vizibile, precum linii inegale sau zgărieturi pe suprafața rindeluită.
 - ◊ Soluție: Verificați alinierea lamelor și ajustați-le astfel încât să fie paralele cu talpa din spate.
3. Adâncitură la începutul tăierii:
 - ◊ Cauză: Lamele nu ies suficient în afara tălpii din spate.
 - ◊ Rezultat: Lamele nu prind materialul în mod corespunzător, ceea ce duce la rindeluirea neuniformă la începutul cursei..
 - ◊ Soluție: Măriți proiecția lamelor ajustând poziția lor pe tambur.
4. Adâncitură la sfârșitul tăierii:
 - ◊ Cauză: Lamele ies prea mult în afara tălpii din spate.
 - ◊ Rezultat: Lamele taie prea agresiv la sfârșitul cursei, creând adâncituri.
 - ◊ Soluție: Reduceți proiecția lamelor astfel încât să fie aliniate cu nivelul tălpii din spate.

Instalarea ghidajului pentru margini (opțional)

- ◊ Instalați suportul pentru ghidajul marginii în slotul desemnat de pe carcasa rindelei.
- ◊ Fixați suportul strângând butonul de blocare al ghidajului pentru margini (7).
- ◊ Atașați ghidajul la suport, ajustându-i poziția astfel încât să se potrivească perfect cu marginea piesei de lucru.
- ◊ Asigurați-vă că ghidajul este fixat ferm și gata de utilizare.

Conectarea sacului pentru praf

- ◊ Plasați portul de evacuare a așchiilor pe carcasa rindelei.
- ◊ Atașați sacul de praf la port, apăsând ferm până când se fixează bine.
- ◊ Verificați ca sacul de praf să fie bine fixat și să nu se desprindă în timpul utilizării.
- ◊ După finalizarea lucrului, opriți rindeaua, îndepărtați acumulatorul și goliiți sacul de praf.

Ajustarea adâncimii de rindeluire

- ◊ Rotiți butonul de reglare a adâncimii (4) până la setarea dorită (0–2 mm).
- ◊ Verificați ca indicatorul de adâncime să fie corect aliniat cu poziția dorită de pe scală.
- ◊ Asigurați-vă că reglajul este bine fixat înainte de a începe lucrul.

Pornirea și oprirea rindelei

⚠ **AVERTIZARE!** Înainte de a conecta Acumulatorul (9), asigurați-vă că rindeaua este în poziția oprit.

Verificați funcționalitatea Declanșatorului (3) și a Butonului de Siguranță (2). Asigurați-vă că ambele revin în poziția „oprit” după eliberare.

- ◊ Asigurați-vă că unealta este oprită. Introduceți Acumulatorul (9) în compartimentul respectiv până când se fixează și auziți un clic.
- ◊ Pentru a porni unealta, apăsați Butonul de Siguranță (2) pentru a-l debloca. Apoi, apăsați și mențineți Declanșatorul (3) pentru a porni

motorul. După pornirea motorului, puteți elibera Butonul de Siguranță (2).

- ◊ Pentru a opri unealta, eliberați Declanșatorul (3). Asigurați-vă că declanșatorul revine în poziția oprit.
- ◊ După finalizarea lucrului, apăsați clapeta de eliberare a acumulatorului și scoateți Acumulatorul (9) din compartimentul său.

Instrucțiuni de utilizare pentru rindea

⚠ **AVERTIZARE!** Purtați întotdeauna echipament individual de protecție, inclusiv ochelari de siguranță și protecție auditivă, în timpul utilizării uneltei.

Asigurați-vă că pe suprafața de lucru nu sunt cuie, șuruburi sau alte obiecte străine care ar putea deteriora lamele sau unealta.

Țineți unealta ferm cu ambele mâini, utilizând Mănerul (1) și Butonul de Reglare a Adâncimii (4) în timpul utilizării.

- ◊ Verificați ca Acumulatorul (9) să fie plasat corect în unealtă.
- ◊ Ajustați adâncimea de rindeluire folosind Butonul de Reglare a Adâncimii (4), în funcție de cerințele lucrării. Este recomandat să începeți cu o adâncime minimă, mai ales la prima cursă.
- ◊ Porniți unealta conform instrucțiunilor din secțiunea „Pornirea și oprirea rindelei”.
- ◊ Așezați partea din față a Tălpii Frontale (6) pe suprafața materialului, asigurându-vă că unealta stă plan. Partea din spate a rindelei nu trebuie să atingă materialul înainte de pornire.
- ◊ Mișcați rindeala încet înainte, aplicând o presiune constantă, permițând lamelor să-și facă treaba. Evitați să aplicați forță excesivă pentru a preveni deteriorarea materialului sau a uneltei.
- ◊ Mențineți o viteză constantă pe durata fiecărei curse pentru a obține o suprafață uniformă.
- ◊ După finalizare, opriți unealta eliberând Declanșatorul (3) și așteptați ca tamburul să se oprească complet.
- ◊ Dacă este necesar, efectuați curse suplimentare, crescând treptat adâncimea de rindeluire cu ajutorul Butonului de Reglare a Adâncimii (4).

Sfaturi pentru îmbunătățirea performanței uneltei:

- ◊ Utilizați Ghidajul pentru Margini (7) pentru suprafețe lungi sau late, pentru a menține rindeaua aliniată cu linia dorită.
- ◊ Atunci când lucrați cu lemn umed, curățați regulat tamburul și lamele pentru a îndepărta resturile acumulate.
- ◊ Verificați periodic starea lamelor și înlocuiți-le la primele semne de uzură.

Utilizarea standului de susținere

Standul de susținere, amplasat pe Talpa din Spate (5), a fost conceput pentru a preveni deteriorarea suprafeței de lucru și a lamelor de tăiere atunci când unealta este oprită. Acesta coboară automat atunci când rindeaua este ridicată de pe material.

- ◊ Înainte de a începe lucrul, verificați ca standul de susținere să fie în poziția ridicată atunci când rindeaua este așezată pe material.
- ◊ În timpul rindeluirii, standul de susținere se ridică automat, permițând tălpii din spate să intre în contact cu materialul.
- ◊ După finalizarea unei curse și oprirea uneltei, standul de susținere coboară, prevenind contactul lamelor ascuțite cu suprafața. Acest lucru ajută, de asemenea, la protejarea lamelor împotriva deteriorării accidentale.
- ◊ Când unealta nu este utilizată, așezați-o pe talpa din spate, cu standul de susținere coborât, pentru a evita contactul accidental dintre lame și suprafața de lucru sau unealtă.

Recomandări:

- ◊ Inspectați cu regularitate funcționalitatea standului de susținere pentru a vă asigura că se mișcă lin și coboară în mod automat.
- ◊ Curățați standul de susținere de praf și resturi acumulate pentru a preveni blocarea mecanismului.

Șanfrinare

Unealta este echipată cu caneluri în formă de V pe Talpa Frontală (6), care permit șanfrinarea precisă a marginilor piesei de lucru.

- ◊ Asigurați-vă că Acumulatorul (9) este instalat și că rindeaua funcționează corect.
- ◊ Reglați adâncimea utilizând Butonul de Reglare a Adâncimii (4), pornind de la setarea minimă.
- ◊ Poziționați rindeaua astfel încât marginea piesei de lucru să fie aliniată cu una dintre canelurile în formă de V, asigurând stabilitatea uneltei.

- ♦ Porniți rindeaua urmând instrucțiunile din secțiunea corespunzătoare și ghidați-o de-a lungul marginii piesei de lucru cu o viteză constantă și o presiune uniformă.
- ♦ Mențineți controlul rindelei ținând-o ferm cu ambele mâini pe Mâner (1) și pe Butonul de Reglare a Adâncimii (4).
- ♦ După finalizarea operațiunii, opriți rindeaua eliberând Declanșatorul (3) și așteptați ca tamburul să se oprească complet.
- ♦ Inspectați calitatea șanfrânării. Dacă este necesar, efectuați o cursă suplimentară, crescând treptat adâncimea.

Recomandări:

- ♦ Creșteți treptat adâncimea șanfrânării prin mai multe treceri pentru a obține un finisaj uniform.
- ♦ Testați setările pe o bucată de material de probă înainte de a începe lucrul pe piesa principală.
- ♦ Curățați regulat canelurile în formă de V și tamburul de resturi pentru a menține o funcționare precisă.

MENTENANȚĂ

Întotdeauna opriți unealta și îndepărtați acumulatorul înainte de a efectua lucrări de întreținere preventivă.

Curățarea Unelei

După fiecare utilizare, curățați rindeaua de praf, așchii și alte resturi. Folosiți o cârpă moale și uscată sau aer comprimat pentru curățare. Evitați pătrunderea umezelii în carcasa unelei. Acordați o atenție deosebită curățării tamburului și a Țălpii Frontale (6).

Inspectarea Lamelor

Verificați periodic lamele pentru semne de tocire, ciobire sau alte deteriorări. Dacă lamele sunt tocite sau deteriorate, înlocuiți-le urmând instrucțiunile de înlocuire a lamelor.

Lubrifiere

Mecanismele rindelei nu necesită lubrifiere regulată, deoarece unealta este lubrifiată în mod corespunzător din fabrică. Totuși, în timpul reparației și după o utilizare prelungită, verificați starea pieselor mobile. Folosiți doar lubrifianți recomandați.

Verificarea Canelurilor în Formă de V:

Verificați ca canelurile în formă de V de pe Talpa Frontală (6) să fie curate și fără resturi, pentru a asigura o utilizare precisă și eficientă.

Inspectarea acumulatorului:

Verificați Acumulatorul (9) pentru semne de deteriorare, cum ar fi crăpături sau deformări. Dacă acumulatorul este deteriorat, înlocuiți-l. Depozitați acumulatorul într-un loc uscat, ferit de lumina directă a soarelui și de orice surse de căldură.

Instrucțiuni pentru ascuțirea lamelor

1. Îndepărtați lamele de pe tambur conform secțiunii „Instalarea sau îndepărtarea lamelor”. Asigurați-vă că lamele sunt curate, fără praf și așchii, înainte de a le ascuți.
2. Slăbiți cele două piulițe fluture de pe suportul pentru ascuțire.
3. Introduceți cele două lame în suport, asigurându-vă că ating plăcile laterale ale suportului.
4. Strângeți ferm piulițele fluture pentru a fixa lamele în poziție.
5. Plasați piatra abrazivă în apă timp de 2-3 minute înainte de ascuțire pentru a asigura o umidificare corespunzătoare.
6. Țineți suportul pentru ascuțire cu lamele astfel încât ambele lame să intre în contact simultan cu suprafața pietrei abrazive.
7. Mișcați lamele uniform pe piatra abrazivă, menținând un unghi constant de ascuțire pentru ambele lame.
8. După ascuțire, inspectați lamele. Acestea trebuie să fie ascuțite și fără defecte.
9. Îndepărtați bavurile folosind un material abraziv fin sau o piatră pentru ascuțire, dacă e necesar.

Notă: Ascuțirea lamelor uzate sau deteriorate sever poate să nu dea nici un rezultat. În astfel de cazuri, înlocuiți lamele cu unele noi.

Pentru o utilizare sigură și fiabilă a unelei, reparațiile, întreținerea și reglajele trebuie efectuate în centre de deservire autorizate, utilizând doar piese de schimb și accesorii originale.

PROTECȚIA MEDIULUI ÎNCONJURĂTOR



Pentru protejarea mediului înconjurător, unele electrice, acumulatori, accesorii și ambalaje ar trebui să fie predate pentru reciclare ecologică. Nu eliminați unele electrice și acumulatorii împreună cu gunoii menajer!

Pentru protejarea mediului înconjurător, este necesar să eliminați baterie utilizată, mai ales, baterie cu litiu, în mod corespunzător. Pentru o eliminare corespunzătoare, descărcați baterie complet atunci când lucrați cu dispozitivul, scoateți-o, apoi înfășurați bornele folosind o bandă izolantă pentru a evita scurcircuitul. Nu se poate dezasambla baterie și elimina părțile ei. Eliminați în locuri special destinate acestui lucru.



Numeri pentru țările UE:

În conformitate cu Directiva Europeană 2012/19/UE, despre dispozitivele electrice și electronice utilizate și legislație națională în vigoare, precum și în conformitate cu Directiva Europeană 2006/66/EC, baterii și dispozitivele electronice utilizate sau care au ajuns la sfârșitul ciclului lor de viață sunt supuși colectării pentru reciclarea ecologică.

Dacă sunt eliminate în mod necorespunzător, dispozitivele electrice și electronice pot avea un efect dăunător asupra mediului înconjurător și sănătății umane datorită prezenței posibile a substanțelor periculoase în ele.

TRANSPORTARE

Acumulatorii litiu-ion sunt supuse cerințelor pentru transportarea mărfurilor periculoase. Bateriile pot fi transportate de utilizator prin transport rutier fără de a fi nevoie de respectarea unor regulamente suplimentare. Atunci când se transportă cu implicarea terților (de exemplu: prin avion sau expeditor de transport), trebuie să fie respectate cerințele speciale pentru ambalare și marcare. În acest caz, la pregătirea mărții pentru trimitere, este necesară participarea unui expert de mărfuri periculoase.

Trimiteți bateria doar cu carcasa intactă. Închideți bornele deschise și împachetați bateria astfel încât să nu se miște în interiorul ambalajului. Vă rugăm să respectați posibilele cerințe naționale suplimentare.

HU|MAGYAR

AKKUMULÁTOROS GYALUGÉP PE20BL HASZNÁLATI ÚTMUTATÓ

MŰSZAKI ADATOK

Modell	PE20BL
Motor típusa	Kefe nélküli
Feszültség (V, állandó áramú)	20
Üresjáráti fordulatszám (perc ⁻¹)	12000
Gyalulási szélesség (mm)	82
Gyalulási mélység (mm)	0-2
Negyedrész mélysége (mm)	max. 7.5
Teljes hossz (mm)	290
Az EN 62841-2-14 szabvány szerint meghatározott zajkibocsátási paraméterek:	
Hangnyomásszint (dB (A)) Mért hangteljesítményszint (dB (A)) Mérési bizonytalanság K (dB (A))	$L_{pA}=85$ $L_{WA}=96$ K=3

Az EN 62841-2-14 szabvány szerint meghatározott általános rezgésszint és K mérési bizonytalanság:

Rezgésszint (m/s ²)	2.5
Mérési bizonytalanság K (m/s ²)	1.5
Védelmi szint	IP20
Érintésvédelmi osztály	III

Súly EPTA (4 Ah akkumulátorral együtt) (kg)	2.2
Szerszám súlya akkumulátor nélkül (kg)	2.8
Súly (tartozékokkal együtt) (kg)	3.72
Akkumulátor (nem tartozék)	
Feszültség (V, állandó áramú)	20
Akkumulátor típusa	Li-ion
Kapacitás (Ah)	2.0 / 4.0 / 8.0
Töltő (nem tartozék)	
Bemeneti feszültség (V, váltakozó áramú) Frekvencia (Hz)	220-240/50
Teljesítmény (W)	45
Kimeneti feszültség (V, állandó áramú)	20
Kimeneti áram (A)	1.8
Érintésvédelmi osztály	II

⚠ FIGYELMEZTETÉS: A bejelentett rezgés- és zajszintek megfelelnek a szerzám fő alkalmazási területeinek. Ha azonban a szerzámot más célokra, más tartozékokkal vagy rossz műszaki állapotban használják, a zaj- és rezgésszintek eltérhetnek. Ez jelentősen növelheti a hatásszintet a munka teljes időtartama alatt. A zaj- és rezgésszintek az elektromos szerzám használati módjától függően változhatnak, és meghaladhatják a jelen használati útmutatóban megadott szinteket. Ezek a zaj- és rezgésszintek felhasználhatók az egyik szerzám másikkal történő összehasonlítására és a hatásszint előzetes értékelésére. A terhelés pontos becslésénél figyelembe kell venni azokat az időtartamokat is, amikor a szerzám le van állítva vagy működik, de nincs használatban. Ez jelentősen csökkenti a teljes terhelést a munkaidő alatt. Határozzon meg a kezelő védelmére irányuló további biztonsági intézkedéseket, mint például a szerzám és a tartozékok karbantartása, kézmelegítés, a hallásvédelem használata és a munkafolyamatok megszervezése.

AZ ALKATRÉSZEK LEÍRÁSA (*KÉP 1)

- | | |
|--------------------------------------|------------------------------------|
| 1. Fogantyú | 7. Oldalsó ütköző reteszelő gombja |
| 2. Biztonsági gomb | 8. Gyalulási középpont mutatója |
| 3. Bekapcsoló gomb | 9. Akkumulátor |
| 4. Gyalulási mélység beállító gombja | 10. Forgáscsökkentő nyílás |
| 5. Hátsó platform / Állótalp | 11. V alakú hornyok |
| 6. Elülső platform / Mozgatható talp | 12. Vágóelem |
| | 13. Támaszték |

SZÁLLÍTÁSI KÉSZLET TARTALMA *

1. Használati útmutató
2. Gyalu
3. Élezőtartó
4. Oldalsó ütköző
5. Határoló vonalzó
6. Tartó
7. Pengékhez való kalibrátor
8. Csavarkulcs
9. Forgácsoló
10. Táská

* Kérjük, figyeljen arra, hogy a szállítási készlet tartalma a vásárlás országától függően változhat. A szállítási készlet tartalmával kapcsolatos konkrét információkért forduljon a helyi forgalmazóhoz.

A Procraft PE20BL akkumulátoros gyalu egy nagy teljesítményű és kompakt szerzám, amelyet a felfületek precíziós megmunkálására szántak. 82 mm-es gyalulási szélességével és egy menetben akár 2 mm-es gyalulási mélységével ideális a deszkák, fatömbök és egyéb faanyagok kiegyenlítésére, ferdítésére, gyalulására. A hálózattól való függetlenség kényelmes munkát biztosít bármilyen környezetben, legyen az építkezés, műhely vagy távoli telephely.

A gyalugép fő előnyei a nagy teljesítmény és hosszú élettartamot biztosító kefe nélküli motor, valamint a különböző anyagok precíz megmunkálásához való állítható gyalulási mélység. Az ergonomikus fogantyú és a kényelmes mélységállítás kényelmessé teszi a szerzám használatát még hosszú távú munkavégzés során is. A beépített biztonsági rendszernek és a bekapcsolás blokkolása funkcióknak köszönhetően a gyalugép biztonságos

és könnyen használható. Ez a szerzám nélkülözhetetlen segítője szakemberek és hobbiaratók számára egyaránt.

BIZTONSÁGI ELŐÍRÁSOK

⚠ VIGYÁZAT! Ismerkedjen meg az adott elektromos géphez mellékelt összes biztonsági figyelmeztetéssel, utasítással, ábrával és műszaki adattal. Az összes alábbi utasítás be nem tartása áramütéshez és (vagy) súlyos testi sérüléshez vezethet.

Őrizze meg az összes figyelmeztetést és utasítást a későbbi hivatkozási céljából.

Az ezekben a figyelmeztetéseken szereplő „elektromos gép” vagy „elektromos szerzám” kifejezés az Ön vezetékes elektromos gépre vagy akkumulátoros (vezeték nélküli) elektromos gépre vonatkozik.

JELKÉPEK ÉS SZIMBÓLUMOK



Mindig viseljen védőszemüveget – ez védi a szemet a részecskéktől és a fűrészporthól.



Viseljen porvédő maszkot – ez megakadályozza a farészecskék belélegzését.



Viseljen fülvédőt - ez védi a hallást a túlzott zajtól.



Olvassa el a használati útmutatót



Általános veszélyjelzés.



A vonatkozó Európai irányelvek alapvető biztonsági előírásainak való megfelelés.



Eurázsiai megfelelőségi jel.



Ukrán megfelelőségi jel

KÜLÖNLEGES BIZTONSÁGI UTASÍTÁSOK AZ AKKUMULÁTOROS GYALUGÉPHEZ

BIZTONSÁGI UTASÍTÁSOK MINDEN MŰVELETHEZ

- ♦ Mielőtt a gépet a felületre helyezi, várja meg, amíg a vágó teljesen leáll. A nyitlan forgó vágó a felületbe akadhat, és ez az irányítás elvesztéséhez és súlyos személyi sérülésekhez vezethet.
- ♦ A gépet csak a fogantyú szigetelt felületénél fogja meg. Ha a feszültség alatt álló kábel megsérül, a gép hozzáférhető fém részei feszültség alá kerülhetnek, és áramütést okozhatnak a kezelőnek.
- ♦ Használjon szorítókat vagy más megfelelő eszközt a munkadarab stabil alaphoz való rögzítéséhez. A munkadarab kézzel vagy más testrészekkel való megtartása a szerzám feletti irányítás elvesztéséhez vezethet.
- ♦ Soha ne érintse meg a vágót, amíg a szerzám az akkumulátorhoz van csatlakoztatva. A vágó még akkor is komoly veszélyt jelent, ha a szerzám ki van kapcsolva. Bármilyen érintés csak teljesen kikapcsolt áramellátás mellett és védőkesztyűben lehetséges.
- ♦ Kerülje a szerzám üzemeltetését gyenge fényviszonyok mellett. A nem megfelelő megvilágítás megnehezítheti a megmunkálási folyamat nyomon követését, és olyan hibákhoz vezethet, amelyek sérülést okozhatnak.
- ♦ Győződjön meg arról, hogy a pengék megfelelően vannak felszerelve és biztonságosan rögzítve. A helytelenül felszerelt pengék erős vibrációt, rossz megmunkálási minőséget és potenciálisan veszélyes helyzeteket okozhatnak.
- ♦ Mindig távolítsa el az akkumulátort, mielőtt bármilyen beállítást, karbantartást vagy pengék cseréjét végezne. Ez kiküszöböli a szerzám véletlen bekapcsolását és az ezzel járó kockázatokat.
- ♦ Ne használja a szerzámot gyúlékony anyagok közelében. A forgó alkatrészekből származó szikrák vagy a túlmelegedés tüzet okozhat.
- ♦ Stabil testtartásban dolgozzon, és kerülje a kényelmetlen testhelyzeteket. Ez lehetővé teszi az egyensúly fenntartását, és teljes irányítást biztosít a szerzám felett, különösen nagyméretű munkadarabok megmunkálásakor.

- ◊ Működés közben kerülje a túlzott nyomás kifejtését a szerszámmal. A túlzott erő a penge töréséhez, a motor túlmelegedéséhez és a megmunkálási pontosság csökkenéséhez vezethet.
- ◊ Ne hagyja felügyelet nélkül a szerszámot, amíg az akkumulátorhoz van csatlakoztatva. A munka befejeztével mindig kapcsolja ki a gyalugépet, és távolítsa el az akkumulátort.
- ◊ Tisztítsa meg a szerszámot a felügyelettel forgácsolóktól és portól. A felügyelettel por befolyásolhatja a mechanizmus működését és túlmelegedést okozhat.
- ◊ Használat előtt ellenőrizze az akkumulátort. Győződjön meg arról, hogy az akkumulátorház nem sérült, és hogy az akkumulátor teljesen feltöltött. Ne használjon repedt, deformálódott vagy túlmelegedés jeleit mutató akkumulátort.
- ◊ Tartsa távol a gyalut a víztől és a nedves felületektől. A szerszámháza jutó nedvesség rövidzárlatot vagy a szerszám károsodását okozhatja.

TÁPEGYSÉG

Győződjön meg róla, hogy a szerszámot Procraft 20 V-os akkumulátorok (2 Ah, 4 Ah vagy 8 Ah) táplálják. Bármilyen más akkumulátor használata károsíthatja a szerszámot és ronthatja a működését. A szerszámot arra szánták, hogy Procraft 20 V-os lítium-ion akkumulátorokkal működjön, amelyek stabil és megbízható működést biztosítanak.

FELHASZNÁLÁS

⚠ FIGYELEM!

A tartozékok beszerelése vagy eltávolítása előtt győződjön meg arról, hogy a szerszám ki van kapcsolva, és távolítsa el az akkumulátort a véletlen bekapcsolás elkerülése érdekében.

Az akkumulátor eltávolítása

Az akkumulátor eltávolításához nyomja meg az akkumulátoregység elején található gombot, és ezzel egyidejűleg vegye ki az akkumulátort a szerszámból.

Az akkumulátor töltésére vonatkozó utasítás

A töltőnek két visszajelzője van: piros és zöld. A piros visszajelző azt jelzi, hogy a töltés folyamatban van, a zöld pedig azt, hogy a töltés befejeződött. Magán az akkumulátoron is lehet LED-ekkel ellátott töltősségjelző, amely töltősségi szintet mutat. A töltősségi szint ellenőrzéséhez nyomja meg az akkumulátoron lévő töltésellenőrző gombot.

- ◊ 1 LED: 25%-os töltősség
- ◊ 2 LED: 50%-os töltősség
- ◊ 3 LED: 75%-os töltősség
- ◊ 4 LED: teljes töltősség

Lépésről lépésre történő útmutatás:

- ◊ Csatlakoztassa a töltőt a konnektorhoz.
- ◊ A dugaszolható töltők esetén dugja be a töltő dugóját az akkumulátor töltőcsatlakozójába. A slide-in típusú töltők esetén igazítsa a hornyokat, és ütközésig helyezze be az akkumulátort.
- ◊ A piros visszajelző kigyullad, jelezve, hogy a töltés folyamatban van.
- ◊ Amikor az akkumulátor teljesen feltöltődött, a zöld visszajelző kigyullad.
- ◊ Válassza le a töltőt az akkumulátorról és húzza ki a konnektorból, vagy vegye ki az akkumulátort a töltőből.
- ◊ Opcionálisan: Nyomja meg az akkumulátoron lévő töltésellenőrző gombot, hogy az akkumulátor LED-ek segítségével láthassa a töltősségi szintet.

Az akkumulátor behelyezése

Igazítsa az akkumulátort a szerszámon lévő horonyhoz, majd csúsztassa a helyére, amíg be nem reszteszódik és be nem kattann.

Összeszerelési útmutató

⚠ **FIGYELEM!** Győződjön meg arról, hogy a szerszám ki van kapcsolva, és az akkumulátor (9) el van távolítva, mielőtt bármilyen szerelési munkát végezne.

Csak eredeti tartozékokat és alkatrészeket használjon. A nem megfelelő alkatrészek károsíthatják a szerszámot vagy csökkenthetik annak hatékonyságát.

A gyalu pengeinek beszerelése vagy eltávolítása

Dob kialakítása (2. ábra)

- ◊ Csavarok: A gyalupengék (3) és a beállító lemezek (5) a dobhoz

(2) való rögzítésére szolgálnak. A pengék vibrációjának és elmozdulásának elkerülése érdekében azokat biztonságosan meg kell húzni.

- ◊ Dob: a gyalugép forgó része, amelyre a pengék vannak felszerelve. Mozgása biztosítja az anyag gyalulását. A pengék felszerelését pontosan kell elvégezni a kiegyensúlyozatlanság elkerülése érdekében.
- ◊ Gyalupenge: az anyagréteg vágásáért felel. A beállító lemezek és csavarok segítségével van a dobhoz rögzítve. A minőségi megmunkálás eléréséhez fontos a penge megfelelő elhelyezése.
- ◊ Dob védőburkolata: Védi a pengéket és a dob egyéb alkatrészeit azáltal, hogy megakadályozza a törmelék és a forgács bejutását a dobba. Levehető a pengék cseréjéhez vagy beállításához.
- ◊ Beállító lemez: A pengék dobban való pontos beállítására szolgál. Biztosítja a pengék vágóélének egyenletes kiemelkedését a gyalu hátsó platformjához képest.

A régi pengék eltávolítása:

- ◊ A mellékelt csavarok segítségével lazítsa meg a dobban lévő három rögzítőcsavart.
- ◊ Távolítsa el a dob védőburkolatát, amely a pengékkel együtt levehető.
- ◊ Tisztítsa meg a dob felületét és a hornyait a portól és a forgácsoktól.

Az új pengék beszerelése:

- ◊ Helyezze a pengét és a beállító lemezt a dob hornyába úgy, hogy a penge vágóéle egy vonalban legyen a lemezek belső élével. Használjon pengékhez való kalibrátort.
- ◊ Győződjön meg arról, hogy a penge vízszintes, és nem áll ki a beállítólemez széléin túl.
- ◊ Rögzítse a beállítólemezt a lemezen lévő csavarok meghúzásával. Ezután helyezze vissza a dob védőburkolatát.
- ◊ Végezze el ugyanazt a műveletet a második pengével is.

A pengék megfelelő beállítása (3. ábra)

A gyalu kiváló minőségű működésének biztosítása érdekében rendkívül fontos a pengék helyes beállítása. A beállítás után végezzen próbázimmet, és hasonlítsa össze a gyalulás eredményét a mellékelt képekkel.

1. Megfelelő beállítás:

- ◊ A pengék úgy vannak beállítva, hogy vágóélük tökéletesen párhuzamos legyen a hátsó platform (B) felületével.
- ◊ Ez biztosítja az anyag egyenletes megmunkálását és sima felületét.

2. Felületi sérülések:

- ◊ Ennek az oka: Az egyik vagy mindkét penge nincs párhuzamosan beállítva a hátsó platform vonalával.
- ◊ Ennek az eredménye: Az egyenletes vonalak vagy karcok formájában látható károsodások a megmunkálandó felületen.
- ◊ A megoldás: Ellenőrizze a pengék felszerelését, és állítsa be őket úgy, hogy párhuzamosak legyenek a hátsó platformmal.

3. Elmélyülés a megmunkálás kezdetén:

- ◊ Ennek az oka: A pengék nem nyúlnak ki eléggé a hátsó platformhoz képest.
- ◊ Ennek az eredménye: A pengék nem fogják meg megfelelően az anyagot, ami a menet elején egyenetlen megmunkálást eredményez.
- ◊ A megoldás: Növelje a pengék kinyúlását a dobban való helyzetük beállításával.

4. Elmélyülés a megmunkálás végén:

- ◊ Ennek az oka: A pengék túlságosan nyúlnak ki a hátsó platformhoz képest.
- ◊ Ennek az eredménye: A pengék túl agresszívan távolítják el az anyagot a menet végén, ami bemélyedéseket okoz.
- ◊ A megoldás: Csökkentse a pengék túlnyúlását, hogy egy szintben legyenek a hátsó platformmal.

Oldalsó ütköző felszerelése (opcionálisan)

- ◊ Helyezze be az oldalsó ütköző tartóját a gyalugép testén lévő furatba.
- ◊ Rögzítse a tartót a reteszelő gomb (7) meghúzásával.
- ◊ Rögzítse az oldalsó ütközőt a tartóhoz, és állítsa be a helyzetét úgy, hogy szorosan illeszkedjen a megmunkálandó anyag oldalához.
- ◊ Győződjön meg arról, hogy az oldalsó ütköző biztonságosan rögzítve van, és használható kész.

A forgácsolás csatlakoztatása

- ♦ Keresse meg a forgácsolótávollót nyílást a gyalugép testén.
- ♦ Csatlakoztassa a forgácsolószákat a nyíláshoz úgy, hogy addig nyomja be, amíg szorosan nem illeszkedik.
- ♦ Ellenőrizze, hogy a száak biztonságosan rögzítve van-e, és nem csúszik-e le működés közben.
- ♦ Munka befejezése után kapcsolja ki a gyalut, távolítsa el az akkumulátort, és irtse ki a forgácsolószákokat.

A gyalulási mélység beállítása

- ♦ Fordítsa a gyalulási mélység beállító gombját (4) a kívánt értékre (0-2 mm).
- ♦ Ellenőrizze, hogy a mélységjelző a skálához képest megfelelő helyzetben van-e.
- ♦ A munka megkezdése előtt győződjön meg arról, hogy a beállítást rögzítve van.

A gyalugép be- és kikapcsolása

▲ FIGYELEM: Az Akkumulátor (9) csatlakoztatása előtt győződjön meg arról, hogy a gyalugép ki van kapcsolva.

Ellenőrizze a Bekapcsoló gomb (3) és a Biztonsági gomb (2) működését. Győződjön meg arról, hogy a gombok a felengedés után visszatérnek-e a „kikapcsolt” helyzetbe.

- ♦ Győződjön meg arról, hogy a szerszám ki van kapcsolva. Helyezze be az Akkumulátort (9) a rekeszébe, amíg egy jellegzetes kattanás nem hallatszik, ami megerősíti, hogy biztonságosan rögzítve van.
- ♦ A szerszám bekapcsolásához nyomja meg a Biztonsági gombot (2) a szerszám feloldásához. Ezután nyomja meg és tartsa lenyomva a Bekapcsoló gombot (3) a motor indításához. Indítás után a Biztonsági gombot (2) el lehet engedni.
- ♦ A szerszám kikapcsolásához engedje el a Bekapcsoló gombot (3). Győződjön meg arról, hogy a gomb visszatér eredeti helyzetébe.
- ♦ Munka befejezése után nyomja meg az akkumulátor reteszt, és vegye ki az akkumulátort a rekeszből.

A gyalugép használatára vonatkozó utasítások

▲ FIGYELEM:

A szerszám használatakor mindig viseljen személyi védőfelszerelést, beleértve a védőszemüveget és a fülvédőt.

Győződjön meg arról, hogy a munkafelület mentes a szökegtől, csavaroktól és egyéb idegen tárgyaktól, amelyek károsíthatják a pengéket vagy a szerszámot.

Munka közben mindkét kezével fogja meg a szerszámot a Fogantyúnál (1) és a Gyalulási mélység beállító gombjánál (4).

- ♦ Győződjön meg arról, hogy az Akkumulátor (9) biztonságosan be van helyezve a szerszámba.
- ♦ Állítsa be a gyalulási mélységet a gyalulási mélység beállító gombjával (4) az igényeinek megfelelően. Ajánlott a minimális mélységgel kezdeni, különösen az első menetnél.
- ♦ Kapcsolja be a szerszámot a „A gyalugép be- és kikapcsolása” című részben található utasításokat követve.
- ♦ Helyezze az Elülso platform (6) elejét az anyag felületére, ügyelve arra, hogy a szerszám vízszintes legyen. A gyalugép hátsó része ne érjen hozzá az anyaghoz indítás előtt.
- ♦ Lassan, egyenletes nyomással mozogassa előre a gyalugépet, hagyja, hogy a pengék végezzék a munkát. Ne gyakoroljon túlzott nyomást az anyag vagy a szerszám károsodásának elkerülése érdekében.
- ♦ A sík felület eléréséhez próbáljon állandó haladási sebességet tartani.
- ♦ A menet befejezése után kapcsolja ki a szerszámot a Bekapcsoló gomb (3) felengedésével, és várja meg, amíg a dob teljesen leáll.
- ♦ Ha szükséges, a gyalulási mélység beállító gombjának (4) segítségével növelje a gyalulási mélységet, és végezzen további meneteket.

Típek az optimális munkához:

- ♦ Hosszú vagy széles felületek esetén használja az Oldalsó ütközőt (7), hogy a gyalut a megadott vonalon tartsa.
- ♦ Ha nedves fával dolgozik, rendszeresen tisztítsa meg a dobot és a pengéket a felgyülemlett forgácsolót.
- ♦ Rendszeresen ellenőrizze a pengék élezését, és a kopás első jeleinél cserélje ki őket.

A támaszték használata

A Hátsó platformon (5) található Támasztékot arra szánták, hogy

megakadályozza a munkafelület és a vágópengék sérülését a szerszám leállításakor. Automatikusan leereszkedik, amikor a gyalugépet eltávolítják az anyagról.

- ♦ A munka megkezdése előtt győződjön meg arról, hogy a Támaszték felemelt helyzetben van, amikor a gyalugépet a munkafelületre helyezi.
- ♦ Gyalulás közben a Támaszték automatikusan felemelkedik, lehetővé téve, hogy a hátsó platform szorosan illeszkedjen az anyaghoz.
- ♦ A menet befejezése és a szerszám kikapcsolása után a Támaszték leereszkedik, megakadályozva, hogy éles pengék érintkezzenek a felülettel. Ez segít megvédeni a pengéket a véletlen sérülésektől.
- ♦ Ha a szerszámot ideiglenesen nem használja, leengedett Támasztékot helyezze a hátsó platformra, hogy elkerülje a pengék véletlen érintkezését a munkafelülettel vagy a szerszámmal.

Típek:

- ♦ Rendszeresen ellenőrizze a Támaszték mechanizmusát, hogy az egyenletesen mozogjon és automatikusan leereszkedjen.
- ♦ Tisztítsa meg a Támasztékot a felgyülemlett forgácsolótól és portól, hogy megakadályozza a mechanizmus elakadását.

Letörés létrehozása

A szerszám az Elülso platformon (6) V alakú hornyokkal van ellátva, amelyek lehetővé teszik a munkadarab sarkainak pontos letörését.

- ♦ Győződjön meg arról, hogy az Akkumulátor (9) be van szerelve, és hogy a gép megfelelően működik, és használatra kész.
- ♦ Állítsa be az anyageltávolítási mélységet a mélység beállító gombjával (4), a minimális beállítástól kezdve.
- ♦ Helyezze el a gyalut úgy, hogy a munkadarab sarka egybeessen az egyik V alakú hornyval, és győződjön meg arról, hogy a szerszám stabilan áll.
- ♦ Kapcsolja be a gyalugépet a vonatkozó részben leírtak szerint, és egyenletes sebességgel, állandó nyomással mozogassa a munkadarab éle mentén.
- ♦ Mindkét kezével irányítsa a gyalu helyzetét, fogva a szerszámot a Fogantyúnál (1) és a Gyalulási mélység beállító gombjánál (4) a biztos irányítás érdekében.
- ♦ A megmunkálási befejezése után kapcsolja ki a gyalugépet a Bekapcsoló gomb (3) elengedésével, és várja meg, amíg a dob teljesen leáll.
- ♦ Ellenőrizze a letörés minőségét. Ha szükséges, végezzen egy második menetet, növelve a gyalulási mélységet.

Javaslatok:

- ♦ Fokozatosan növelje a letörés mélységét, több menetben, az egyenletes felület eléréséhez.
- ♦ A munka megkezdése előtt tesztelje a beállításokat egy felesleges munkadarabon.
- ♦ A megmunkálási pontosság fenntartása érdekében rendszeresen tisztítsa meg a V alakú hornyokat és a dobot a forgácsolótól.

GONDOZÁS ÉS KARBANTARTÁS

A karbantartás elvégzése előtt mindig győződjön meg arról, hogy a szerszám ki van kapcsolva, és az akkumulátor el van távolítva.

A szerszám tisztítása:

Minden használat után tisztítsa meg a gyalugépet a portól, forgácsolótól és egyéb szennyeződésektől. A tisztításhoz használjon puha, száraz ruhát vagy sűrített levegőt. Kerülje a nedvesség bejutását a gépházba. Különös figyelmet fordítson a dob és az Elülso platform (6) tisztítására.

A pengék állapotának ellenőrzése:

Rendszeresen ellenőrizze a pengéket tompaság, forgácsok vagy egyéb sérülések szempontjából. Ha a pengék tompák vagy sérültek, cserélje ki őket a pengék cseréjére vonatkozó utasításoknak megfelelően.

Kenés:

A gyalugép mechanizmusai nem igényelnek rendszeres kenést, mivel a szerszámot gyári kenéssel szállítják. Ha azonban javításra vagy tartós használatra van szükség, ellenőrizze a mozgó alkatrészek állapotát. Csak ajánlott kenőanyagokat használjon.

Az akkumulátor ellenőrzése:

Ellenőrizze az Akkumulátort (9), hogy nincs-e rajta sérülés, például repedés vagy deformáció. Ha az akkumulátor sérült, cserélje ki. Töltse az akkumulátort száraz helyen, távol a közvetlen napfénytől és hőforrásoktól.

A pengék élezésére vonatkozó utasítások

- Távolítsa el a pengéket a dobrol „A pengék beszerelése vagy eltávolítása” című részben leírtak szerint. Élezés előtt győződjön meg arról, hogy a pengék mentesek a portól és forgácsoktól.
- Lazítsa meg az élezőtartón lévő két szárnyas anyát.
- Helyezze be a két pengét a tartóba úgy, hogy azok érintsék a tartó oldallapját.
- Húzza meg szorosan a szárnyas anyákat a pengék rögzítéséhez.
- Az élezőkövet élezés előtt 2-3 percre merítse vízbe, hogy jól átmedvesedjen.
- Tartsa a pengetartót úgy, hogy mindkét penge egyszerre érintse az élezőkö felületét.
- Csúsztassa egyenletesen a pengéket az élezőkövön, biztosítva, hogy mindkét penge élezési szöge azonos legyen.
- Az élezés után ellenőrizze a pengéket. Éléseknek és hibáktól menteseknek kell lenniük.
- Ha szükséges, távolítsa el a sorját finom csiszolóanyaggal vagy kézzel, élezőkö segítségével.

Megjegyzés: Előfordulhat, hogy a túl kopott vagy sérült pengék élezése nem hatékony. Ilyen esetekben cserélje ki a pengéket.

A szerszám biztonságos és megbízható működése érdekében ne feledje, hogy a javításokat, karbantartásokat és beállításokat csak hivatalos szervizközpontokban, kizárólag eredeti pótalkatrészek és fogyóeszközök felhasználásával szabad elvégezni.

KÖRNYEZETVÉDELME

Pentru protejarea mediului înconjurător, unelte electrice, acumulatori, accesorii și ambalaje ar trebui să fie preluate pentru reciclare ecologică. Nu eliminați unelte electrice și acumulatorii împreună cu gunoii menajeri!

Pentru protejarea mediului înconjurător, este necesar să eliminați baterie utilizată, mai ales, baterie cu litiu, în mod corespunzător. Pentru o eliminare corespunzătoare, descărcați baterie complet atunci când lucrați cu dispozitivul, scoateți-o, apoi înfășurați bornele folosind o bandă izolantă pentru a evita scurcircuitul. Nu se poate dezambla baterie și elimina părțile ei. Eliminați în locuri speciale destinate acestui lucru.

**Nu mai pentru țările UE:**

În conformitate cu Directiva Europeană 2012/19/EU, despre dispozitivele electrice și electronice utilizate și legislația națională în vigoare, precum și în conformitate cu Directiva Europeană 2006/66/EC, baterii și dispozitivele electronice utilizate sau care au ajuns la sfârșitul ciclului lor de viață sunt supuși colectării pentru reciclarea ecologică.

Dacă sunt eliminate în mod necorespunzător, dispozitivele electrice și electronice pot avea un efect dăunător asupra mediului înconjurător și sănătatea umană datorită prezenței posibile a substanțelor periculoase în ele.

SZÁLLÍTÁS

A lítium-ion akkumulátorokra a veszélyes áruk szállítására vonatkozó követelmények vonatkoznak. Az akkumulátorcsomagokat a felhasználó maga is szállíthatja közötti szállítással anélkül, hogy kiegészítő előírásokat kellene betartania. Harmadik fél bevonásával történő szállításkor (pl.: repülővel vagy szállítmányozóval) a csomagolásra és a jelölésre vonatkozó speciális előírások kell betartani. Ebben az esetben a rakomány szállításra való előkészítéséhez veszélyes árukkal foglalkozó szakértőt kell bevonni.

Az akkumulátort csak sértetlen burkolattal szállítsa. Zárja le a nyitott érintkezőket, és csomagolja be az akkumulátort úgy, hogy az ne mozduljon el a csomagolásban. Kérjük, tartsa be az esetleges kiegészítő nemzeti előírásokat is.

RU | РУССКИЙ**АККУМУЛЯТОРНЫЙ РУБАНОК
PE20VL
ИНСТРУКЦИЯ****ТЕХНИЧЕСКИЕ ХАРАКТЕРИСТИКИ**

Модель	PE20VL
Тип двигателя	Бесщеточный
Напряжение (В, постоянное)	20
Скорость холостого хода (мин ⁻¹)	12000
Ширина строгания (мм)	82
Глубина строгания (мм)	0-2
Глубина выборки четверти (мм)	max. 7.5
Общая длина (мм)	290
Значения уровня шума определены в соответствии с EN 62841-2-14:	
Уровень звукового давления (дБ(A)) Измеренный уровень звуковой мощности (дБ(A)) Погрешность К (дБ(A))	L _{ра} =85 L _м =96 К=3
Общие значения вибрации и погрешность К определены в соответствии с EN 62841-2-14:	
Уровень вибрации (м/с ²) Погрешность К (м/с ²)	2.5 1.5
Уровень защиты	IP20
Класс защиты	III
Вес ЕРТА (с батарей 4 Ач) (кг)	2.2
Вес инструмента без аккумулятора (кг)	2.8
Вес (Включая весь комплект поставки) (кг)	3.72
Акумулятор (не входит в комплект)	
Напряжение (В, постоянное)	20
Тип батареи	Li-ion
Емкость (Ач)	2.0 / 4.0 / 8.0
Зарядное устройство (не входит в комплект)	
Входное напряжение (В, переменное) Частота (Гц)	220-240/50
Мощность (Вт)	45
Выходное напряжение (В, постоянное)	20
Выходной ток (А)	1.8
Класс защиты	II

⚠ ПРЕДУПРЕЖДЕНИЕ: Заявленные уровни вибрации и шума соответствуют основным областям применения инструмента. Однако, если инструмент используется для других целей, с другими принадлежностями или в плохом техническом состоянии, уровни шума и вибраций могут отличаться. Это может значительно увеличить уровень воздействия в течение всего рабочего периода. Уровни шума и вибрации будут варьироваться в зависимости от способов использования электроинструмента и могут превышать уровни, указанные в этом информационном листе. Эти уровни шума и вибрации могут использоваться для сравнения одного инструмента с другим и для предварительной оценки воздействия. Точная оценка нагрузки также должна учитывать время, когда инструмент выключен или работает, но не используется. Это может значительно снизить общую нагрузку в течение рабочего периода. Определите дополнительные меры безопасности для защиты оператора, такие как: обслуживание инструмента и принадлежностей, согревание рук, использование защиты слуха и организация рабочего процесса.

ОПИСАНИЕ УСТРОЙСТВА (РИС. 1)

1. Рукоятка
2. Кнопка блокировки включения

- | | |
|--|----------------------------------|
| 3. Кнопка включения | 7. Ручка фиксации бокового упора |
| 4. Ручка регулировки глубины строгания | 8. Указатель центра строгания |
| 5. Задняя платформа/Стационарная подошва | 9. Аккумулятор |
| 6. Передняя платформа/Подвижная подошва | 10. Порт для удаления стружки |
| | 11. V-образные канавки |
| | 12. Режущий элемент |
| | 13. Опорная подставка |

СОДЕРЖИМОЕ ПОСТАВКИ*

1. Инструкция
2. Рубанок
3. Держатель для заточки
4. Боковой упор
5. Линейка-ограничитель
6. Держатель
7. Калибратор для лезвий
8. Гаечный ключ
9. Мешок для пыли
10. Кейс

* Пожалуйста, обратите внимание, что содержимое упаковки может отличаться в зависимости от страны покупки. Для получения конкретной информации о содержимом вашей поставки обратитесь к вашему местному дистрибьютору.

Аккумуляторный рубанок Procraft PE20BL – это мощный и компактный инструмент, предназначенный для точной обработки деревянных поверхностей. Благодаря ширине строгания 82 мм и глубине до 2 мм за один проход, он идеально подходит для выравнивания, снятия фасок, строгания досок, бруса и других деревянных материалов. Независимость от сети обеспечивает удобство работы в любых условиях, будь то стройплощадка, мастерская или удалённый участок.

Основными преимуществами рубанка являются бесщёточный двигатель, который обеспечивает высокую производительность и длительный срок службы, а также регулируемая глубина строгания для точной обработки различных материалов. Эргономичная рукоятка и удобная регулировка глубины делают инструмент комфортным в использовании даже при длительной работе. Благодаря встроенной защитной системе и функции блокировки включения, рубанок безопасен и прост в эксплуатации. Этот инструмент станет незаменимым помощником как для профессионалов, так и для домашних мастеров.

ПРАВИЛА ТЕХНИКИ БЕЗОПАСНОСТИ

⚠ ОСТОРОЖНО! Ознакомьтесь со всеми предупреждениями по безопасности, указаниями, иллюстрациями и техническими характеристиками, представленными вместе с данной электрической машиной. Невыполнение всех приведённых ниже указаний может привести к поражению электрическим током и (или) к тяжёлому телесному повреждению.

Сохраните все предупреждения и инструкции для справки.

Термин «электрическая машина» или «электроинструмент» в этих предупреждениях относится к вашей работающей от сети электрической машине или к аккумуляторной (беспроводной) электрической машине.

УСЛОВНЫЕ ОБОЗНАЧЕНИЯ И СИМВОЛЫ



Всегда надевайте защитные очки – защищают глаза от частиц.



Носите пылезащитную маску – Предотвращает вдыхание частиц



Носите защитные наушники – защищают слух от чрезмерного шума.



Прочтите инструкции



Общее предупреждение об опасности



Соответствие с основными стандартами по безопасности применимых Европейских директив.



Евразийский знак соответствия.



Украинский знак соответствия

ОСОБЫЕ ПРАВИЛА БЕЗОПАСНОСТИ ДЛЯ АККУМУЛЯТОРНОГО РУБАНКА

ИНСТРУКЦИИ ПО БЕЗОПАСНОСТИ ДЛЯ ВСЕХ ОПЕРАЦИЙ

- ♦ Перед установкой машины на поверхность, дождитесь полной остановки фрезы. Открытая вращающаяся фреза может зацепиться за поверхность и привести к потере управления и тяжёлым телесным повреждениям.
- ♦ Удерживайте машину только за изолированную поверхность рукоятки. При повреждении находящегося под напряжением кабеля доступные металлические части машины могут попасть под напряжение и вызвать поражение оператора электрическим током.
- ♦ Пользуйтесь струбцинами или иными подходящими средствами крепления заготовки на устойчивом основании. Удержание заготовки рукой или другими частями тела может привести к потере управления.
- ♦ Никогда не прикасайтесь к режущей фрезе, пока инструмент подключен к аккумулятору. Фреза представляет серьёзную опасность, даже если инструмент выключен. Любое присоединение возможно только при полностью отключённом питании и в защитных перчатках.
- ♦ Избегайте работы с инструментом при слабом освещении. Недостаточное освещение может затруднить контроль за процессом обработки и привести к ошибкам, способным вызвать травмы.
- ♦ Убедитесь, что лезвия установлены правильно и надёжно закреплены. Неправильно установленные лезвия могут вызывать сильные вибрации, снижение качества обработки и потенциально опасные ситуации.
- ♦ Всегда извлекайте аккумулятор перед выполнением любых регулировок, обслуживания или замены лезвий. Это исключает случайное включение инструмента и связанные с этим риски.
- ♦ Не используйте инструмент вблизи легковоспламеняющихся материалов. Искры от вращающихся деталей или перегрева могут стать причиной возгорания.
- ♦ Работайте в устойчивой позе и избегайте неудобных положений тела. Это позволяет сохранять баланс и полный контроль над инструментом, особенно при обработке больших заготовок.
- ♦ Избегайте чрезмерного давления на инструмент во время работы. Избыточное усилие может привести к поломке лезвий, перегреву мотора и снижению точности обработки.
- ♦ Не оставляйте инструмент без присмотра, пока он подключен к аккумулятору. Всегда выключайте рубанок и извлекайте аккумулятор после завершения работы.
- ♦ Очищайте инструмент от скопившейся стружки и пыли. Скопившаяся пыль может повлиять на работу механизма и стать причиной перегрева.
- ♦ Проверяйте аккумулятор перед использованием. Убедитесь, что корпус аккумулятора не повреждён, и заряд выполнен полностью. Не используйте аккумуляторы с трещинами, деформацией или следами перегрева.
- ♦ Держите рубанок подальше от воды и влажных поверхностей. Попадание влаги внутрь корпуса может вызвать короткое замыкание или поломку инструмента.

ИСТОЧНИК ПИТАНИЯ

Убедитесь, что инструмент питается от аккумуляторов Procraft 20 В (2 Аг, 4 Аг или 8 Аг). Использование других аккумуляторов может повредить инструмент и ухудшить его работу. Инструмент предназначен для работы с перезаряжаемыми литий-ионными аккумуляторами Procraft 20V, которые обеспечивают стабильную и надёжную работу.

ИСПОЛЬЗОВАНИЕ

⚠ ВНИМАНИЕ!

Перед установкой или снятием аксессуаров убедитесь, что инструмент выключен, и извлеките аккумулятор, чтобы избежать случайно-

PRO-CRAFT

го включения.

Снятие аккумулятора

Чтобы извлечь аккумулятор, нажмите кнопку на передней стороне аккумуляторного блока и одновременно извлеките аккумулятор из инструмента.

Инструкции по зарядке аккумулятора

Зарядное устройство имеет два индикатора: красный и зеленый. Красный индикатор показывает, что идет зарядка, а зеленый индикатор указывает, что зарядка завершена. Сам аккумулятор может иметь индикатор заряда со светодиодами, показывающими уровень заряда. Чтобы проверить уровень заряда, нажмите кнопку проверки заряда на аккумуляторе.

- 1 светодиод: заряжено 25 %
- 2 светодиода: заряжено 50 %.
- 3 светодиода: заряд заряжен 75 %.
- 4 светодиода: полностью заряжен

Пошаговые инструкции:

1. Подключите зарядное устройство к розетке.
2. Для штекерных зарядных устройств вставьте штекер в порт аккумулятора. Для слайдерных зарядных совместите пазы и вставьте аккумулятор до упора.
3. Индикатор загорится красным, показывая, что зарядка началась.
4. Когда зарядка завершится, индикатор загорится зеленым.
5. Отключите зарядное устройство от аккумулятора и розетки или извлеките аккумулятор из зарядного устройства.
6. Дополнительно: Нажмите кнопку проверки заряда на аккумуляторе, чтобы увидеть уровень заряда с помощью светодиодов.

Установка аккумулятора

Совместите аккумуляторную батарею с пазом на инструменте, а затем вставьте ее на место до фиксации и щелчка.

Инструкции по сборке

⚠ ВНИМАНИЕ!

Убедитесь, что инструмент выключен и Аккумулятор (9) снят перед выполнением любых работ по сборке.

Используйте только оригинальные аксессуары и компоненты. Неправильные детали могут привести к повреждению инструмента или снижению его эффективности.

Установка или снятие лезвий рубанка

Конструкция барабана (рисунок 2)

- ♦ Болты: используются для крепления Лезвий рубанка (3) и Регулировочных пластин (5) к Барабану (2). Они должны быть надежно затянуты для предотвращения вибраций и смещения лезвий.
- ♦ Барабан: вращающаяся часть рубанка, на которую устанавливаются лезвия. Его движение обеспечивает строгание материала. Установка лезвий должна быть выполнена точно, чтобы избежать дисбаланса.
- ♦ Лезвие рубанка: отвечает за срезание слоя материала. Оно фиксируется на барабане с помощью регулировочной пластины и болтов. Правильное размещение лезвий важно для получения качественной обработки.
- ♦ Крышка барабана: защищает лезвия и другие компоненты барабана, предотвращая попадание мусора и стружки. Она снимается для замены или регулировки лезвий.
- ♦ Регулировочная пластина: используется для точного выравнивания лезвий на барабане. Она обеспечивает равномерное выступание режущей кромки лезвий относительно задней платформы рубанка.

Снятие старых лезвий:

- ♦ Используйте прилагаемый гаечный ключ, чтобы ослабить три фиксирующих болта на Барабане.
- ♦ Снимите защитную крышку барабана, которая снимается вместе с лезвиями.
- ♦ Очистите поверхность барабана и посадочные места от пыли и стружки.

Установка новых лезвий:

- ♦ Разместите лезвие и регулировочную пластину в паз барабана

так, чтобы режущая кромка лезвия совпала с внутренним краем пластин. Используйте калибратор для лезвий.

- ♦ Убедитесь, что лезвие расположено ровно и не выступает за края регулировочной пластины.
- ♦ Закрепите регулировочную пластину на месте, затянув винты на пластине. Затем установите крышку барабана обратно.
- ♦ Выполните ту же операцию для второго лезвия.

Правильность установки лезвий (Рисунок 3)

Для обеспечения качественной работы рубанка крайне важно правильно выставить лезвия. После настройки выполните пробный проход и сравните результат строгания с представленными иллюстрациями.

1. Корректная настройка:
 - ♦ Лезвия установлены так, что их режущая кромка идеально параллельна поверхности Задней платформы (В).
 - ♦ Это обеспечивает ровную обработку и гладкую поверхность материала.
2. Повреждения поверхности:
 - ♦ Причина: Одно или оба лезвия не установлены параллельно линии задней платформы.
 - ♦ Результат: Повреждения, видимые в виде неровных линий или царапин на обрабатываемой поверхности.
 - ♦ Решение: Проверьте установку лезвий и отрегулируйте их так, чтобы они были параллельны задней платформе.
3. Заглубление в начале обработки:
 - ♦ Причина: Лезвия недостаточно выступают относительно задней платформы.
 - ♦ Результат: Лезвия не захватывают материал должным образом, что приводит к неровной обработке в начале прохода.
 - ♦ Решение: Увеличьте выступ лезвий, отрегулировав их положение в барабане.
4. Заглубление в конце обработки:
 - ♦ Причина: Лезвия выступают слишком далеко относительно задней платформы.
 - ♦ Результат: Лезвия слишком агрессивно снимают материал в конце прохода, что вызывает углубления.
 - ♦ Решение: Уменьшите выступ лезвий, чтобы они были на одном уровне с задней платформой.

Установка бокового упора (опционально)

- ♦ Установите держатель для бокового упора в предусмотренное отверстие на корпусе рубанка.
- ♦ Закрепите держатель, затянув Ручку фиксации (7).
- ♦ Прикрепите боковой упор к держателю, отрегулировав его положение так, чтобы он плотно прилегал к боковой стороне обрабатываемого материала.
- ♦ Убедитесь, что боковой упор надежно закреплён и готов к использованию.

Подключение мешка для стружки

- ♦ Найдите отверстие для отвода стружки на корпусе рубанка.
- ♦ Присоедините мешок для стружки к отверстию, вставив его до плотного прилегания.
- ♦ Проверьте, чтобы мешок был надёжно закреплён и не сползал в процессе работы.
- ♦ После завершения работы выключите рубанок, извлеките аккумулятор и опорожните мешок для стружки.

Регулировка глубины строгания

- ♦ Поверните Ручку для регулировки глубины строгания (4) до желаемого значения (0–2 мм).
- ♦ Проверьте, чтобы указатель глубины был установлен в правильной позиции относительно шкалы.
- ♦ Убедитесь, что настройка зафиксирована, прежде чем приступить к работе.

Включение и выключение рубанка

⚠ ВНИМАНИЕ! Перед подключением Аккумулятора (9) убедитесь, что рубанок находится в выключенном состоянии.

Проверьте работу Кнопки включения (3) и Кнопки предохранителя (2). Убедитесь, что после отпускания кнопки возвращаются в положение «выключено».

- ♦ Убедитесь, что инструмент выключен. Вставьте Аккумулятор (9) в его отсек до характерного щелчка, подтверждающего надежное крепление.
- ♦ Для включения инструмента нажмите Кнопку предохранителя (2), чтобы разблокировать инструмент. Затем нажмите и удерживайте Кнопку включения (3) для запуска двигателя. После запуска Кнопку предохранителя (2) можно отпустить.
- ♦ Для выключения инструмента отпустите Кнопку включения (3). Убедитесь, что кнопка возвращается в исходное положение.
- ♦ После завершения работы нажмите на защелку аккумулятора и выньте его из отсека.

Инструкции по работе с рубанком

⚠ ВНИМАНИЕ!

Всегда надевайте средства индивидуальной защиты, включая защитные очки и наушники, во время работы с инструментом.

Убедитесь, что рабочая поверхность очищена от гвоздей, винтов и других посторонних предметов, которые могут повредить лезвия или инструмент.

Держите инструмент обеими руками за Рукоять (1) и Ручку для регулировки глубины строгания (4) во время работы.

- ♦ Убедитесь, что Аккумулятор (9) надежно установлен в инструмент.
- ♦ Отрегулируйте глубину строгания с помощью Ручки для регулировки глубины строгания (4) в зависимости от ваших потребностей. Рекомендуется начинать с минимальной глубины, особенно при первом проходе.
- ♦ Включите инструмент, следуя инструкциям из раздела «Включение и выключение рубанка».
- ♦ Установите переднюю часть Передней платформы (6) на поверхность материала, убедившись, что инструмент стоит ровно. Задняя часть рубанка не должна касаться материала перед запуском.
- ♦ Медленно двигайте рубанок вперед с равномерным давлением, позволяя лезвиям выполнить работу. Не прикладывайте чрезмерное давление, чтобы избежать повреждения материала или инструмента.
- ♦ Для достижения ровной поверхности старайтесь выдерживать постоянную скорость движения.
- ♦ После завершения прохода выключите инструмент, отпустив Кнопку включения (3), и дождитесь полной остановки барабана.
- ♦ Если необходимо, выполните дополнительный проход, увеличив глубину строгания с помощью Ручки для регулировки глубины строгания (4).

Советы по оптимальной работе:

- ♦ Для длинных или широких поверхностей используйте Боковой упор (7), чтобы удерживать рубанок на заданной линии.
- ♦ При работе с влажной древесиной выполняйте регулярную очистку барабана и лезвий от скопившейся стружки.
- ♦ Регулярно проверяйте заточку лезвий и заменяйте их при первых признаках износа.

Использование опорной подставки

Опорная подставка, расположенная на Задней платформе (5), предназначена для предотвращения повреждения обрабатываемой поверхности и режущих лезвий при остановке инструмента. Она автоматически опускается, когда рубанок снимается с материала.

- ♦ Перед началом работы убедитесь, что Опорная подставка находится в поднятом положении, когда рубанок установлен на обрабатываемую поверхность.
- ♦ Во время строгания Опорная подставка автоматически поднимается, позволяя задней платформе плотно прилегать к материалу.
- ♦ После завершения прохода и выключения инструмента Опорная подставка опускается, предотвращая контакт острых лезвий с поверхностью. Это также помогает защитить лезвия от случайных повреждений.
- ♦ Если инструмент временно не используется, ставьте его на заднюю платформу с опущенной Опорной подставкой, чтобы избежать случайного контакта лезвий с рабочей поверхностью или инструментом.

Советы:

- ♦ Регулярно проверяйте исправность механизма Опорной под-

ставки, чтобы она двигалась плавно и автоматически опускалась.

- ♦ Очищайте Опорную подставку от скопившейся стружки и пыли для предотвращения заедания механизма.

Создание фаски

Инструмент оснащён V-образными канавками на Передней платформе (6), которые позволяют аккуратно снимать фаску с углов заготовки.

- ♦ Убедитесь, что Аккумулятор (9) установлен, а рубанок исправен и готов к работе.
- ♦ Настройте глубину снятия материала с помощью Ручки регулировки глубины (4), начав с минимального значения.
- ♦ Установите рубанок так, чтобы угол заготовки совпал с одной из V-образных канавок, и убедитесь в устойчивости инструмента.
- ♦ Включите рубанок, следуя инструкции из соответствующего раздела, и перемещайте его вдоль края заготовки с равномерной скоростью и постоянным давлением.
- ♦ Контролируйте положение рубанка обеими руками, удерживая его за Рукоять (1) и Ручку регулировки глубины (4) для надёжного контроля.
- ♦ После завершения обработки выключите рубанок, отпустив Кнопку включения (3), и дождитесь полной остановки барабана.
- ♦ Проверьте качество снятой фаски. Если требуется, выполните повторный проход, увеличив глубину обработки.

Рекомендации:

- ♦ Увеличивайте глубину фаски постепенно, выполняя несколько проходов для достижения ровной поверхности.
- ♦ Перед началом работы протестируйте настройки на ненужном куске материала.
- ♦ Регулярно очищайте V-образные канавки и барабан от стружки, чтобы поддерживать точность обработки.

УХОД И ОБСЛУЖИВАНИЕ

Перед проведением профилактического обслуживания всегда убедитесь, что инструмент выключен и аккумулятор извлечён.

Очистка инструмента:

После каждой работы очищайте рубанок от пыли, стружки и других загрязнений. Используйте мягкую сухую ткань или сжатый воздух для очистки. Избегайте попадания влаги внутрь корпуса. Особое внимание уделите очистке барабана и Передней платформы (6).

Проверка состояния лезвий:

Регулярно осматривайте лезвия на предмет затупления, сколов или других повреждений. Если лезвия затупились или повреждены, замените их в соответствии с инструкцией по замене лезвий.

Смазка:

Механизмы рубанка не требуют регулярной смазки, так как инструмент поставляется с заводской смазкой. Однако при необходимости ремонта или длительной эксплуатации проверьте состояние подвижных частей. Используйте только рекомендованные смазочные материалы.

Проверка аккумулятора:

Осматривайте Аккумулятор (9) на наличие повреждений, таких как трещины или деформации. Если аккумулятор повреждён, замените его. Храните аккумулятор в сухом месте, вдали от прямых солнечных лучей и источников тепла.

Инструкция по заточке лезвий

- ♦ Снимите лезвия с барабана в соответствии с разделом «Установка или снятие лезвий». Убедитесь, что лезвия очищены от пыли и стружки перед заточкой.
- ♦ Ослабьте два барашковые гайки на держателе для заточки.
- ♦ Вставьте два лезвия в держатель так, чтобы они касались боковых пластин держателя.
- ♦ Надёжно затяните барашковые гайки, чтобы зафиксировать лезвия.
- ♦ Погрузите точильный камень в воду на 2–3 минуты перед заточкой, чтобы он хорошо увлажнился.
- ♦ Удерживайте держатель с лезвиями так, чтобы оба лезвия одновременно касались поверхности точильного камня.

- ♦ Рівномірно проводите лезвими по точильному камню, обещпечиваючи однаковий кут заточки для обох лезвий.
- ♦ После заточки перевірте лезвья. Они должны быть острыми и без дефектов.
- ♦ Удалите заусенцы мелким абразивом или вручную с помощью точильного камня, если это необходимо.

Примечание: Заточка слишком изношенных или поврежденных лезвий может быть неэффективной. В таких случаях замените лезвья. Для безопасной и надежной работы инструмента помните, что ремонт, техническое обслуживание и регулировка должны производиться в авторизованных сервисных

ЗАЩИТА ОКРУЖАЮЩЕЙ СРЕДЫ

 Заботясь о природе, электроинструменты, аккумуляторные батареи, принадлежности и упаковку нужно сдавать на экологически чистую переработку. Не выбрасывайте электроинструменты и аккумуляторные батареи в бытовой мусор!

Чтобы сберечь природу, необходимо правильно утилизировать использованную батарею, в частности, литиевую. Для правильной утилизации окончательно разрядите батарею при работе с прибором, извлеките, потом замотайте контакты изоляцией, чтобы избежать короткого замыкания. Нельзя вскрывать батарею и утилизировать по частям. Утилизируйте в предназначенных для этого местах.



Только для стран ЕС:

В соответствии с европейской директивой 2012/19/EU об отработанных электрических и электронных приборах и соответствующему национальному законодательству, а также в соответствии с европейской директивой 2006/66/ЕС, дефектные или отслужившие свой срок аккумуляторные батареи и электронные приборы подлежат сбору с целью их последующей экологически безопасной переработки.

При неправильной утилизации отработанные электрические и электронные приборы могут оказать вредное воздействие на окружающую среду и здоровье человека из-за возможного присутствия в них опасных веществ.

ТРАНСПОРТИРОВКА

На литий-ионные аккумуляторные батареи распространяются требования в отношении транспортировки опасных грузов. Аккумуляторные батареи могут перевозиться самим пользователем автомобильным транспортом без необходимости соблюдения дополнительных норм. При перевозке с привлечением третьих лиц (напр.: самолетом или транспортным экспедитором) необходимо соблюдать особые требования к упаковке и маркировке. В этом случае при подготовке груза к отправке необходимо участие эксперта по опасным грузам.

Отправляйте аккумуляторную батарею только с неповрежденным корпусом. Заклейте открытые контакты и упакуйте аккумуляторную батарею так, чтобы она не перемещалась внутри упаковки. Пожалуйста, соблюдайте также возможные дополнительные национальные предписания.

UA|УКРАЇНЬСЬКА АКУМУЛЯТОРНИЙ РУБАНOK PE20BL ІНСТРУКЦІЯ

ТЕХНІЧНІ ХАРАКТЕРИСТИКИ

Модель	PE20BL
Тип двигуна	Безщітковий
Напруга (В, постійна)	20
Швидкість холостого ходу (хв ⁻¹)	12000
Ширина строгання (мм)	82
Глибина строгання (мм)	0-2
Глибина вибірки четверті (мм)	max. 7.5
Загальна довжина (мм)	290

Значення рівня шуму визначені відповідно до EN 62841-2-14:

Рівень звукового тиску (дБ(A)) Вимірний рівень звукової потужності (дБ(A)) Похибка К (дБ(A)) Гарантований рівень звукової потужності (дБ(A))	$L_{pA}=85$ $L_{WA}=96$ K=3
Загальні значення вібрації та похибка К визначені відповідно до EN 62841-2-14:	
Рівень вібрації (м/с ²) Похибка К (м/с ²)	2.5 1.5
Рівень захисту	IP20
Клас захисту	III
Вага ЕРТА (з батареєю 4 Аг) (кг)	2.2
Вага інструменту без акумулятора (кг)	2.8
Вага (включаючи весь комплект поставки) (кг)	3.72
Акумулятор (не входить до комплекту)	
Напруга (В, постійна)	20
Тип батареї	Li-ion
Ємність (Аг)	2.0 / 4.0 / 8.0
Зарядний пристрій (не входить до комплекту)	
Вхідна напруга (В, змінна) / Частота (Гц)	220-240/50
Потужність (Вт)	45
Вихідна напруга (В, постійна)	20
Вихідний струм (А)	1.8
Клас захисту	II

⚠ ПОПЕРЕДЖЕННЯ! Заявлені рівні вібрації та шуму відповідають основним галузям застосування інструменту. Однак, якщо інструмент використовується для інших цілей, з іншими приладами або в поганому технічному стані, рівні шуму та вібрації можуть відрізнятися. Це може значно збільшити рівень впливу протягом усього робочого періоду. Рівні шуму та вібрації будуть варіюватися залежно від способів використання електроінструменту і можуть перевищувати рівні, вказані в цьому інформаційному аркуші. Ці рівні звуку та вібрації можуть використовуватися для порівняння одного інструменту з іншим і для попередньої оцінки впливу. Точна оцінка навантаження також повинна враховувати час, коли інструмент вимкнений або працює, але не використовується. Це може значно знизити загальне навантаження протягом робочого періоду. Визначте додаткові заходи безпеки для захисту оператора, такі як: обслуговування інструменту та приладдя, зігрівання рук, використання захисту слуху та організація робочого процесу.

ОПИС ПРИБОРА (МАЛ. 1)

1. Рукоятка
2. Кнопка блокування увімкнення
3. Кнопка увімкнення
4. Ручка регулювання глибини строгання
5. Задня платформа/Стационарна підшова
6. Передня платформа/Рухома підшова
7. Ручка фіксації бокового упору
8. Вказівник центру стругання
9. Акумулятор
10. Порт для видалення стружки
11. V-подібні канавки
12. Ріжучий елемент
13. Опорна підставка

КОМПЛЕКТ ПОСТАЧАННЯ*

1. Інструкція
2. Рубанок
3. Тримач для заточування
4. Бічний упор
5. Лінійка-обмежувач
6. Тримач
7. Калібратор для лез

8. Гайковий ключ
9. Мішок для пилу
10. Кейс

*Будь ласка, зверніть увагу, що вміст упаковки може відрізнятись залежно від країни покупки. Для отримання конкретної інформації про вміст вашої поставки зверніться до місцевих дистриб'юторів.

Акумуляторний рубанок Procraft PE20BL – це потужний і компактний інструмент, призначений для точного оброблення дерев'яних поверхонь. Завдяки ширині стругання 82 мм і глибині до 2 мм за один прохід, він ідеально підходить для вирівнювання, зняття фасок, стругання дошок, брусу та інших дерев'яних матеріалів. Незалежність від мережі забезпечує зручність роботи в будь-яких умовах: на будівельному майданчику, у майстерні чи на віддаленій ділянці.

Основні переваги рубанка – це безщітковий двигун, що забезпечує високу продуктивність і тривалий термін служби, а також регульована глибина стругання для точної обробки різних матеріалів. Ергономічна рукоятка та зручне регулювання глибини роблять інструмент комфортним у використанні навіть при тривалій роботі. Завдяки вбудованій системі захисту та функції блокування увімкнення, рубанок є безпечним і простим в експлуатації. Цей інструмент стане незамінним помічником як для професіоналів, так і для домашніх майстрів.

ПРАВИЛА ТЕХНІКИ БЕЗПЕКИ

⚠ ОБЕРЕЖНО! **Ознайомтеся з усіма попередженнями щодо безпеки, вказівками, ілюстраціями та технічними характеристиками, наданими разом із цією електричною машиною.** Невиконання всіх наведених нижче вказівок може призвести до ураження електричним струмом та (або) важкого тілесного ушкодження.

Збережіть усі попередження та інструкції для довідки.

Термін "електрична машина" або "електроінструмент" у цих попередженнях стосується вашої електричної машини, що працює від мережі, або до акумуляторної (бездротової) електричної машини.

УМОВНІ ЗНАКИ ТА СИМВОЛИ



Завжди надгайте захисні окуляри – захищають очі від часток.



Носіть пилозахисну маску – Запобігає вдиханню частинки.



Носіть захисні навушники - захищають слух від надмірного шуму.



Прочитайте інструкції



Загальне попередження про безпеку



Відповідність основним стандартам безпеки, застосовним Європейським директивам.



Євразійський знак відповідності.



Український знак відповідності.

ОСОБЛИВІ ПРАВИЛА БЕЗПЕКИ ДЛЯ АКУМУЛЯТОРНОГО РУБАНКУ

ІНСТРУКЦІЇ З БЕЗПЕКИ ДЛЯ ВСІХ ОПЕРАЦІЙ

- ♦ Перед встановленням інструмента на поверхню дочекайтеся повної зупинки фрези. Відкрита, обертаюча фреза може зачепитися за поверхню, що призведе до втрати контролю і серйозних травм.
- ♦ Тримайте інструмент лише за ізольовані поверхні рукоятки. У разі пошкодження кабелю під напругою металеві частини інструмента можуть отримати заряд, що створить ризик ураження електричним струмом.
- ♦ Використовуйте струбцини або інші засоби для надійного закріплення заготовки на стабільній основі. Утримання заготовок руками або іншими частинами тіла може призвести до втрати контролю над інструментом.

- ♦ Ніколи не торкайтеся ріжучої фрези, поки інструмент підключений до акумулятора. Фреза є джерелом серйозної небезпеки, навіть якщо інструмент вимкнений. Дотик можливий лише за повного відключення живлення та в захисних рукавицях.
- ♦ Уникайте роботи з інструментом при слабкому освітленні. Недостатнє освітлення ускладнює контроль за процесом і може стати причиною помилки, що спричинить травми.
- ♦ Переконайтеся, що леза правильно встановлені та надійно закріплені. Неправильне встановлення лез може викликати сильну вібрацію, погіршення якості обробки та створити небезпечні ситуації.
- ♦ Завжди виймайте акумулятор перед виконанням будь-яких налаштувань, обслуговування або заміни лез. Це запобіжить випадковому увімкненню інструмента і пов'язаним з цим ризикам.
- ♦ Не використовуйте інструмент поблизу легкозаймистих матеріалів. Іскри від обертових деталей або перегрівання можуть спричинити займання.
- ♦ Працюйте у стійкій позі та уникайте незручних положень тіла. Це дозволяє зберегти баланс і повний контроль над інструментом, особливо при обробці великих заготовок.
- ♦ Уникайте надмірного тиску на інструмент під час роботи. Надмірне навантаження може призвести до поломи лез, перегріву мотора та зниження точності обробки.
- ♦ Не залишайте інструмент без нагляду, поки він підключений до акумулятора. Завжди виймайте рубанок і виймайте акумулятор після завершення роботи.
- ♦ Очищуйте інструмент від накопиченої стружки та пилу. Накопичений пил може влітнути на роботу механізму і спричинити перегрівання.
- ♦ Перевіряйте акумулятор перед використанням. Переконайтеся, що корпус акумулятора не пошкоджений, а заряд акумулятор повністю. Не використовуйте акумулятори з тріщинами, деформаціями або слідами перегріву.
- ♦ Тримайте рубанок подалі від води та вологих поверхонь. Попадання вологі всередину корпусу може спричинити коротке замикання або поломку інструмента.

ДЖЕРЕЛО ЖИВЛЕННЯ

Переконайтеся, що інструмент живиться від акумуляторів Procraft 20 В (2 Аг, 4 Аг або 8 Аг). Використання інших акумуляторів може пошкодити інструмент та погіршити його роботу. Інструмент призначений для роботи з літій-іонними акумуляторами Procraft 20V, що перезаряджаються, які забезпечують стабільну і надійну роботу.

ВИКОРИСТАННЯ

⚠ УВАГА!

Перед встановленням або зняттям аксесуарів переконайтеся, що інструмент вимкнено, та вийміть акумулятор, щоб уникнути випадкового увімкнення.

Видалення акумулятора

Щоб видалити акумулятор, натисніть кнопку блокування акумулятора і витягніть акумулятор з інструменту.

Інструкції з зарядки акумулятора

Зарядний пристрій має два індикатори: червоний та зелений. Червоний індикатор показує, що відбувається зарядка, а зелений індикатор вказує на те, що зарядка завершена. Сам акумулятор може мати індикатор заряду зі світлодіодами, які показують рівень заряду. Щоб перевірити рівень заряду, натисніть кнопку перевірки заряду на акумуляторі.

- 1 світлодіод: заряджено 25 %
- 2 світлодіоди: заряджено 50 %
- 3 світлодіоди: заряджено 75 %
- 4 світлодіоди: повністю заряджено

Покрокові інструкції:

1. Підключіть зарядний пристрій до розетки.
2. Для штекерних зарядних пристроїв вставте штекер у порт акумулятора. Для слайдерних зарядних пристроїв сумістіть пази і вставте акумулятор до упору.
3. Індикатор загориться червоним, показуючи, що зарядка розпочалася.
4. Коли зарядка завершиться, індикатор загориться зеленим.
5. Вимкніть зарядний пристрій від акумулятора та розетки або вийміть акумулятор із зарядного пристрою.
6. Опційно: Натисніть кнопку перевірки заряду на акумуляторі, щоб побачити рівень заряду за допомогою світлодіодів.

PRO-CRAFT

Встановлення акумулятора

Сумістіть акумулятор з пазом на інструменті, а потім вставте його на місце до фіксації і характерного клацання.

Інструкції зі збирання

⚠ УВАГА Переконайтеся, що інструмент вимкнений, а Акумулятор (9) знятий перед виконанням будь-яких робіт зі збирання.

Використовуйте тільки оригінальні аксесуари та компоненти. Неправильні деталі можуть призвести до пошкодження інструмента або зниження його ефективності.

Встановлення або зняття лез рубанка

Конструкція барабана (рисунок 2)

- ♦ Болти: використовуються для кріплення Лез рубанка (3) і Регулювальних пластин (5) до Барабана (2). Вони повинні бути надійно затягнуті, щоб уникнути вібрації і зміщення лез.
- ♦ Барабан: обертовий елемент рубанка, на який встановлюються леза. Його рух забезпечує стругання матеріалу. Установа лез має бути виконана точно, щоб уникнути дисбалансу.
- ♦ Лезо рубанка: відповідає за зняття шару матеріалу. Воно кріпиться до барабана за допомогою регулювальної пластини та болтів. Правильне розташування лез важливе для отримання якісної обробки.
- ♦ Кришка барабана: захищає леза та інші компоненти барабана, запобігаючи потраплянню сміття та стружки. Знімається для заміни або регулювання лез.
- ♦ Регулювальна пластина: використовується для точного вирівнювання лез на барабані. Вона забезпечує рівномірний виступ ріжучої кромки лез відносно задньої платформи рубанка.

Зняття старих лез:

- ♦ Використовуйте комплектний гайковий ключ, щоб послабити три фіксувальні болти на Барабані.
- ♦ Зніміть захисну кришку барабана, яка знімається разом із лезами.
- ♦ Очистіть поверхню барабана та посадкові місця від пилу і стружки.

Встановлення нових лез:

- ♦ Вставте лезо та регулювальну пластину в паз барабана так, щоб ріжуча кромка леза збігалася з внутрішнім краєм пластини. Використовуйте калібратор для лез.
- ♦ Переконайтеся, що лезо розташоване рівно і не виступає за краї регулювальної пластини.
- ♦ Закріпіть регулювальну пластину, затягнувши болти на пластині. Потім встановіть захисну кришку барабана назад.
- ♦ Повторіть ту ж операцію для другого леза.

Правильність встановлення лез (Рисунок 3)

Для забезпечення якісної роботи рубанка надзвичайно важливо правильно встановити леза. Після налаштування виконайте тестовий прохід і порівняйте результат стругання з наведеними ілюстраціями.

1. Коректне налаштування:
 - ♦ Леза встановлені таким чином, що їх ріжуча крайка ідеально паралельна поверхні Задньої платформи (В).
 - ♦ Це забезпечує рівну обробку та гладку поверхню матеріалу.
2. Пошкодження поверхні:
 - ♦ Причина: Одне або обидва леза не встановлені паралельно лінії задньої платформи.
 - ♦ Результат: Пошкодження у вигляді нерівних ліній або подрпин на оброблюваній поверхні.
 - ♦ Рішення: Перевірте встановлення лез і відрегулюйте їх так, щоб вони були паралельні задній платформі.
3. Занурення на початку обробки:
 - ♦ Причина: Леза недостатньо виступають відносно задньої платформи.
 - ♦ Результат: Леза не захоплюють матеріал належним чином, що призводить до нерівної обробки на початку проходу.
 - ♦ Рішення: Збільшіть виступ лез, відрегулювавши їх положення на барабані.
4. Занурення в кінці обробки:
 - ♦ Причина: Леза виступають занадто далеко відносно задньої платформи.
 - ♦ Результат: Леза надмірно агресивно знімають матеріал у кінці проходу, що спричиняє заглиблення.

- ♦ Рішення: Зменште виступ лез так, щоб вони були на одному рівні із задньою платформою.

Встановлення бокового упору (опційно)

- ♦ Встановіть тримач для бокового упору у передбачений отвір на корпусі рубанка.
- ♦ Закріпіть тримач, затягнувши Ручку фіксації (7).
- ♦ Прикріпіть боковий упор до тримача, відрегулювавши його положення так, щоб він щільно прилягав до бокової сторони оброблюваного матеріалу.
- ♦ Переконайтеся, що боковий упор надійно закріплений і готовий до використання.

Підключення мішка для стружки

- ♦ Знайдіть отвір для відведення стружки на корпусі рубанка.
- ♦ Приєднайте мішок для стружки до отвору, вставивши його до щільного прилягання.
- ♦ Переконайтеся, що мішок надійно закріплений і не сповзає під час роботи.
- ♦ Після завершення роботи вимкніть рубанок, зніміть акумулятор і спорожніть мішок для стружки.

Регулювання глибини стругання

- ♦ Поверніть Ручку регулювання глибини стругання (4) до потрібного значення (0–2 мм).
- ♦ Переконайтеся, що вказівник глибини точно встановлений відносно шкали.
- ♦ Переконайтеся, що налаштування надійно зафіксоване перед початком роботи.

Увімкнення та вимкнення рубанка

⚠ УВАГА Перед підключенням Акумулятора (9) переконайтеся, що рубанок знаходиться у вимкненому стані.

Перевірте роботу Кнопки увімкнення (3) та Кнопки блокування (2). Переконайтеся, що після відпускання кнопки повертається у положення «вимкнено».

- ♦ Переконайтеся, що інструмент вимкнений. Вставте Акумулятор (9) у його відсік до характерного клацання, що підтверджує надійне кріплення.
- ♦ Для увімкнення інструмента натисніть Кнопку блокування (2), щоб розблокувати інструмент. Потім натисніть і утримуйте Кнопку увімкнення (3) для запуску двигуна. Після запуску Кнопку блокування (2) можна відпустити.
- ♦ Для вимкнення інструмента відпустіть Кнопку увімкнення (3). Переконайтеся, що кнопка повертається у вихідне положення.
- ♦ Після завершення роботи натисніть на засувку акумулятора та витягніть його з відсіку.

Інструкції з роботи рубанком**⚠ УВАГА**

Завжди використовуйте засоби індивідуального захисту, включаючи захисні окуляри та навушники, під час роботи з інструментом.

Переконайтеся, що робоча поверхня очищена від цвяхів, гвинтів та інших сторонніх предметів, які можуть пошкодити леза або інструмент. Тримайте інструмент обома руками за Ручкою (1) та Ручку регулювання глибини стругання (4) під час роботи.

- ♦ Переконайтеся, що Акумулятор (9) надійно встановлений в інструмент.
- ♦ Відрегулюйте глибину стругання за допомогою Ручки регулювання глибини стругання (4) відповідно до ваших потреб. Рекомендується починати з мінімальної глибини, особливо під час першого проходу.
- ♦ Увімкніть інструмент, дотримуючись інструкцій із розділу «Увімкнення та вимкнення рубанка».
- ♦ Розмістіть передню частину Передньої платформи (6) на поверхні матеріалу, переконавшись, що інструмент стоїть рівно. Задня частина рубанка не повинна торкатися матеріалу до запуску.
- ♦ Повільно переміщуйте рубанок вперед із рівномірним тиском, дозволяючи лезам виконувати роботу. Уникайте надмірного тиску, щоб запобігти пошкодженню матеріалу або інструмента.
- ♦ Для досягнення рівної поверхні намагайтеся підтримувати постійну швидкість руху.
- ♦ Після завершення проходу вимкніть інструмент, відпустивши Кнопку увімкнення (3), і дочекайтеся повної зупинки барабана.
- ♦ Якщо необхідно, виконайте додатковий прохід, збільшивши

глибину стругання за допомогою Ручки регулювання глибини стругання (4).

Поради для оптимальної роботи:

- ♦ Для довгих або широких поверхонь використовуйте Бічний упор (7), щоб утримувати рубанок на заданій лінії.
- ♦ Під час роботи з вологою деревиною регулярно очищайте барабан і леза від накопиченої стружки.
- ♦ Регулярно перевіряйте заточку лез і замінійте їх за першими ознаками зносу.

Використання опорної підставки

Опорна підставка, розташована на Задній платформі (5), призначена для запобігання пошкодженню оброблюваної поверхні та ріжучих лез під час зупинки інструмента. Вона автоматично опускається, коли рубанок знімається з матеріалу.

- ♦ Перед початком роботи переконайтеся, що опорна підставка знаходиться у піднятому положенні, коли рубанок встановлений на оброблювану поверхню.
- ♦ Під час стругання опорна підставка автоматично підіймається, дозволяючи задній платформі щільно прилягати до матеріалу.
- ♦ Після завершення проходу та вимкнення інструмента опорна підставка опускається, запобігаючи контакту гострих лез із поверхнею. Це також допомагає захистити леза від випадкових пошкоджень.
- ♦ Якщо інструмент тимчасово не використовується, встановлюйте його на задню платформу з опущеною опорною підставкою, щоб уникнути випадкового контакту лез із робочою поверхнею або інструментом.

Поради:

- ♦ Регулярно перевіряйте справність механізму опорної підставки, щоб вона рухалася плавно та автоматично опускалася.
- ♦ Очищуйте опору підставку від накопиченої стружки та пилу, щоб уникнути заїдання механізму.

Створення фаски

Інструмент оснащений V-подібними канавками на Передній платформі (6), які дозволяють акуратно знімати фаску з кутів заготовки.

- ♦ Переконайтеся, що Акумулятор (9) встановлений, а рубанок знаходиться у справному стані та готовий до роботи.
- ♦ Відрегулюйте глибину зняття матеріалу за допомогою Ручки регулювання глибини (4), починаючи з мінімального значення.
- ♦ Встановіть рубанок так, щоб кут заготовки збігався з однією з V-подібних канавок, і переконайтеся, що інструмент стійкий.
- ♦ Увімкніть рубанок, дотримуючись інструкцій із відповідного розділу, і переміщуйте його вздовж краю заготовки з рівномірною швидкістю та постійним натиском.
- ♦ Контролюйте положення рубанка обома руками, утримуючи його за Рукотку (1) та Ручку регулювання глибини (4) для забезпечення надійного контролю.
- ♦ Після завершення обробки вимкніть рубанок, відпустивши Кнопку увімкнення (3), і дочекайтеся повної зупинки барабана.
- ♦ Перевірте якість знятої фаски. Якщо потрібно, виконайте повторний прохід, збільшивши глибину обробки.

Рекомендації:

- ♦ Збільшуйте глибину фаски поступово, виконуючи кілька проходів для досягнення рівної поверхні.
- ♦ Перед початком роботи протестуйте налаштування на непотрібному шматку матеріалу.
- ♦ Регулярно очищайте V-подібні канавки та барабан від стружки, щоб підтримувати точність обробки.

ДОГЛЯД І ОБСЛУГОВУВАННЯ

Перед проведенням профілактичного обслуговування завжди переконайтеся, що інструмент вимкнено та вимкнено акумулятор.

Очищення інструмента

Після кожної роботи очищуйте рубанок від пилу, стружки та інших забруднень. Використовуйте м'яку суху тканину або стиснене повітря для очищення. Уникайте потрапляння вологи всередину корпусу. Особливу увагу приділяйте очищенню барабана та Передньої платформи (6).

Перевірка стану лез

Регулярно перевіряйте леза на наявність затуплення, сколів або інших пошкоджень. Якщо леза затупилися або пошкоджені, замініть їх згідно з інструкцією зі встановлення та заміни лез.

Змащення

Механізми рубанка не потребують регулярного змащення, оскільки

інструмент постачається із заводським мастилом. Однак у разі ремонту або тривалої експлуатації перевірте стан рухомих частин. Використовуйте тільки рекомендовані мастильні матеріали.

Перевірка акумулятора

Перевіряйте Акумулятор (9) на наявність пошкоджень, таких як тріщини або деформації. Якщо акумулятор пошкоджений, замініть його. Зберігайте акумулятор у сухому місці, подалі від прямих сонячних променів та джерел тепла.

Інструкція із заточування лез

- ♦ Змініть леза з барабана згідно з інструкцією "Встановлення або зняття лез". Переконайтеся, що леза очищені від пилу та стружки перед заточуванням.
- ♦ Розкрутіть дві барашкові гайки на заточувальному тримачі.
- ♦ Вставте два леза у тримач так, щоб вони торкалися обох ковких пластин тримача.
- ♦ Надійно затягніть барашкові гайки, щоб зафіксувати леза.
- ♦ Занурте точильний камінь у воду на 2–3 хвилини перед заточуванням для його зволоження.
- ♦ Утримуйте тримач із лезами так, щоб обидва леза одночасно торкалися поверхні точильного каменя.
- ♦ Проведьте леза рівномірно по точильному каменю, забезпечуючи однаковий кут заточування для обох лез.
- ♦ Після заточування перевірте леза. Вони мають бути гострими та без дефектів.
- ♦ Видаліть заусенці за допомогою дрібного абразиву або точильного каменя вручну, якщо це необхідно.

Примітка: Заточування надмірно зношених або пошкоджених лез може бути неефективним. У таких випадках замініть леза на нові.

Для безпечної та надійної роботи інструменту пам'ятайте, що ремонт, технічне обслуговування та регулювання повинні проводитись у авторизованих сервісних центрах з використанням тільки оригінальних запасних частин та витратних матеріалів.

ЗАХИСТ НАВКОЛИШНЬОГО СЕРЕДОВИЩА



Дбаючи про природу, електроінструменти, акумуляторні батареї, приладдя та упаковку потрібно здавати на екологічно чисту переробку. Не викидайте електроінструменти та акумулятори в побутове сміття!

Щоб зберегти природу, необхідно правильно утилізувати використану батарею, зокрема, літєву. Для правильної утилізації остаточно розрядіть батарею під час роботи з приладом, вийміть, потім замотайте контакти ізоляцією, щоб уникнути короткого замикання. Не можна розкривати батарею та утилізувати частинами. Утилізуйте у спеціально визначених місцях.



Тільки для країн ЄС:

Відповідно до європейської директиви 2012/19/UE про відпрацьовані електричні та електронні прилади та відповідних національних правових актів, а також відповідно до європейської директиви 2006/66/ЄС, дефектні або такі, які відслужили свій термін акумуляторні батареї та електронні прилади підлягають збору з ціллю подальшої екологічно безпечної переробки.

При неправильній утилізації відпрацьованих електричних та електронних приладів можуть мати шкідливий вплив на навколишнє середовище та здоров'я людини через можливу присутність у них небезпечних речовин.

ТРАНСПОРТУВАННЯ

На літій-іонні акумулятори поширюються вимоги щодо транспортування небезпечних вантажів. Акумуляторні батареї можуть перевозитись самим користувачем автомобільним транспортом без дотримання додаткових норм. При перевезенні із залученням третіх осіб (напр.: літаком або транспортним експедитором) необхідно дотримуватись особливих вимог до упаковки та маркування. У цьому випадку при підготовці вантажу до відправки потрібна участь експерта з небезпечних вантажів.

Відправляйте акумулятор лише з нешкодженним корпусом. Заклейте відкриті контакти та запакуйте акумуляторну батарею так, щоб вона не переміщувалася всередині упаковки. Будь ласка, дотримуйтесь також можливих додаткових національних приписів.

EN CE DECLARATION OF CONFORMITY

We, Vega Trade Company Limited, as the responsible manufacturer declare Cordless Planer

TM Procraft: PE20BL

Are of series production¹ and confirm to the following European Directives and are manufactured in accordance with the following standards or standardized documents: ²

Technical documentation has been supported by: VEGA TRADE COMPANY LIMITED, add. Room 212, 2nd F., Building 11, No. 898 Lingshan Road, Shanghai, PRC. MADE IN PRC.

CZ PROHLÁŠENÍ O SHODĚ ES

My, Vega Trade Company Limited, jakožto zodpovědný výrobce prohlašujeme, že Aku hoblík

TM Procraft: PE20BL

Jsou ze sériové výroby¹ a v souladu s těmito evropskými směrnici, a vyrobeny v souladu s následujícími normami nebo standardizovanými dokumenty: ²

Technická dokumentace byla podpořena: V VEGA TRADE COMPANY LIMITED, add. Room 212, 2nd F., Building 11, No. 898 Lingshan Road, Shanghai, PRC. VYROBENO V PRC.

CZECH REPUBLIC. IMPORTER VEGA TOOLS s.r.o.

Sídlo firmy: Křížovnická 86/6, Staré Město, 110 00 Praha. Sklad a kancelář: Havlíčkova 261, 280 02 Kolín.

Tel: +420 603 442 442 E-mail: info@vegatools.cz Web: www.procraft.cz

SK VYHLÁSENIE O ZHODE ES

My, Vega Trade Company Limited, ako zodpovedný výrobca vyhlasujeme, že Akumulátorový hoblík

TM Procraft: PE20BL

Sú zo sériovej výroby¹ a v súlade s týmito európskymi smernicami, a vyrobené v súlade s nasledujúcimi normami alebo standardizovanými dokumentmi: ²

Technická dokumentácia bola podporená: VEGA TRADE COMPANY LIMITED, add. Room 212, 2nd F., Building 11, No. 898 Lingshan Road, Shanghai, PRC. VYROBENO V ČLR.

PL DEKLARACJA ZGODNOŚCI WE

My, Vega Trade Company Limited, jako odpowiedzialny producent oświadczamy, Strug akumulatorowy

TM Procraft: PE20BL

Są produkowane seryjnie¹ i są zgodne z następującymi dyrektywami europejskimi Wyprodukowano zgodnie z następującymi normami lub znormalizowanymi dokumentami: ²

Dokumentację techniczną dostarcza firma: VEGA TRADE COMPANY LIMITED, add. Room 212, 2nd F., Building 11, No. 898 Lingshan Road, Shanghai, PRC. WYPRODUKOWANO W PRC.

BG ДЕКЛАРАЦИЯ ЗА СЪОТВЕТВИЕ

Декларираме на своя лична отговорност, че Акумулаторно ренде

TM Procraft: PE20BL

Съгласно даденото техническо описание отговаря на всички приложими изисквания на следните директиви и хармонизирани стандарти, продукта¹ отговаря на стандартите: ²

Техническа документация: VEGA TRADE COMPANY LIMITED, add. Room 212, 2nd F., Building 11, No. 898 Lingshan Road, Shanghai, PRC. ПРОИЗВЕДЕНО В КИТАЙ.

ВНОСИТЕЛ: Елефант Тулс ООД. Адрес по регистрация: България, 1799 София, Младост 2, бл. 261А, вх. 2, ет. 4, ап. 12. Адрес на склад и сервиз: Гр. Божурище, бул. „Европа“ 10, 2227, склад №15.

RO DECLARAȚIA CE DE CONFORMITATE

Noi, Vega Trade Company Limited, în calitate de producător, declarăm Rindea electrică cu acumulator

TM Procraft: PE20BL

Sunt fabricate in serie¹ și confirmăm următoarele directive europene, sunt fabricate în conformitate cu următoarele standarde sau documente standardizate: ²

Documentatia tehnică a fost susținută de: VEGA TRADE COMPANY LIMITED, add. Room 212, 2nd F., Building 11, No. 898 Lingshan Road, Shanghai, PRC. FABRICATE ÎN RPC.

HU CE MEGFELELŐSÉGI NYILATKOZAT

Mi, Vega Trade Company Limited, mint felelős gyártó, ezennel kijelentjük, hogy az Akkus gyalugép

TM Procraft: PE20BL

Sorozatgyártásban kerül¹ gyártásra és megfelel a következő EK direktívák előírásainak: Következő szabványoknak vagy szabványosított dokumentumoknak megfelelően kerül gyártásra: ²

Műszaki dokumentáció VEGA TRADE COMPANY LIMITED, add. Room 212, 2nd F., Building 11, No. 898 Lingshan Road, Shanghai, PRC. FABRICATE ÎN RPC.

RU CE ДЕКЛАРАЦИЯ СООТВЕТСТВИЯ

Мы, Vega Trade Company Limited, как ответственный производитель заявляем, что Аккумуляторный рубанок

TM Procraft: PE20BL

Производятся серийно¹ и соответствуют следующим европейским директивам, и изготавливаются в соответствии со следующими стандартами или стандартизованными документами: ²

Техническая документация предоставляется компанией: VEGA TRADE COMPANY LIMITED, адрес.: Оф. 212, 2F, B11, № 898, Лингшан Роад, Шанхай, КНР. ПРОИЗВЕДЕНО В КИТАЕ

UA CE ДЕКЛАРАЦІЯ ВІДПОВІДНОСТІ

Ми, Vega Trade Company Limited, як відповідальний виробник заявляємо, що Акумуляторний рубанок

TM Procraft: PE20BL

Виробляється серійно¹ і відповідає наступним європейським директивам та виробляється відповідно до таких стандартів або стандартизованих документів: ²

Технічна документація надається компанії: VEGA TRADE COMPANY LIMITED, адрес.: Оф. 212, 2F, B11, № 898, Лингшан Роад, Шанхай, КНР. ВИРОБЛЕНО В КНР.

¹: 00000001-99999999

²: * 2006/42/EC

2014/30/EU

2011/65/EU
(and its amendment 2015/863/EU)

EN 62841-1:2015+AC:2015
EN 62841-2:14:2014+AC:2015

EN IEC 55014-1:2021
EN IEC 55014-2:2021

EN IEC 63000:2018

Mr Bao Junhua
Production Line Manager



Shanghai, 15.01.2025